



**SE465-Y/SE555-Y/SE655-Y
LCD-Bildschirm
Bedienungsanleitung**

Die in diesem Dokument enthaltenen Informationen können sich ohne vorherige Ankündigung ändern. Dieses Dokument enthält Informationen, die urheberrechtlich geschützt sind. Alle Rechte vorbehalten. Kein Teil dieses Dokuments darf ohne vorherige schriftliche Genehmigung vervielfältigt, in einem Datenverarbeitungssystem gespeichert oder eingegeben, oder in irgendeiner Form oder mit irgendeiner Methode, elektronisch, mechanisch, Fotokopie, Aufnahme oder anderes, übertragen werden.

Windows ist ein registriertes Markenzeichen von Microsoft, Inc.

Andere Marken oder Produktnamen sind Warenzeichen der jeweiligen Inhaber.

Wichtiger Recycling Hinweis:

Dieses Produkt enthält möglicherweise Elektroschrott, der gefährlich sein kann, wenn er nicht ordnungsgemäß entsorgt wird. Recyceln oder entsorgen Sie es gemäß den örtlichen, regionalen oder nationalen Vorschriften. Weitere Informationen erhalten Sie von der Electronic Industries Alliance unter WWW.EIAE.ORG.

Inhaltsverzeichnis

Sicherheitswarnungen und Schutzmaßnahmen	3
Wichtige Sicherheitsanweisungen	4
Hinweise zum LCD Bildschirm	5
Sicherheitshinweise zur Fernbedienung.....	6
Sicherheitshinweise zu Batterien.....	6
Lieferumfang	7
Aufstellen des Bildschirms	8
Befestigung des Bildschirms	8
Installation des Bildschirms an einer Wand	8
Teile des Bildschirms und ihre Funktionen	9
Rückseite	9
Eingangs-/Ausgangsanschlüsse	10
Fernbedienung	12
Verwendung der Fernbedienung	13
Batterien in die Fernbedienung einlegen	13
Tipps zur Nutzung der Fernbedienung	13
Verbindungen	14
Anschluss von Audio-/Videokabeln	14
VGA-Eingang anschließen.....	14
YPbPr Component Video-Eingang anschließen	15
DVI-D Digitaleingang anschließen	16
HDMI-Digitaleingang anschließen	17
DisplayPort (DP) Digitaleingang anschließen	18
Mehrere Bildschirme anschließen.....	19
Stromanschluss.....	20
Allgemeine Bedienung	21
Den Bildschirm ein- und ausschalten	21
Sperrern/Entsperrern der Steuerungen	21
Eingangssignale wechseln	21
Einstellen der Audiolautstärke	21
Netzwerkanschluss	22
Den Bildschirm an ein lokales Netzwerk anschließen	22
Steuerung über Remote Netzwerk	23
Information.....	23
Picture & Sound (Bild & Audio).....	24
Screen (Bildschirm).....	24
Setting (Sonstige Einstell.).....	25
Schedule (Zeitplan).....	25
Mail Report (E-Mail Bericht).....	26
Network (Netzwerk)	30
RS232 Befehle über das Netzwerk	31
Das OSD (On-Screen Display) Menü	32

OSD Menü Übersicht	32
Bedienungen im OSD-Menü	34
Bild-Menü	35
Audio-Menü.....	36
Bildschrim-Menü	37
Sonstige Einstell.-Menü	39
Multimedia-Inhalte anzeigen	42
Multimedia Steuerungstasten auf der Fernbedienung	42
Anzeige von Dateien	43
Dateien im internen Speicher des Bildschirms anzeigen	43
Dateien auf einem externen USB-Speichergerät anzeigen.....	43
Unterstützte Dateiformate	43
Settings (Einstellungen)	55
Produktinformationen.....	57
Spezifikationen.....	57
Abmessungen	59
Fernbedienungscodes.....	62
Unterstützte Eingangssignalauflösung.....	63
Unterstützte PAP Eingangssignalkombination.....	65
Fehlerbehebung	66

Sicherheitswarnungen und Schutzmaßnahmen



Das Symbol eines Blitzes mit Pfeilspitze innerhalb eines gleichseitigen Dreiecks soll den Benutzer auf das Vorhandensein von unisolierter "gefährlicher Spannung" innerhalb des Produktgehäuses hinweisen, welche groß genug sein kann, um die Gefahr eines Stromschlages für Personen darstellen zu können.



Das Ausrufezeichen innerhalb eines gleichseitigen Dreiecks soll den Benutzer auf das Vorhandensein wichtiger Anwendungs- und Wartungsanweisungen (Service) in den dem Gerät beiliegendem Schriftwerk hinweisen.

DIESES GERÄT MUSS GEERDET WERDEN

Um einen sicheren Betrieb zu gewährleisten, darf der dreipolige Stecker nur mit einer dreipoligen Steckdose verbunden werden, die effektiv über die normale Verkabelung im Haushalt geerdet ist. Mit diesem Gerät verwendete Verlängerungskabel müssen drei Adern besitzen und korrekt angeschlossen werden, um die Erdung zu gewährleisten. Falsch angeschlossene Verlängerungskabel sind eine Hauptursache von Unfällen.

Die Tatsache, dass das Gerät zufriedenstellen funktioniert, bedeutet nicht, dass die Steckdose geerdet ist oder dass die Installation vollkommen sicher ist. Wenn Sie Zweifel über die effektive Erdung der Steckdose haben, kontaktieren Sie bitte einen Elektriker.

- Der Stecker des Stromkabels muss immer betriebsbereit sein. Die Netzsteckdose muss sich in der Nähe des Geräts befinden und leicht zugänglich sein. Um das Gerät vollständig von der Stromversorgung zu trennen, entfernen Sie das Stromkabel von der Steckdose.
- Platzieren Sie diesen Bildschirm nicht auf einer unebenen, abschüssigen oder instabilen Oberfläche (z.B. einem Wagen), von der er herunterfallen und so Verletzungen oder Sachschäden verursachen könnte.
- Stellen Sie diesen Bildschirm nicht in der Nähe von Wasser auf, wie z.B. einem Bad oder Pool, oder an einer Position, an der Wasser auf dem Bildschirm gespritzt oder gesprüht werden könnte, wie z.B. vor einem offenen Fenster, durch das Wasser eindringen kann.
- Installieren Sie den Bildschirm nicht in einem engen Raum ohne richtige Belüftung und Luftzirkulation, wie z.B. einem Schrank. Lassen Sie genügend Platz um den Bildschirm, damit die Wärme abgeführt werden kann. Blockieren Sie keine Öffnungen und Schlitzes des Bildschirms. Ein Überhitzen kann zu Gefahren und einem Stromschlag führen.
- Die Installation dieses Bildschirms sollte nur von einem Fachtechniker vorgenommen werden. Eine unsachgemäße Installation des Bildschirms kann zu Verletzungen und Schäden an Personen und dem Bildschirm selbst führen. Prüfen Sie regelmäßig die Installation und warten Sie den Bildschirm von Zeit zu Zeit, um den bestmöglichen Betriebszustand zu gewährleisten.
- Verwenden Sie nur vom Hersteller zugelassenes oder empfohlenes Zubehör, um den Bildschirm zu befestigen. Die Verwendung von falschem oder unpassendem Zubehör kann dazu führen, dass der Bildschirm herunterfällt und schwere Verletzungen verursacht. Stellen Sie sicher, dass die Oberfläche und Befestigungspunkte stark genug sind, um das Gewicht des Bildschirms zu halten.
- Um das Risiko eines Stromschlages zu verringern, entfernen Sie nicht die Abdeckungen. Im Inneren befinden Sie keine vom Benutzer zu wartenden Teile. Wartungsarbeiten nur von Fachpersonal ausführen lassen.
- Um Verletzungen zu vermeiden, ist ein Anbringen des Bildschirms oder der Ständer vor der Verwendung erforderlich.

Wichtige Sicherheitsanweisungen

1. Lesen Sie diese Anweisungen.
2. Bewahren Sie diese Anweisungen auf.
3. Beachten Sie alle Warnungen.
4. Folgen Sie allen Anweisungen.
5. Verwenden Sie dieses Gerät nicht in der Nähe von Wasser.
6. Nur mit einem trockenen Tuch reinigen.
7. Keine Lüftungsöffnungen blockieren. Gemäß Herstelleranweisung installieren.
8. Nicht in der Nähe von Hitzequellen wie z.B. Heizungen, Heizrippen, Öfen oder anderen Geräten (einschließlich Verstärkern), die Hitze erzeugen, aufstellen.
9. Umgehen Sie nicht die Sicherheitsvorkehrung eines polarisierten oder geerdeten Steckers. Ein polarisierter Stecker besitzt zwei Kontakte, wobei einer breiter als der andere ist. Ein geerdeter Stecker besitzt zwei Kontakte und einen dritten Erdungsstecker. Der breite Kontakt oder der dritte Stecker dient zu Ihrer Sicherheit. Wenn der gelieferte Stecker nicht in Ihre Steckdose passt, setzen Sie sich mit einem Elektriker für den Austausch der veralteten Steckdose in Verbindung.
10. Schützen Sie das Stromkabel vor Darübertreten oder vor Knicken speziell an den Steckern, Mehrfachsteckdosen und dem Punkt, an dem sie aus dem Gerät heraustreten.
11. Benutzen Sie nur vom Hersteller spezifiziertes Zubehör.
12. Nur mit einem Wagen, Ständer, Stativ, Halterung oder Tisch, der vom Hersteller spezifiziert oder mit dem Gerät verkauft wurde, benutzen. Wenn ein Wagen benutzt wird, seien Sie vorsichtig, wenn Sie den Wagen/das Gerät bewegen, um Verletzungen durch Umkippen zu vermeiden.
13. Trennen Sie das Gerät während Gewittern oder längerer Abwesenheit vom Stromnetz.
14. Sämtliche Wartungsarbeiten nur von Fachpersonal ausführen lassen. Wartungsarbeiten sind erforderlich, wenn das Gerät in irgendeiner Weise beschädigt wurde, z.B. das Stromversorgungskabel oder der Stecker beschädigt ist, Flüssigkeiten auf oder Objekte in das Gerät gelangt sind, das Gerät Regen oder Feuchtigkeit ausgesetzt war, nicht richtig funktioniert oder fallen gelassen wurde.



Hinweise zum LCD Bildschirm

- Der Flüssigkristallbildschirm (LCD) dieses Gerätes verfügt über eine sehr dünne Schutzschicht aus Glas, die bei Ausübung von Druck anfällig gegenüber Kratzern, Beschädigungen und Abdrücken ist. Auch das Flüssigkristallsubstrat kann bei übermäßigem Druck oder extremen Temperaturen beschädigt werden. Bitte gehen Sie sorgsam damit um.
- Die Reaktionszeit und die Helligkeit des LCD Bildschirms kann sich abhängig von der Umgebungstemperatur ändern.
- Vermeiden Sie es, den Bildschirm in die direkte Sonne oder wo die direkte Sonne oder Sonnenstrahlen auf den LCD Bildschirm scheinen können, zu legen, da die Hitze den Bildschirm und das externe Gehäuse beschädigen könnte und das helle Licht zudem das Ablesen des Bildschirms schwieriger als nötig machen wird.
- Der LCD Bildschirm besteht aus individuellen Pixeln zur Anzeige von Bildern und wird nach Designspezifikationen gefertigt. Obwohl 99,9% dieser Pixel normal funktionieren, könnten 0,01% der Pixel ständig leuchten (in rot, blau oder grün) oder nicht leuchten. Dies ist eine technische Einschränkung der LCD Technologie und stellt keinen Defekt dar.
- LCD Bildschirme, wie Plasma- (PDP-) und herkömmliche Kathodenstrahlröhren- (CRT-) Bildschirme sind zudem anfällig gegenüber "Geisterbildern" bzw. "eingebraunten Bildern", die auf dem Bildschirm als feste Linien und Muster erkennbar sind. Um solche Schäden am Bildschirm zu vermeiden, achten Sie darauf, dass Standbilder (z.B. On-Screen Display Menüs, Logos von Fernsehsendern, fester/inaktiver Text oder Symbole) nicht mehr als zwei Stunden angezeigt werden. Ändern Sie das Seitenverhältnis von Zeit zu Zeit. Füllen Sie den gesamten Bildschirm mit dem Bild aus; vermeiden Sie nach Möglichkeit schwarze Balken. Zeigen Sie Bilder nach Möglichkeit nicht über längere Zeit im 4:3-Seitenverhältnis an; andernfalls können sich die Balken als zwei vertikale Streifen in den Bildschirm einbrennen.
Wenn ein Foto angezeigt werden soll, empfehlen wir die Aktivierung von **Anti Burn-In** unter dem **Sonstige Einstell.** > **Erweiterte Einstell.** Menü.

Hinweis:

- Unter gewissen Umständen könnte es an der Innenseite des Abdeckungsglases zu Kondensation kommen. Dies ist ein natürliches Phänomen und wird keinen Einfluss auf den Betrieb des Bildschirms haben. Diese Kondensation wird nach ungefähr 2 Stunden im normalen Betrieb verschwinden.

Sicherheitshinweise zur Fernbedienung

- Setzen Sie die Fernbedienung keiner direkten Hitze, Feuchtigkeit oder Feuer aus.
- Achten Sie darauf, die Fernbedienung nicht fallen zu lassen.
- Setzen Sie die Fernbedienung keinem Wasser oder Feuchtigkeit aus. Andernfalls kann dies zu einer Fehlfunktion führen.
- Achten Sie darauf, dass sich keine Gegenstände zwischen Fernbedienung und Fernbedienungssensor des Produktes befinden.
- Bitte entfernen Sie die Batterien, wenn Sie die Fernbedienung über einen längeren Zeitraum nicht benutzen.

Sicherheitshinweise zu Batterien

Der Einsatz des falschen Batterietyps kann ein Auslaufen von Chemikalien oder eine Explosion verursachen. Bitte beachten Sie Folgendes:

- Stellen Sie immer sicher, dass die Plus- und Minuspolle der Batterien entsprechend den Markierungen im Batteriefach ausgerichtet sind.
- Verschiedene Batterietypen weisen unterschiedliche Eigenschaften auf. Kombinieren Sie daher nicht unterschiedliche Batterietypen.
- Kombinieren Sie nicht alte mit neuen Batterien. Das Kombinieren alter und neuer Batterien reduziert die Laufzeit bzw. erhöht das Risiko eines Auslaufens der alten Batterien.
- Falls die Batterien nicht funktionieren, ersetzen Sie sie umgehend.
- Die aus Batterien auslaufenden Chemikalien können Hautirritationen verursachen. Sollte Flüssigkeit aus den Batterien austreten, wischen Sie diese umgehend mit einem trockenen Tuch auf; ersetzen Sie die Batterien so schnell wie möglich.
- Aufgrund unterschiedlicher Aufbewahrungsbedingungen kann die Batterielaufzeit der bei Ihrem Produkt mitgelieferten Batterien verkürzt sein. Ersetzen Sie die Batterien innerhalb von 3 Monaten bzw. so schnell wie möglich nach der ersten Nutzung.
- Hinsichtlich der Entsorgung oder Wiederverwertung von Batterien könnte es lokale Vorschriften geben. Wenden Sie sich an die örtliche Behörde oder Abfallentsorgungsanbieter.

Lieferumfang

Öffnen Sie den Karton und prüfen Sie den Inhalt. Falls ein Artikel fehlt oder beschädigt ist, setzen Sie sich bitte umgehend mit Ihrem Händler in Verbindung.



LCD Bildschirm

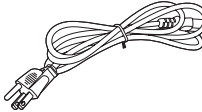

Stromkabel

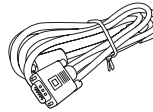

D-Sub (15 Pin) Kabel

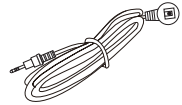
IR-
Verlängerungskabel

Fernbedienung

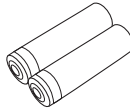

AAA Batterien

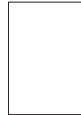

Schnellstartanleitung

Noten:

- Das gelieferte Stromkabel kann je nach Land von der Abbildung abweichen.
- Prüfen Sie vor der Entsorgung des Kartons, dass sich keine Zubehörteile mehr darin befinden.
- Entsorgen Sie Verpackungsmaterialien vernünftig. Sie können den Karton recyceln. Bewahren Sie die Verpackung (falls möglich) für einen späteren Transport des Bildschirms auf.
- Plastiktüten nicht in der Reichweite von Kleinkindern oder Babys aufbewahren.

Aufstellen des Bildschirms

Befestigung des Bildschirms

Sie können den Bildschirm mit einer passenden Wandhalterung an einer vertikalen Fläche oder mit einem Tischständer auf einer horizontalen Fläche anbringen. Bitte beachten Sie die folgenden Hinweise während der Installation:

- Dieser Bildschirm sollte von mindestens zwei erwachsenen Personen installiert werden. Der Versuch, den Bildschirm von nur einer Person installieren zu lassen, könnte zu Gefahren und Verletzungen führen.
- Lassen Sie die Installation von Fachtechnikern ausführen. Eine unsachgemäße Installation könnte zu einem Herunterfallen oder Defekt des Bildschirms führen.

Installation des Bildschirms an einer Wand

1. Legen Sie ein sauberes, trockenes und fusselfreies Tuch auf eine flache, horizontale Unterlage, auf der sich keine Gegenstände befinden. Stellen Sie sicher, dass das Tuch größer als der Bildschirm ist.
2. Legen Sie den Bildschirm vorsichtig mit dem LCD Bildschirm nach unten zeigend auf das Tuch.
3. Suchen Sie nach den Schraubengewinden für die Wandmontage, wie in der Abbildung gezeigt.

Hinweis:

- Schraubentyp:
 - SE465-Y/SE555-Y: M6 x 20 mm
 - SE655-Y: M8 x 20 mm

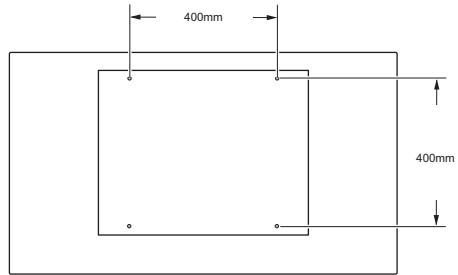

4. Bringen Sie die Wandhalterung am Bildschirm an und befestigen Sie den Bildschirm gemäß der Anweisung für die Halterung an der Wand. Die Länge der Schraube sollte die Dicke der Wandhalterung um mindestens 10 mm überschreiten. Stellen Sie sicher, dass alle Schrauben richtig angezogen werden. (Empfohlenes Drehmoment: 470 - 635N•cm). Die Montagefläche muss stabil genug sein, das Gewicht des Bildschirms zu tragen.

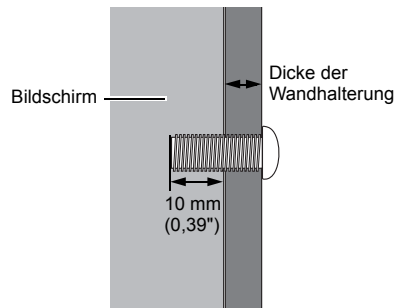

Noten:

- Um eine ausreichende Lüftung zu gewährleisten, halten Sie mindestens 10 mm Abstand von der Rückseite des Bildschirms zur Wand.
- Bitte wenden Sie sich für die Wandmontage an einen Fachtechniker. Der Hersteller übernimmt keine Haftung für Installationen, die nicht von einem Fachtechniker durchgeführt wurden.

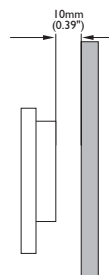

Teile des Bildschirms und ihre Funktionen

Rückseite

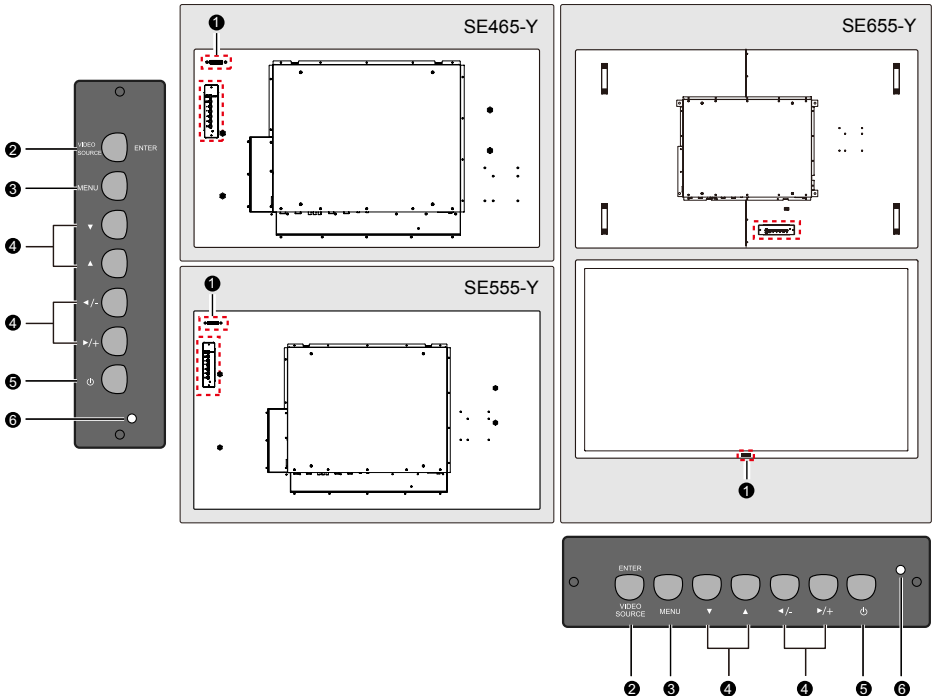

Nr.	Name	Beschreibung
1	Fernbedienungssensor/ Umgebungslichtsensor/ Stromanzeige	<ul style="list-style-type: none"> • Empfängt Befehlssignale von der Fernbedienung. • Erkennt die Umgebungslichtbedingungen um den Bildschirm und stellt die Bildschirmhelligkeit automatisch ein, wenn die Umgebungslichtsensor-Funktion aktiviert ist. • Zeigt den Betriebsstatus des Bildschirms an: <ul style="list-style-type: none"> - Leuchtet grün bei der Suche nach Eingängen. - Leuchtet rot, wenn der Bildschirm ausgeschaltet ist. - Aus wenn das Gerät ausgeschaltet ist.
2	ENTER/VIDEO SOURCE	<ul style="list-style-type: none"> • Auswahl einer Videoquelle. • Bestätigung Ihrer Auswahl oder Eingabe eines Untermenüs im On-Screen Display (OSD) Menü.
3	MENU	Öffnet oder schließt das OSD-Menü.
4	▼, ▲, ◀, ▶, /+	<ul style="list-style-type: none"> • Blättert durch die Einstellungen und Optionen im OSD-Menü. • ◀ /-, ▶ /+: Direktasten für Einstellung der Audiolautstärke.
5	Ein-/Aus-Taste	Zum Ein- und Ausschalten des Bildschirms.
6	Ein-/Aus-Anzeige	Zeigt den Einschaltstatus des Bildschirms an: <ul style="list-style-type: none"> - Leuchtet grün bei der Suche nach Eingängen. - Leuchtet rot, wenn der Bildschirm ausgeschaltet ist. - Aus wenn das Gerät ausgeschaltet ist.

Eingangs-/Ausgangsanschlüsse

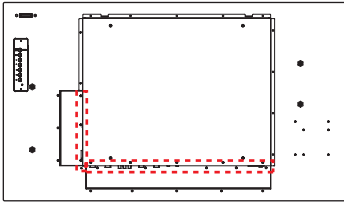

SE465-Y

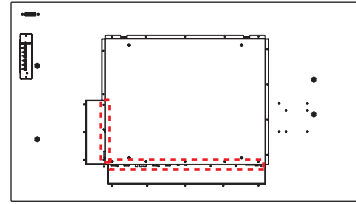

SE555-Y

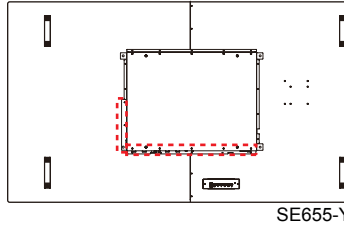

SE655-Y

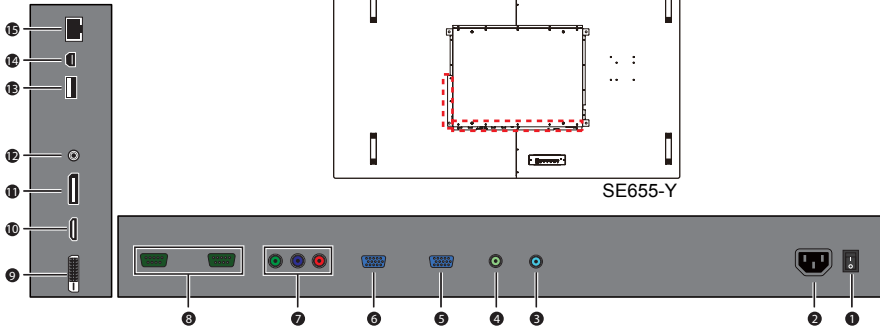

Nr.	Name	Beschreibung
1	AC SWITCH ON/OFF	Schaltet den Bildschirm ein oder aus.
2	Stromanschluss	Anschluss an eine Steckdose über das beiliegende Stromkabel.
3	AUDIO OUT	Ausgabe von Audiosignalen an ein externes Gerät.
4	AUDIO IN	Empfängt Audiosignale von einem externen Gerät (wie z.B. einem VCR, DVD Player oder einem Computer).
5	VGA OUT	Ausgabe von analogen RGB Signalen vom VGA IN Eingang an einen anderen Bildschirm.
6	VGA IN	Empfängt RGB Signale von einem externen Gerät (wie z.B. einem Computer).
7	VIDEO IN (YPbPr)	Empfängt Component Video (YPbPr) Signale von einem externen Gerät (wie z.B. einem DVD Player, HDTV Gerät oder Laser Disc Player).
8	RS232C IN/OUT	Für externe Steuerung und Betrieb mit mehreren Bildschirmen. <ul style="list-style-type: none"> RS232C IN: Empfängt Steuerungssignale von einem Computer oder einem anderen Bildschirm. RS232C OUT: Ausgabe von Steuerungssignalen vom RS232C IN Eingang an einen anderen Bildschirm.
9	DVI-D	Empfängt DVI Signale von einem externen Gerät (wie z.B. einem Computer).
10	HDMI	Empfängt HDMI-Signale von einem externen Gerät (wie z.B. einem Blu-ray Disc Player).
11	DP	Anschluss an ein DisplayPort kompatibles Gerät.
12	IR	Zur Nutzung mit dem beliegenden IR-Verlängerungskabel zur Gewährleistung eines besseren Signalempfangs von der Fernbedienung.

13	USB Type A	Anschluss an ein externes USB-Speichergerät.
14	USB Mini B	Anschluss an einen Computer zum Übertragen von Medieninhalten (Dateien) in den internen Speicher des Bildschirms.
15	RJ45	Anschluss an den RJ-45 Port an einem Computer oder Ethernet Switch/Router.

Fernbedienung

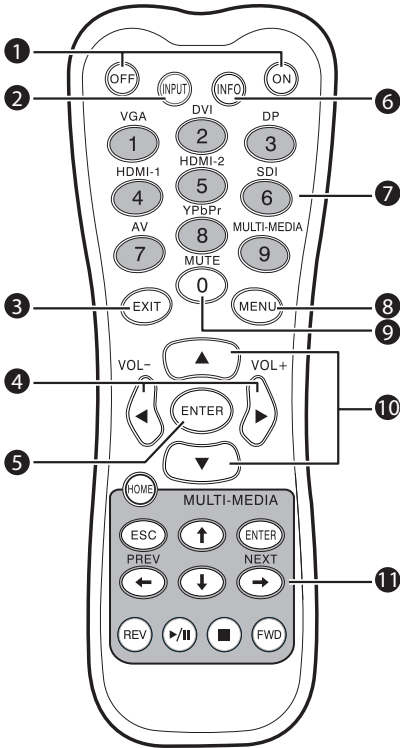

1 ON/OFF

Zum Ein- und Ausschalten des Bildschirms.

2 INPUT

Öffnet die Eingangsquellenliste zur Auswahl einer Eingangsquelle.

3 EXIT

Rückkehr zu einem vorherigen OSD-Menü oder Beenden des OSD-Menüs.

4 ◀ / VOL- / ▶ / VOL+

- Blättert durch die Einstellungen und Optionen im OSD-Menü.
- Verringert/Erhöht die Lautstärke.

5 ENTER

Bestätigung Ihrer Auswahl oder Speichern von Änderungen im OSD-Menü.

6 INFO

Zeigt die aktuelle Eingangsquelle und Auflösung an.

7 Numerische Tasten (1-9)/Eingangsquellentasten

- Dient als numerische Tasten, wenn das OSD-Menü aktiviert ist.
- Dient als direkte Eingangsquellenauswahl, wenn das OSD-Menü deaktiviert ist.

Hinweis:

- Die **HDMI-2**, **AV** und **SDI** Funktionen sind bei diesem Bildschirm nicht verfügbar.

8 MENU

Öffnet oder schließt das OSD-Menü.

9 Numerische Taste (0)/MUTE

- Dient als eine numerische Taste, wenn das OSD-Menü aktiviert ist.
- Aktiviert oder deaktiviert die Stumm-Funktion, wenn das OSD-Menü deaktiviert ist.

10 ▲ / ▼

Blättert durch die Einstellungen und Optionen im OSD-Menü.

11 MULTI-MEDIA Tasten

Siehe "Multimedia-Inhalte anzeigen" auf Seite 42 für weitere Einzelheiten.

Verwendung der Fernbedienung

Batterien in die Fernbedienung einlegen

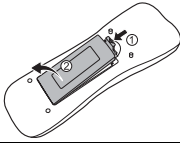

1. Öffnen Sie die Batteriefachabdeckung der Fernbedienung.

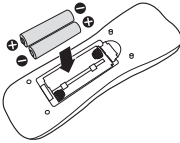

2. Legen Sie die beiliegenden Batterien ein und stellen Sie sicher, dass die als positiv und negativ markierten Batteriepole den (+) und (-) Zeichen im Batteriefach entsprechen.

Hinweis:

- Die beiliegenden Batterien dienen dazu, dass Sie den Bildschirm sofort verwenden können. Sie sollten Sie dennoch so schnell wie möglich austauschen.

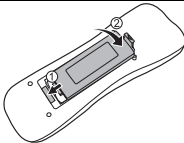

3. Bringen Sie die Batteriefachabdeckung wieder an.

Tipps zur Nutzung der Fernbedienung

- Richten Sie die Vorderseite der Fernbedienung direkt auf den Fernbedienungssensor des Bildschirms oder den IR-Sensor des Verlängerungskabels, wenn Sie auf eine Taste drücken.
- Achten Sie darauf, dass die Fernbedienung nicht feucht bzw. nass wird; platzieren Sie sie nicht in feuchten Umgebungen (z.B. Badezimmer).
- Wenn der Fernbedienungssensor am Bildschirm dem direkten Sonnenlicht oder einer anderen starken Lichtquelle ausgesetzt ist, funktioniert die Fernbedienung möglicherweise nicht richtig. In diesem Fall ändern Sie die Lichtquelle, passen Sie den Winkel des Bildschirms neu an oder verwenden Sie die Fernbedienung in einem kürzeren Abstand zum Sensor am Bildschirm.

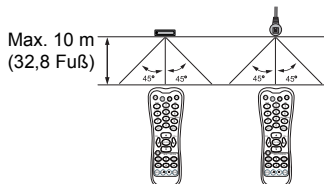
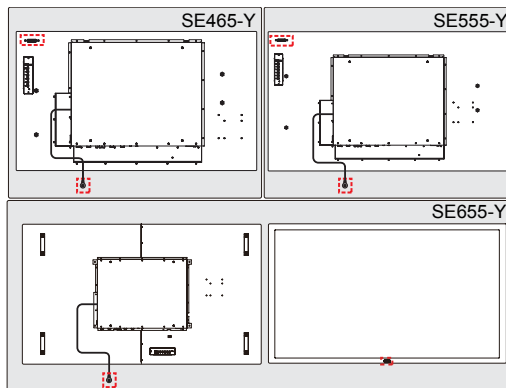

Verbindungen

Anschluss von Audio-/Videokabeln

Beachten Sie die folgenden Hinweise, wenn Sie Kabel anschließen:

- Bitte schalten Sie alle Geräte aus.
- Machen Sie sich mit den Audio-/Videoanschlüssen am Bildschirm und den Geräten, die Sie verwenden möchten, vertraut. Beachten Sie, dass falsche Verbindungen zu einer Verschlechterung der Bildqualität führen können.
- Entfernen Sie keine Kabel von den Anschlüssen, indem Sie an den Kabeln ziehen. Greifen und ziehen Sie stets am Stecker am Ende des Kabels.
- Stellen Sie sicher, dass sämtliche Kabel vollständig eingesteckt sind und fest sitzen.

VGA-Eingang anschließen

1. Verbinden Sie die **VGA IN** Buchse am Bildschirm über das beiliegende D-Sub (15 Pin) Kabel mit der VGA Ausgangsbuchse eines Computers.
2. Verbinden Sie die Audioausgangsbuchse des Computers über ein passendes Audiokabel mit der **AUDIO IN** Buchse am Bildschirm. Siehe "Audio Quelle" auf Seite 36, um mehr über die Auswahl einer geeigneten Audioquelle zu erfahren.
3. Um Bilder über diesen Eingang anzuzeigen, drücken Sie auf die **VGA** Taste auf der Fernbedienung oder wählen Sie **VGA** aus der Quellenauswahlleiste.

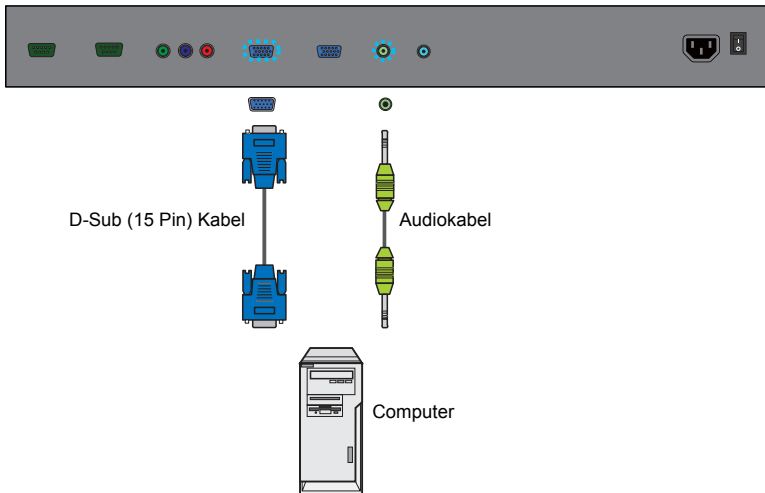

Hinweis:

- Das Audiokabel liegt nicht bei und muss separat erworben werden.

YPbPr Component Video-Eingang anschließen

1. Verbinden Sie die **VIDEO IN (YPbPr)** Buchsen am Bildschirm über ein Component Videokabel an die Component Ausgangsbuchsen eines A/V Gerätes (z.B. ein VCR oder DVD Player).
2. Verbinden Sie die Audioausgangsbuchsen des A/V Gerätes über ein passendes Audiokabel mit der **AUDIO IN** Buchse am Bildschirm. Siehe "Audio Quelle" auf Seite 36, um mehr über die Auswahl einer geeigneten Audioquelle zu erfahren.
3. Um Video über diesen Eingang anzuzeigen, drücken Sie auf die **YPbPr** Taste auf der Fernbedienung oder wählen Sie **YPbPr** aus der Quellenauswahlleiste.

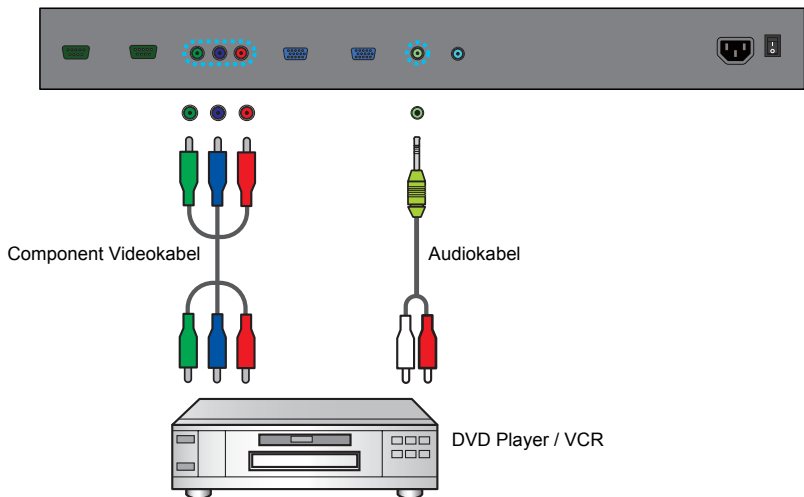

Hinweis:

- Die Kabel liegen nicht bei und müssen separat erworben werden.

DVI-D Digitaleingang anschließen

1. Verbinden Sie die **DVI-D** Buchse am Bildschirm über ein DVI-D Kabel mit der DVI-D Ausgangsbuchse eines Computers.
2. Verbinden Sie ggf. die Audioausgangsbuchse des Computers über ein passendes Audiokabel mit der **AUDIO IN** Buchse am Bildschirm. Siehe "Audio Quelle" auf Seite 36, um mehr über die Auswahl einer geeigneten Audioquelle zu erfahren.
3. Um Video über diesen Eingang anzuzeigen, drücken Sie auf die **DVI** Taste auf der Fernbedienung oder wählen Sie **DVI** aus der Quellenauswahlleiste.

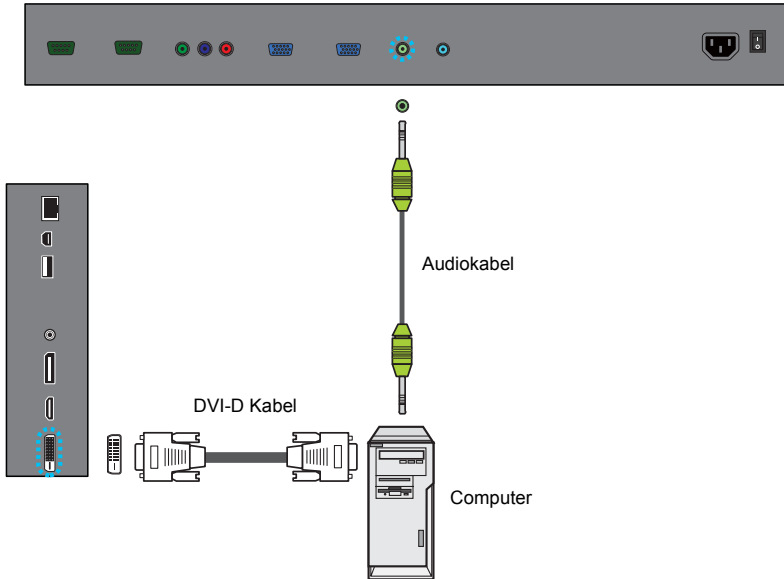

Hinweis:

- Die Kabel liegen nicht bei und müssen separat erworben werden.

HDMI-Digitaleingang anschließen

1. Verbinden Sie die **HDMI** Buchse am Bildschirm über ein HDMI-Kabel mit der HDMI-Ausgangsbuchse an einem Blu-ray Disc Player.
2. Um Video über diesen Eingang anzuzeigen, drücken Sie auf die **HDMI-1** Taste auf der Fernbedienung oder wählen Sie **HDMI** aus der Quellenauswahlleiste.

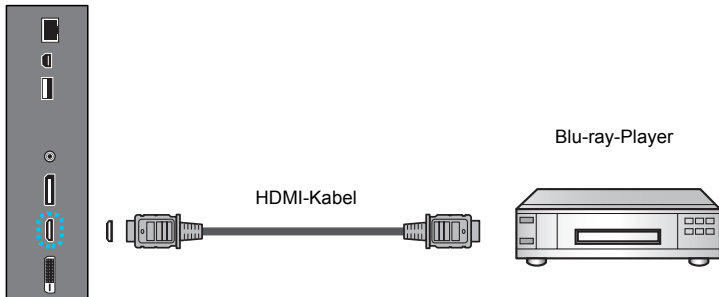

Hinweis:

- Die Kabel liegen nicht bei und müssen separat erworben werden.

DisplayPort (DP) Digitaleingang anschließen

1. Verbinden Sie die **DP** Buchse am Bildschirm über ein DisplayPort-Kabel mit der DisplayPort Ausgangsbuchse eines Computers.
2. Um Video über diesen Eingang anzuzeigen, drücken Sie auf die **DP** Taste auf der Fernbedienung oder wählen Sie **DisplayPort** aus der Quellenauswahlleiste.

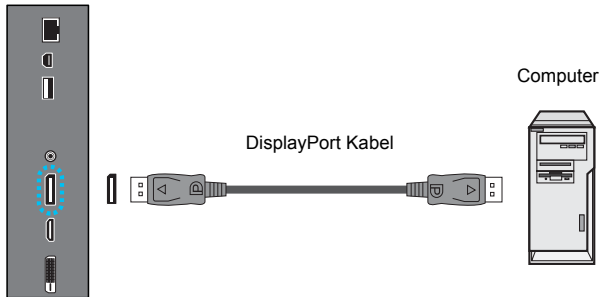

Hinweis:

- Die Kabel liegen nicht bei und müssen separat erworben werden.

Mehrere Bildschirme anschließen

Sie können mehrere Bildschirme in Reihe (Daisy Chain Verbindung) zur Verwaltung an einen Computer anschließen. Die Anzahl an Bildschirmen, die Sie seriell anschließen können, hängt von der Auflösung des verwendeten Eingangssignals ab.

Der erste Bildschirm

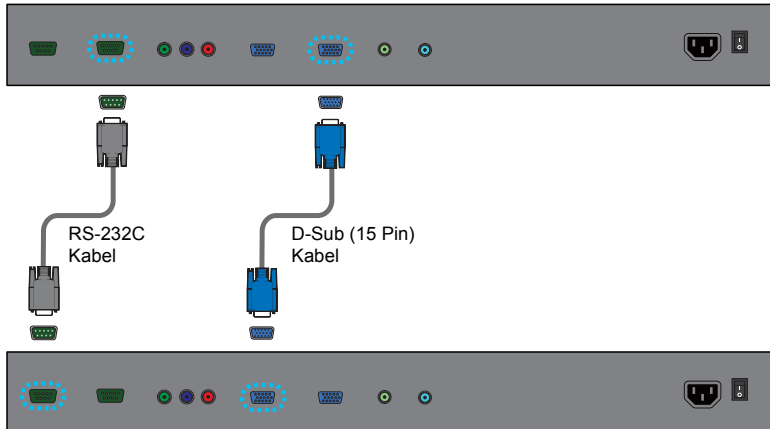

Noten:

- Diese RS-232C Daisy-Chain Verbindung benötigt einen Computer mit RS-232C Anschluss.
- Verwenden Sie ein serielles RS-232C Nullmodemkabel für eine Daisy Chain Verbindung.
- Vermeiden Sie es, eine HDCP Quelle für die Daisy-Chain Verbindung zu verwenden.

Stromanschluss

1. Stecken Sie ein Ende des Stromkabels in den Stromanschluss am Bildschirm und das andere Ende in eine passende Steckdose (wenn die Steckdose ausgeschaltet ist, schalten Sie sie ein).
2. Bringen Sie den **AC SWITCH ON/OFF** in die Position EIN, um das Gerät einzuschalten.

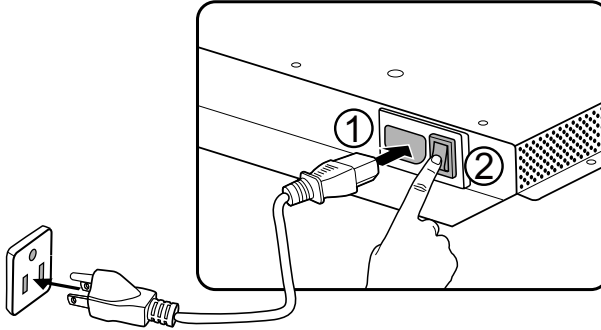

Noten:

- Das beiliegende Stromkabel ist nur zur Verwendung mit 100-240 V Wechselstrom geeignet.
- Das abgebildete Stromkabel und die Steckdose können sich je nach Region unterscheiden.
- Verwenden Sie nur ein passendes Stromkabel für Ihre Region. Verwenden Sie keinesfalls ein beschädigtes oder ausgefranztes Netzkabel; tauschen Sie nicht den Stecker des Netzkabels aus.
- Achten Sie bei Verwendung eines Verlängerungskabels oder einer Mehrfachsteckdose darauf, dass die Gesamtlast nicht überschritten wird.
- Es befinden sich keine vom Benutzer zu wartenden Teile in diesem Bildschirm. Lösen Sie keinesfalls die Schrauben der Abdeckungen; entfernen Sie keine Abdeckungen. Im Inneren des Bildschirms befindet sich gefährliche Hochspannung. Schalten Sie den Bildschirm aus und trennen Sie das Stromkabel ab, wenn Sie den Bildschirm bewegen möchten.

Allgemeine Bedienung

Den Bildschirm ein- und ausschalten

Um den Bildschirm ein- oder auszuschalten, drücken Sie auf die Ein/Aus-Taste auf dem Steuerungsfeld des Bildschirms oder auf die **ON** und **OFF** Tasten der Fernbedienung.

Noten:

- Der Bereitschaftsmodus des Bildschirms verbraucht immer noch etwas Strom. Um die Stromversorgung komplett zu trennen, stellen Sie den Ein/Aus-Schalter in die Position Aus oder entfernen Sie das Stromkabel von der Steckdose.
- Der Bildschirm folgt der VESA-genehmigten DPM Energieverwaltungsfunktion. Die Energieverwaltungsfunktion ist ein Energiesparfunktion, die automatisch den Stromverbrauch des Bildschirms verringert, wenn die Tastatur oder Maus über einen bestimmten Zeitraum nicht verwendet wurde.

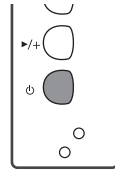

Sperrten/Entsperrten der Steuerungen

Sie können das Steuerungsfeld sperren/entsperren, um unerwünschte oder versehentliche Bedienungen zu vermeiden.

Steuerungsfeldtasten

Um die Steuerungsfeldtasten zu sperren/entsperren, halten Sie die **◀ /-** und **▶ /+** Tasten am Steuerungsfeld gleichzeitig 5 Sekunden lang gedrückt. Nach der Sperrung funktionieren die Steuerungsfeldtasten nicht, bis sie wieder entsperrt werden.

Fernbedienungsfunktionen

Um die Fernbedienungsfunktionen zu sperren/entsperren, halten Sie die **MENU** und **◀ /-** Tasten am Steuerungsfeld gleichzeitig 5 Sekunden lang gedrückt. Nach der Sperrung reagiert der Bildschirm auf keinen Befehl der Fernbedienung, bis sie wieder entsperrt wird.

Um die Tasten des Steuerungsfeldes und der Fernbedienung gleichzeitig zu sperren/entsperren, drücken Sie 5 Sekunden lang auf die **▼** Taste und anschließend auf die **ENTER** Taste auf der Fernbedienung. Nach der Sperrung funktionieren die Tasten des Steuerungsfeldes und der Fernbedienung nicht, bis sie wieder entsperrt werden.

Eingangssignale wechseln

Drücken Sie auf die **INPUT** Taste oder die Eingangsquellenentasten auf der Fernbedienung oder auf die **INPUT** Taste auf dem Steuerungsfeld, um ein Eingangssignal auszuwählen.

Einstellen der Audiolautstärke

Drücken Sie auf die **◀ /-** oder **▶ /+** Taste auf dem Steuerungsfeld, oder die **VOL+** oder **VOL-** Taste auf der Fernbedienung, um die Lautstärke zu steuern.

Netzwerkanschluss

Den Bildschirm an ein lokales Netzwerk anschließen

So stellen Sie den Bildschirm ein, um ihn an ein lokales Netzwerk (LAN) anzuschließen:

1. Schließen Sie ein RJ45 Kabel an die entsprechenden Ports am Bildschirm und Ihrem LAN Switch oder Router an.
2. Öffnen Sie das OSD-Menü. Wechseln Sie nach **Sonstige Einstell.** > **Fernsteuerung Einst.** und wählen Sie **LAN**.
3. Gehen Sie nach **Sonstige Einstell.** > **Netzwerk Einst.** und führen Sie je nach Netzwerkumgebung eine der folgenden Einstellungen durch. Sie müssen möglicherweise Ihren Netzwerkadministrator bei diesen Einstellungen um Hilfe bitten.
 - Wenn Sie sich in einer DHCP-Umgebung befinden (die IP-Adresse des Bildschirms wird automatisch von einem DHCP-Server zugewiesen), wählen Sie **DHCP** > **Durchführen** und drücken Sie auf die **ENTER** Taste auf der Fernbedienung. Nach erfolgreicher Verbindung des Bildschirms werden die **IP Adresse**, **Subnetzmaske**, **Standardgateway**, **Primäre DNS**, und **Sekundäre DNS** Informationen angezeigt.
 - Wenn Sie sich nicht in einer DHCP-Umgebung befinden (die IP-Adresse des Bildschirms muss manuell konfiguriert werden), wählen Sie **Manuell** > **Durchführen** und drücken Sie auf die **ENTER** Taste auf der Fernbedienung. Kontaktieren Sie Ihren Netzwerkadministrator für Informationen über die **IP Adresse**, **Subnetzmaske**, **Standardgateway**, **Primäre DNS** und **Sekundäre DNS** Einstellungen und geben Sie sie über die Zifferntasten der Fernbedienung entsprechend ein.
4. Um die Einstellungen zu speichern und zum vorherigen Menü zurückzukehren, markieren Sie **Durchführen** und drücken Sie auf die **ENTER**-Taste auf der Fernbedienung.

Steuerung über Remote Netzwerk

Nach dem Anschluss des Bildschirms über eine LAN Verbindung können Sie über einen Computer und der IP-Adresse des Bildschirms auf die interne Remote Netzwerk Steuerungsschnittstelle des Bildschirms zugreifen.

Noten:

- Der Computer und der Bildschirm müssen über dieselben **Subnetzmaske, Standardgateway, Primäre DNS und Sekundäre DNS** Einstellungen verfügen.
 - Sie können den Bildschirm nicht über die RS-232C Verbindung steuern, wenn die LAN Steuerung verwendet wird. Sie können allerdings den TCP Port der LAN Verbindung auf 4660 setzen, wenn Sie den Bildschirm über das RS-232 Protokoll steuern möchten. Siehe "RS232 Befehle über das Netzwerk" auf Seite 31.
 - Der empfohlene Internetbrowser ist Internet Explorer Version 7.0 oder höher.
1. Geben Sie die IP-Adresse des Bildschirms (zu finden im **Sonstige Einstell.** > **Information** OSD Menü) in das Adressfeld des Internetbrowsers ein und drücken Sie auf **Enter**.
 2. Die Remote Netzwerk Steuerungsschnittstelle wird angezeigt.

Information

Die **Information** Seite bietet allgemeine Informationen über den Bildschirm.

Network Control		x.xxRevx
INFORMATION PICTURE&SOUND SCREEN SETTING SCHEDULE MAIL REPORT NETWORK		
Information		
Display		
Model Name:	SE555-Y	
Serial Number:	XXXXXXXXXXXXXXXXXX	
Status		
Power Status:	Power On	
Video Source:	HDMI	
PAP Enable:	Off	
Network		
IP Address:	10.82.26.111	
Subnet Mask:	255.255.255.0	
Gateway:	10.82.26.254	
Primary DNS:	10.82.15.15	
Secondary DNS:	10.82.15.17	
MAC Address:	08.00.27.47.D5.43	
Other Information		
Scaler F/W Version:	0.31	
Lan F/W Version:	1.01Rev7	
Operation Time:	0000008H	

Picture & Sound (Bild & Audio)

Die **Picture & Sound (Bild & Audio)** Seite bietet Optionen für Bild- und Toneinstellungen. Weitere Informationen zum Anpassen dieser Einstellungen finden Sie unter "Bild-Menü" auf Seite 35 und "Audio-Menü" auf Seite 36.

The screenshot shows the 'Network Control' web interface with the 'Picture & Sound' tab selected. The page title is 'Picture and Sound'. The interface includes a navigation bar with tabs: INFORMATION, PICTURE & SOUND (highlighted), SCREEN, SETTING, SCHEDULE, MAIL REPORT, and NETWORK. The main content area is divided into two columns: 'Picture' and 'Sound'.

Picture Settings:

- Power: OFF (selected) / ON
- Input Source: HDMI
- Picture Mode: Standard
- Backlight: 80
- Contrast: 60
- Brightness: 50
- Chroma: 25
- Phase: 25
- Sharpness: 10
- Color Temp: Neutral
- Picture Reset: -----select-----

Sound Settings:

- Sound Mode: Standard
- Treble: 0
- Bass: 0
- Balance: 0
- Surround: Off
- Volume: 30
- Mute: Off
- Sound Reset: -----select-----

Noten:

- Die Power (Strom) ON (Ein) und OFF (AUS) Tasten werden deaktiviert (ausgegraut), wenn die Eingangsquelle **Multi-Media** ist.
- Stellen Sie sicher, dass das **Sonstige Einstell. > Fernsteuerung Einst.** Menü auf **LAN** und das **Sonstige Einstell. > Energiesparen** Menü auf **Niedrig** oder **Aus** gestellt ist, wenn Sie den Bildschirm über eine Webseite einschalten möchten. Wenn das **Sonstige Einstell. > Energiesparen** Menü auf **Hoch** eingestellt ist, wird die Power (Strom) ON (Ein) Taste deaktiviert (ausgegraut).

Screen (Bildschirm)

Die **Screen (Bildschirm)** Seite bietet Optionen in Bezug auf Bildschirmereinstellungen. Weitere Informationen zum Anpassen dieser Einstellungen finden Sie unter "Bildschirm-Menü" auf Seite 37.

The screenshot shows the 'Network Control' web interface with the 'Screen' tab selected. The page title is 'Screen'. The interface includes a navigation bar with tabs: INFORMATION, PICTURE & SOUND, SCREEN (highlighted), SETTING, SCHEDULE, MAIL REPORT, and NETWORK. The main content area is divided into two columns: 'PAP Setting' and 'Aspect'.

PAP Setting:

- PAP: Off
- Active Picture: Main
- Picture Size: Small
- Picture Position: Upper Left

Display Wall:

- H Monitors: 1
- V Monitors: 1
- H Position: 1
- V Position: 1
- Frame Comp.: Off
- LED: On
- Power On Delay: Off

Aspect:

- Aspect: Full

Setting (Sonstige Einstell.)

Die **Setting (Sonstige Einstell.)** Seite bietet Optionen für erweiterte Bildschirmeinstellungen. Weitere Informationen zum Anpassen dieser Einstellungen finden Sie unter "Sonstige Einstell.-Menü" auf Seite 39.

Network Control x.xxRevx

INFORMATION PICTURE&SOUND SCREEN **SETTING** SCHEDULE MAIL REPORT NETWORK

Setting

Setting

Monitor ID 1 (1-99)

Power Save Off

Auto Search Off

Ambient Light Sensor Off

Schedule (Zeitplan)

Die **Schedule (Zeitplan)** Seite bietet Optionen für die Konfiguration von Uhrzeit und Datum und bis zu 7 Zeitplaneinstellungen für das automatische Ein- und Ausschalten des Bildschirms. Weitere Informationen zum Einrichten von Zeitplänen finden Sie unter "Zeitplan" auf Seite 39.

Network Control x.xxRevx

INFORMATION PICTURE&SOUND SCREEN SETTING **SCHEDULE** MAIL REPORT NETWORK

Year / Month / Day Time

Timer 20-- -- -- -- -- -- -- -- -- -- -- --

No1 On Time Off Time Input

Sun Mon Tue Wed Thu Fri Sat Everyday

No2 On Time Off Time Input

Sun Mon Tue Wed Thu Fri Sat Everyday

No3 On Time Off Time Input

Sun Mon Tue Wed Thu Fri Sat Everyday

No4 On Time Off Time Input

Sun Mon Tue Wed Thu Fri Sat Everyday

No5 On Time Off Time Input

Sun Mon Tue Wed Thu Fri Sat Everyday

No6 On Time Off Time Input

Sun Mon Tue Wed Thu Fri Sat Everyday

No7 On Time Off Time Input

Sun Mon Tue Wed Thu Fri Sat Everyday

Mail Report (E-Mail Bericht)

Die **Mail Report (E-Mail Bericht)** Seite bietet Optionen für die Konfiguration von E-Mail Server Einstellungen zum Versand von Status- oder Alarmmeldungen des Bildschirms.

x.xxRevx

INFORMATION PICTURE&SOUND SCREEN SETTING SCHEDULE **MAIL REPORT** NETWORK

Alert Setting

Email Setting	SMTP Setting
To <input type="text"/>	Server <input type="text"/>
Cc <input type="text"/>	User Name <input type="text"/>
Subject <input type="text" value="PS5552"/>	Password <input type="text"/>
From <input type="text"/>	<input type="checkbox"/> StatusReprot
	Day of Week <input type="text" value="----Select----"/>
	Time <input type="text" value="0"/> : <input type="text" value="0"/>
	<input type="button" value="Submit"/>
	<input type="button" value="E-Mail Test"/>

E-Mail Server Einstellungen konfigurieren

Die E-Mail Server Einstellungen müssen korrekt konfiguriert werden, damit der Bildschirm E-Mail Nachrichten senden kann.

1. Geben Sie die E-Mail Adresse des Empfängers und Absenders, sowie den E-Mail Betreff unter **Email Setting (E-Mail Einstellung)** ein.
2. Fragen Sie Ihren E-Mail Server Administrator nach der Server-Adresse, dem Benutzernamen und dem Kennwort und geben Sie diese Informationen in die entsprechenden Felder unter **SMTP Setting (SMTP Einstellung)** ein.
3. Wenn Sie möchten, dass der Bildschirm regelmäßig einen Statusbericht sendet, aktivieren Sie die **Statusbericht** Option und geben Sie die Uhrzeit und den Wochentag ein, an dem der Bericht gesendet werden soll.
4. Klicken Sie auf die **Submit (Senden)** Taste, um die Einrichtung abzuschließen. Sie können auch auf die **E-Mail Test** Taste drücken, damit der Bildschirm eine Test E-Mail zur Überprüfung sendet.

Statusbericht

Wenn aktiviert, wird ein Statusbericht erstellt und regelmäßig gemäß den Einstellungen auf der Mail Report (E-Mail Bericht) Seite gesendet. Unten ist ein Beispiel für das Format und den Inhalt des Statusberichtes.

Status Report

[Display]

Model Name: (Model name of the display)

Serial No.: (Serial number of the display)

[STATUS]

Power Status: Power On

Video Source: HDMI

PAP Enable: Off

[Network]

IP Address: xx.xx.xx.xx

Subnet Mask: xx.xx.xx.xx

Gateway: xx.xx.xx.xx

Primary DNS: xx.xx.xx.xx

Secondary DNS: xx.xx.xx.xx

MAC Address: xx:xx:xx:xx:xx:xx

[Other Information]

Scaler F/W Version: x.x

Lan F/W Version: x.xx Revx

Operation: 0000008H

Alarmbericht - Thermalfehler

Wenn die Umgebungstemperatur des Bildschirms mehr als 30 Sekunden lang 50°C (122°F) übersteigt, wird ein Thermalfehler Alarmbericht erstellt und an den angegebenen Empfänger gesendet. Unten ist ein Beispiel für das Format und den Inhalt des Berichtes.

```
Thermal Error

[Display]
Model Name: (Model name of the display)
Serial No.: (Serial number of the display)

[STATUS]
Power Status: Power On
Video Source: HDMI
PAP Enable: Off

[Network]
IP Address: xx.xx.xx.xx
Subnet Mask: xx.xx.xx.xx
Gateway: xx.xx.xx.xx
Primary DNS: xx.xx.xx.xx
Secondary DNS: xx.xx.xx.xx
MAC Address: xx:xx:xx:xx:xx:xx

[Other Information]
Scaler F/W Version: x.x
Lan F/W Version: x.xx Revx
Operation: 0000008H
```

Wenn ein Thermalfehleralarm auftritt, schalten Sie den Bildschirm aus und überprüfen Sie, ob der Bereich oder der Durchlass für die Wärmeableitung um den Bildschirm blockiert ist. Verbessern Sie ggf. die Belüftung und den Luftstrom um den Bildschirm.

Alarmbericht - Spannungsfehler

Wenn eine Schwankung der Stromversorgung an den internen Komponenten des Bildschirms auftritt (Scaler IC und Hintergrundbeleuchtung), wird ein Spannungsfehler Alarmbericht erstellt und an den angegebenen Empfänger gesendet und der Bildschirm automatisch ausgeschaltet. Unten ist ein Beispiel für das Format und den Inhalt des Berichtes.

Voltage Error

[Display]

Model Name: (Model name of the display)

Serial No.: (Serial number of the display)

[STATUS]

Power Status: Power On

Video Source: HDMI

PAP Enable: Off

[Network]

IP Address: xx.xx.xx.xx

Subnet Mask: xx.xx.xx.xx

Gateway: xx.xx.xx.xx

Primary DNS: xx.xx.xx.xx

Secondary DNS: xx.xx.xx.xx

MAC Address: xx:xx:xx:xx:xx:xx

[Other Information]

Scaler F/W Version: x.x

Lan F/W Version: x.xx Rev x

Operation: 0000008H

Gehen Sie wie folgt vor, wenn ein Spannungsfehleralarm auftritt:

- Überprüfen Sie, ob es lose Verbindungen zwischen Stromkabeln und Buchsen gibt.
- Stellen Sie sicher, dass die Stromversorgung nicht versehentlich ausgeschaltet wurde (wenn das Stromversorgungsgerät/die Steckdose einen Schalter hat).

Network (Netzwerk)

Bietet Optionen für die manuelle Einstellung der IP-Adresse des Bildschirms oder den automatischen Erhalt einer IP-Adresse von einem DHCP-Server. Weitere Informationen zum Konfigurieren der Netzwerkeinstellungen finden Sie unter "Den Bildschirm an ein lokales Netzwerk anschließen" auf Seite 22.

Network Control x.xxRevx

INFORMATIONPICTURE & SOUNDSCREENSETTINGSCHEDULEMAIL REPORTNETWORK

Network Setting

Network

DHCP Manual

IP Address

Subnet Mask

Gateway

Primary DNS

Secondary DNS

RS232 Befehle über das Netzwerk

Der Bildschirm unterstützt auch den erweiterten Zugriff auf die RS232 Befehle über eine Netzwerkverbindung. Unten sind die Schritte für die Steuerung des Bildschirms über LAN über einen RJ45 Anschluss.

1. Verbinden Sie den Bildschirm & PC mit dem Hub oder verbinden Sie den Bildschirm direkt mit einem LAN-Kabel mit dem PC.
2. Stellen Sie die IP-Adresse des Bildschirms ein. (Siehe "Den Bildschirm an ein lokales Netzwerk anschließen" auf Seite 22)
3. Befehle werden über eine TCP Verbindung an Port 4660 gesendet. Die Befehle sind mit denen für den RS232 Port identisch.
4. Sie können Befehle über jedes TCP Dienstprogramm testen, das die Eingabe von Binärdaten im Hexadezimalformat erlaubt.

Das OSD (On-Screen Display) Menü

OSD Menü Übersicht

Menüelement	Funktion	Kategorie	Siehe Seite	
Bild	Bildmodus	C	35	
	Hintergrundbeleuchtung	D		
	Kontrast			
	Helligkeit			
	Sättigung			
	Schärfe			
	Farbtemperatur	B		
	Rauschunterdrückung			
	Film-Modus	E		
Zurücksetzen				
Audio	Audio Modus	E	36	
	Höhen			
	Bass			
	Balance			
	Surround			
	Lautsprecher	B		
	Audio Quelle	E		
Zurücksetzen	E	37		
PAP Einstellungen				
Videowand				
Seitenverhältnis				
Bild Einstellungen				
Standbild	E	39		
Sprache				
Zeitplan				
Energiesparen				
Fernsteuerung Einst.				
Netzwerk Einst.				
Monitor ID Einstellen				
HDMI Control				
Sonstige Einstell.			Auto-Suche	E
			Autoeinstellung	B
	Overscan	E		
	RGB Signal			
	Erweiterte Einstell. Anti Burn-In			
	OSD Rotation			
	OSD Info Box			
	Dyn. Kontrast			
	Umgebungslichtsensor			
	Information			
Alles Zurücksetzen				

Noten:

- Kategorie A Funktionen sind nur verfügbar, wenn das Signal von **VGA IN** eingeht.
- Kategorie B Funktionen ermöglichen unterschiedliche Einstellungen für jede Eingangssignalquelle.

-
- Kategorie C Funktionen erlauben unterschiedliche Einstellungen für jede Eingangssignalquelle und Signaltyp (PC oder Video).
 - Kategorie D Funktionen erlauben unterschiedliche Einstellungen für jede Eingangssignalquelle, Signaltyp (PC oder Video) und Bildmodus.
 - Einstellungen von Kategorie E Funktionen gelten global über alle Eingangssignalquellen, Signaltypen und Bildmodi.

Bedienungen im OSD-Menü

Bedienung	Steuerungsfeld verwenden		Verwendung der Fernbedienung
	SE465-Y/ SE555-Y	SE655-Y	
1. Drücken Sie auf MENU , um das OSD Menü zu öffnen.			
2. Drücken Sie im OSD Menü auf ▲ oder ▼ , um ein Element auszuwählen.			
3. Drücken Sie auf ENTER/VIDEO SOURCE (oder ENTER), um die Auswahl zu bestätigen.			
4. Drücken Sie auf ▲ oder ▼ zur Auswahl einer Funktion oder drücken Sie auf ◀ oder ▶ , um Einstellungen anzupassen.			
5. Drücken Sie auf ENTER/VIDEO SOURCE (oder ENTER), um die Änderungen zu speichern.			
6. Drücken Sie auf MENU , um das OSD Menü zu beenden.			

Bild-Menü



Element	Beschreibung
Bildmodus	Bietet voreingestellte Bildmodi (Lebhaft , Standard und Film) für die Nutzung des Bildschirms in unterschiedlichen Umgebungen, sowie einen anpassbaren Bildmodus (Benutzer) für die Einrichtung eines benutzerdefinierten Modus.
Hintergrundbeleuchtung	Stellt die Intensität der Hintergrundbeleuchtung des Bildschirms ein. Hinweis: • Diese Funktion ist nicht verfügbar, wenn die Umgebungslichtsensor oder Dyn. Kontrast Funktion auf Ein eingestellt ist.
Kontrast	Stellt den Kontrast des Bildes ein.
Helligkeit	Stellt die Helligkeit des Bildes ein.
Sättigung	Stellt die Farbintensität des Bildes ein.
Schärfe	Stellt die Bildschärfe ein.
Farbtemperatur	Zum Einstellen der Farbtemperatur.
Rauschunterdrückung	Hiermit können Sie die elektrischen Bildstörungen reduzieren, die durch unterschiedliche Medien-Player hervorgerufen werden können.
Film-Modus	Wenn Auto ausgewählt ist, wird die Bildschirmanzeige automatisch durch Erkennung des Bildinhaltes und Anwendung einen umgekehrten 3-2 oder 2-2 Pull-Down Prozesses optimiert. Das Bild wird klarer und natürlicher sein. Noten: • Diese Funktion ist nur bei MultiMedia und YPbPr Eingängen verfügbar. • Diese Funktion kann je nach Eingangssignal möglicherweise nicht richtig ausgeführt werden.
Zurücksetzen	Setzt sämtliche Einstellungen im Bild Menü zurück.

Audio-Menü

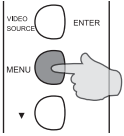
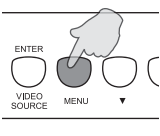
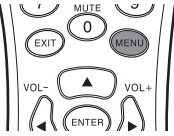
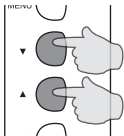
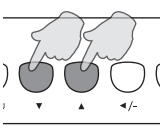
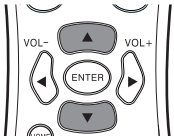
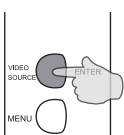
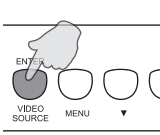
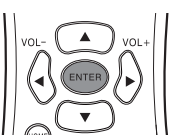
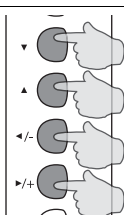
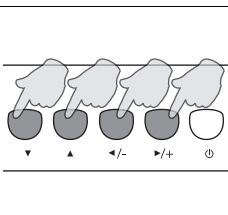
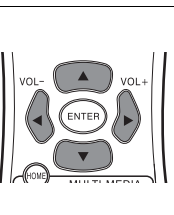
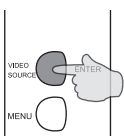
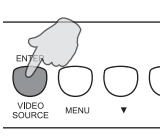
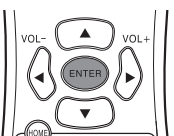
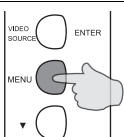
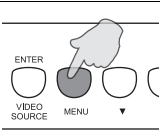
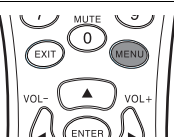

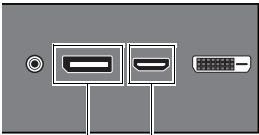
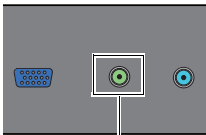
Element	Beschreibung
Audio Modus	Stellt die Tonausgabe der Lautsprecher ein. <ul style="list-style-type: none"> • Dynamisch: Verbessert Höhen und Bass. • Standard: Standardeinstellungen. • Benutzer: Stellt die benutzerdefinierten Einstellungen wieder her.
Höhen	Stellt die Audiohöhen ein, wenn Audio Modus auf Benutzer eingestellt ist.
Bass	Stellt die Audiobass ein, wenn Audio Modus auf Benutzer eingestellt ist.
Balance	Stellt die Audiobalance ein, wenn Audio Modus auf Benutzer eingestellt ist.
Surround	Schaltet den Surround-Modus ein oder aus.
Lautsprecher	Stellt die Audioquelle ein. <ul style="list-style-type: none"> • Line-Out: Wählt die Audioausgangsquelle von AUDIO OUT am hinteren Anschlussfeld. • Intern: Wählt die Audioausgangsquelle von den internen Lautsprechern.
Audio Quelle	Stellt die Audioeingangsquelle ein. <div style="display: flex; justify-content: space-around; align-items: center;"> <div style="text-align: center;">  <p>DisplayPort HDMI</p> </div> <div style="text-align: center;">  <p>Audio</p> </div> </div> <p>Multi-Media: Die Audioquelle ist der Multimedia-Inhalt über die USB-Anschlüsse.</p>
Zurücksetzen	Setzt sämtliche Einstellungen im Audio Menü zurück.





Bildschirm-Menü

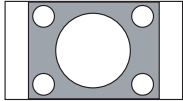
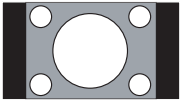
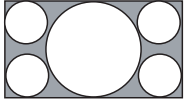
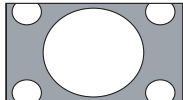
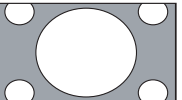

Element	Beschreibung
PAP Einstellungen (Bild in Bild)	<ul style="list-style-type: none"> • PAP: Schaltet die PIP (Bild in Bild) und PBP (Bild neben Bild) Funktionen aus. • Aktive Anzeige: Für PIP können Sie das Haupt- oder Subbild auswählen. Für PBP können Sie das linke oder rechte Bild anzeigen. Tauscht das Haupt-/Sub- oder linke/rechte Bild. • Bildgröße: Ändert die Größe des Subbildes. • Bild Position: (nur PIP) Ändert die Position des Subbildes. <p>Noten:</p> <ul style="list-style-type: none"> • PAP ist nicht für alle Signalquellenkombinationen verfügbar. Siehe "Unterstützte PAP Eingangssignalkombination" auf Seite 65 für weitere Informationen über unterstützte Kombinationen. • Im PAP Modus werden nur Töne vom aktiven Bild verfügbar sein.
Videowand	<ul style="list-style-type: none"> • H Monitore/V Monitore: Stellt die Anzahl der in der horizontalen/vertikalen Richtung verwendeten Bildschirme ein. • H Position/V Position: Stellt die horizontale/vertikale Position der Bildschirm Wandmatrix ein. • Rahmen Comp.: Passt Bilder nahe der Bildschirmkanten für eine optimale Darstellung auf der Anzeigewand an. • LED: Schaltet die Stromanzeige am Bildschirm ein oder aus. • Einschaltverzögerung: Zum Aktivieren oder Deaktivieren einer sich wiederholenden Sequenz, die auf der Bildschirm-Matrix angezeigt wird. Wenn aktiviert, wird der Bildschirm mit einer 10-sekündigen Verzögerung eingeschaltet.
Seitenverhältnis	<p>Stellt das Seitenverhältnis des Bildes ein.</p> <ul style="list-style-type: none"> • Zoom Wide: Vergrößert, um den Bildschirm mit minimaler Verzerrung zu füllen. • Zoom: Vergrößert das Bild, wobei das Seitenverhältnis beibehalten wird.

- **Vollbild:** Vergrößert das Bild horizontal, um den Bildschirm zu füllen, wenn die Bildquelle in 4:3 (Standardauflösung) vorliegt. Wenn die Bildquelle 16:9 (Hohe Auflösung) ist, wird dasselbe 16:9 Seitenverhältnis angezeigt.
- **4:3:** Zeigt sämtliche Bildquellen im Seitenverhältnis 4:3 an.
- **Vollbild 1:** Vergrößert das Bild, um den Bildschirm in vertikaler Richtung zu drehen, wobei dasselbe Seitenverhältnis beibehalten wird. Ein schwarzer Rahmen könnte um das Bild herum angezeigt werden.
- **Vollbild 2:** Vergrößert das Bild, um den Bildschirm auszufüllen.
- **Original:** Zeigt das Bild mit der Originalzahl von Punkten an.

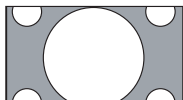
Seitenverhältnis
(Fortsetzung)

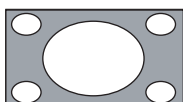
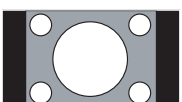
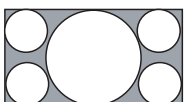
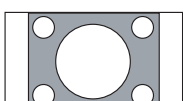
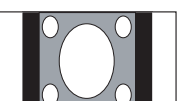
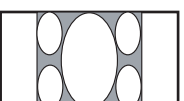
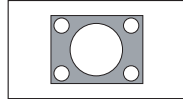
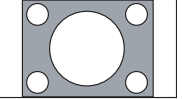
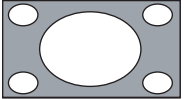
Für Videosignaleingänge		
4:3 Originalquelle	16:9 Originalquelle	
		
Zoom Wide	Zoom Wide	
		
Zoom	Zoom	
		
Vollbild	Vollbild	
		
4:3	4:3	
		
Für PC Signaleingang		
Original	Vollbild 1	Vollbild 2
		

**Bild
Einstellungen**

- **Autoeinstellung:** Stellt ein, ob die Bildanzeige für den **VGA** Eingang optimiert werden soll.
- **Phase:** Stellt die Phase des **VGA** Eingangsbildes ein.
- **Taktfrequenz:** Stellt die Taktfrequenz des **VGA** Eingangsbildes ein.
- **H Position:** Stellt die horizontale Position des **VGA** Eingangsbildes ein.
- **V Position:** Stellt die vertikale Position des **VGA** Eingangsbildes ein.

Standbild

Friert das angezeigte Bild ein.

Sonstige Einstell.-Menü



Element	Beschreibung
Sprache	Zur Auswahl der bevorzugten Sprache des OSD Menüs.
Zeitplan	<ul style="list-style-type: none"> • Datum und Uhrzeit: Stellt das aktuelle Datum und die Uhrzeit ein. • Anzeige Uhr: Stellt ein, ob die aktuelle Uhrzeit auf dem Bildschirm angezeigt werden soll. • An/Aus Timer : Stellt ein, wann der Bildschirm ein- oder ausgeschaltet werden soll. <p>Noten:</p> <ul style="list-style-type: none"> • Stellen Sie das aktuelle Datum und die Uhrzeit ein, bevor Sie den An/Aus Timer einstellen. • Wenn sich Zeitplaneinstellungen überlappen, hat die Täglich Einstellung Vorrang gegenüber anderen wöchentlichen Einstellungen.
Energiesparen	<p>Stellt den Bildschirm auf den Aufruf des Energiesparmodus ein, wenn kein Signal erkannt wird.</p> <ul style="list-style-type: none"> • Niedrig: Alle Quellen können den Energiesparmodus aufrufen und den Bildschirm aktivieren. • Hoch: Alle Quellen können den Energiesparmodus aufrufen, aber nur ein VGA Signal kann den Bildschirm aktivieren oder wenn Sie die Ein/Aus-Taste zum Aktivieren des Bildschirms drücken, wenn anderen Quellen angeschlossen sind. • Aus: Wenn keine Quelle erkannt wird, wird die Hintergrundbeleuchtung ständig leuchten. <p>Noten:</p> <ul style="list-style-type: none"> • RS-232C kann jeden Modus aus dem Energiesparstatus heraus aktivieren. • In der Energiesparen Einstellung Hoch ist die LAN Funktion nicht verfügbar, wenn der Bildschirm den Energiesparen oder DC Aus Modus aufruft.

Fernsteuerung Einst.	<ul style="list-style-type: none">• RS-232C/LAN: Stellt ein Terminal ein, um den Bildschirm zu steuern.• IR Pass: Wählen Sie es, wenn mehrere Bildschirme über RS-232C Kabel angeschlossen sind.<ul style="list-style-type: none">- Primär: Diesen Bildschirm als primäres Gerät für die Steuerung per Fernbedienung bestimmen. Nur dieser Bildschirm wird von der Fernsteuerung gesteuert.- Sekundär: Diesen Bildschirm als sekundäres Gerät bestimmen. Dieser Bildschirm kann nicht über die Fernbedienung gesteuert werden und wird Steuerungssignale nur vom primären Bildschirm über die RS-232 Verbindung empfangen. <p>Noten:</p> <ul style="list-style-type: none">• Um zur Standardeinstellung (RS-232C) für Fernsteuerung Einst. zurückzukehren, drücken Sie auf der Fernbedienung 5 Sekunden lang auf INFO.• Der sekundäre Bildschirm kann nicht über das vom primären Bildschirm empfangene Steuerungssignal eingeschaltet werden.
Netzwerk Einst.	Siehe "Netzwerkanschluss" auf Seite 22 für weitere Einzelheiten.
Monitor ID Einstellen	Weist dem aktuellen Bildschirm eine ID Nummer zu, wenn mehrere Bildschirme angeschlossen sind. Hinweis: <ul style="list-style-type: none">• Für die Nutzung im RS-232C Steuerungsmodus.
HDMI Control	Verwendet das HDMI CEC (Consumer Electronics Control) Protokoll, um Funktionen zwischen angeschlossenen Geräten und dem Bildschirm zu teilen. Um Systembefehle zu übertragen, benötigen Sie ein HDMI Kabel zum Anschluss des Bildschirms an ein Gerät mit HDMI CEC. Wählen Sie Ein in diesem Menü und Sie können die Hauptfunktionen auf dem Bildschirm und dem angeschlossenen Gerät mit einer Fernbedienung steuern.

<p>Erweiterte Einstell.</p>	<ul style="list-style-type: none"> • Auto-Suche: Erkennt verfügbare Eingangsquellen automatisch. • Autoeinstellung: Optimiert die Bildanzeige automatisch für den VGA Eingang. • Overscan: Schaltet die Overscan Funktion ein oder aus. • RGB Signal: Stellt den Signaltyp für ein Videogerät oder einen PC ein, das/der an HDMI des Bildschirms angeschlossen ist. <ul style="list-style-type: none"> - Wenn der Farbraum des Eingangssignals YCbCr ist, wird der Eingangsbereich unabhängig von Ihrer Auswahl unter PC oder Video auf 16~235 festgelegt. - Wenn der Farbraum des Eingangssignals RGB ist, wird der Eingangsbereich auf 0~255 festgelegt, wenn Sie PC auswählen, und auf 16~235, wenn Sie Video auswählen. <p>Hinweis:</p> <ul style="list-style-type: none"> • Diese Funktion ist nur verfügbar, wenn die Eingangsquelle HDMI mit den folgenden Auflösungen ist: <ul style="list-style-type: none"> - 480p60 (640x480@60) - 576p50 - 720p50/60 (1280x720@60) - 1080p50/60 (1920x1080@60) • Anti Burn-In: Automatische Anzeige von sich bewegenden Mustern, um ein Einbrennen des Bildes auf dem Bildschirm zu verhindern. • OSD Rotation: Ändert die OSD Ausrichtung. • OSD Info Box: Wenn auf Ein gestellt ist, beim Wechsel von Signaleingängen oder Änderung von Timings, wird der Bildschirm die aktuelle Eingangsquelle und Auflösung auf dem Bildschirm anzeigen. Wählen Sie Aus, um das Informationsfenster nur auf dem Bildschirm anzuzeigen, wenn Sie auf der Fernbedienung auf INFO drücken. • Dyn. Kontrast: Schaltet die Dyn. Kontrast Funktion ein oder aus. Diese Funktion verstärkt den Bildkontrast in dunklen Szenen. <p>Hinweis:</p> <ul style="list-style-type: none"> • Diese Funktion ist nicht verfügbar, wenn die Umgebungslichtsensor Funktion auf Ein eingestellt ist. • Umgebungslichtsensor: Wenn Ein, wird die Bildhelligkeit automatisch geändert, wenn sich das Umgebungslicht ändert.
<p>Information</p>	<p>Zeigt die folgenden Informationen Ihres Bildschirms an.</p> <ul style="list-style-type: none"> • Datum • Model Name • Seriennummer • Betriebstemp. • Software Version • LAN Version • IP Adresse
<p>Alles Zurücksetzen</p>	<p>Setzt alle Einstellungen auf die Standardwerte zurück.</p>

Multimedia-Inhalte anzeigen

Über das Multimedia-Menü können Sie Audio und Video wiedergeben, sowie Fotos und Dokumente auf einem externen USB-Speichergerät oder im internen Speicher des Bildschirms anzeigen lassen.

Um den Multimedia-Eingang zu ändern, drücken Sie auf die **MULTI-MEDIA** Taste auf der Fernbedienung oder wählen Sie **Multi-Media** aus der Videoquellenauswahlliste aus. Das Multimedia-Menü wird angezeigt.

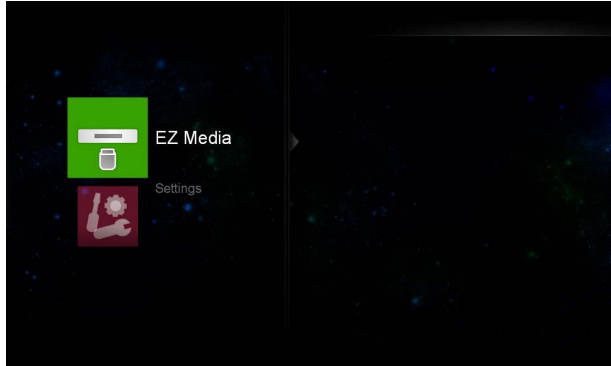
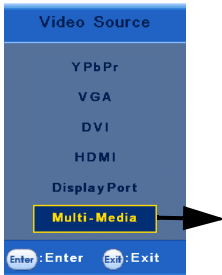

Multimedia Steuerungstasten auf der Fernbedienung



Sie können die Multimedia Steuerungstasten auf der Fernbedienung zum Navigieren durch das Multimedia-Menü und Steuerung der Wiedergabefunktionen verwenden.

Nr.	Name	Beschreibung
1	HOME	Zur Hauptseite zurückwechseln.
2	ESC	Zur vorherigen Seite zurückgehen.
3	ENTER	Aktiviert die ausgewählte Menüoption.
4	←/↑/↓/→ (PREV) (NEXT)	Richtungspfeile zur Auswahl eines gewünschten Elements.
5	REV	Rücklauf von Video/Audio.
6	▶/	Wiedergabe/Anhalten von Video/Audio.
7	■	Anhalten von Video/Audio.
8	FWD	Schnellvorlauf von Video/Audio.

Anzeige von Dateien

Dateien im internen Speicher des Bildschirms anzeigen

Der Bildschirm ist mit 4 GB internem Speicher ausgestattet. Sie können Dateien von einem Computer in den internen Speicher übertragen und diese Dateien auf dem Bildschirm anzeigen.

1. Aktivieren Sie auf dem Bildschirm die **USBConnect (USB verbinden)** Funktion im **Settings (Einstellungen) > System > USBConnect (USB verbinden)** Menü. (Lesen Sie "Settings (Einstellungen)" auf Seite 55)
2. Verbinden Sie die **USB Mini B** Buchse am Bildschirm mit dem beiliegenden USB-Kabel mit dem USB-Port eines Computers.
3. Suchen Sie nach erfolgtem Anschluss nach dem Wechseldatenträger auf Ihrem Computer. Wählen und ziehen Sie die Dateien von Ihrem Computer zum Wechseldatenträger.
4. Gehen Sie auf dem Bildschirm zum **EZ Media (EZ Medien) > Internal (Intern)** Menü, um die Dateien anzuzeigen.

Dateien auf einem externen USB-Speichergerät anzeigen

Um Dateien auf einem externen USB-Speichergerät anzuzeigen, stecken Sie das Gerät einfach in die **USB A** Buchse am Bildschirm, und rufen Sie anschließend das **EZ Media (EZ Medien) > USB** Menü auf, um die Dateien anzuzeigen.

Unterstützte Dateiformate

- Photo (Foto):

Format	Max. Auflösung
JPEG	1920 x 1080
BMP	1920 x 1080

- Audio:

Format	Abtastrate (KHz)	Bitrate (Kbps)
MP1/MP2/MP3	8-48	8-320
OGG	8-48	64-320
ADPCM-WAV	8-48	32-384
PCM-WAV	8-48	128-1536
AAC	8-48	8-256

- Video:

Format	Videocodec	Max. Auflösung	Bildrate (fps)	Bitrate (Mbps)	Audiocodec
.avi .divx	MJPEG	1920 x 1080	30	30	
	H.264/AVC (Unterstützt < 6 Referenzbilder)	1920 x 1080	30		AC3 (AC3-HD nicht unterstützt)
	DivX 4/5/6	1920 x 1080	30	25	DTS (DTS-HD nicht unterstützt)
	XVID	1920 x 1080	30	30	MPEG-1, Layer I,II
	MPEG2 (1080i nicht unterstützt)	1920 x 1080	30	30	MPEG-1, Layer III (mp3)
	MPEG4 (B Frame nicht unterstützt)	1920 x 1080	30	30	PCM ADPCM
	VC-1 (Erweitertes Profil nicht unterstützt)	1920 x 1080	30	25	AAC

.dat .vob .mpg .mpeg	MPEG1 (D-Picture nicht unterstützt)	1920 x 1080	30	30	MPEG-1, Layer I,II MPEG-1, Layer III (mp3)
	MPEG-2	1920 x 1080	30	30	AC3 (AC3-HD nicht unterstützt) DTS (DTS-HD nicht unterstützt) LPCM
.mov .mp4	MPEG4 (B Frame nicht unterstützt)	1920 x 1080	30	25	AAC AMR
	H.264/AVC (Unterstützt < 6 Referenzbilder)	1920 x 1080	30	30	PCM ADPCM
.rm .rmvb	RV3	1920 x 1080	30	30	Cook (RA6)
	RV4	1920 x 1080	30	30	RAAC (RA9) RACP (RA10)

- Office Viewer:

- Adobe PDF: akzeptiert Dateigrößen bis zu 75 MB
PDF 1.0/1.1/1.2/1.3/1.4
- Microsoft Word: akzeptiert Dateigrößen bis zu 100 MB
Word 95/Word 97/2000/2003/2007 (.docx)/2010 (.docx)
- Microsoft Excel: akzeptiert Dateigrößen bis zu 15 MB
Excel 5, 95, Excel 97/2000/2002/2003/2007 (.xlsx)/2010 (.xlsx), Office XP Excel
- Microsoft PowerPoint: akzeptiert bis zu 1000 Dokumentenseiten und Dateigrößen bis zu 19 MB
PowerPoint 97, PowerPoint 2000/2002/2003/2007 (.pptx)/2010 (.pptx), Office X PowerPoint, PowerPoint Presentation-2003 und früher (.ppx), PowerPoint Presentation-2007 und 2010 (.ppsx)

Photo (Foto)

Unterstützte Fotodateien werden als Miniaturbilder auf dem Bildschirm angezeigt. Sie können die Fernbedienung verwenden, um ein Foto auszuwählen und anzuzeigen und weitere Funktionen auszuführen.

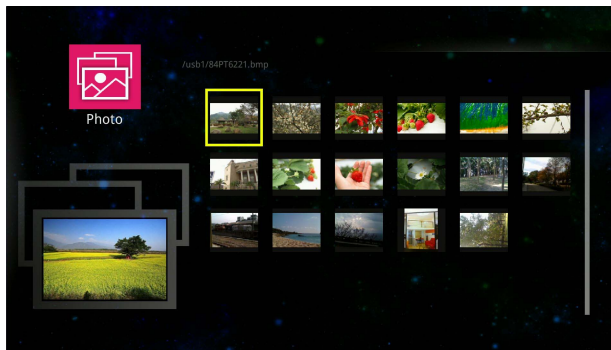





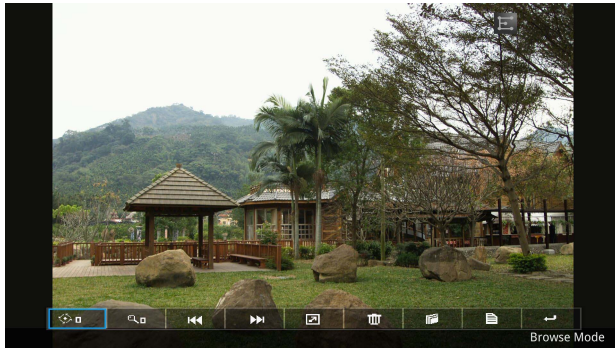



Fernbedienungstastenfunktion in der Miniaturbildansicht:

Nr.	Name	Beschreibung
1	HOME	Zur Hauptseite zurückwechseln.
2	ESC	Zur vorherigen Seite zurückgehen.
3	ENTER	Öffnet das ausgewählte Foto.
4	←/↑/↓/→ (PREV) (NEXT)	Richtungspfeile zur Auswahl eines gewünschten Fotos.
5	REV	
6	▶/	N/A
7	■	
8	FWD	



Fernbedienungstastenfunktion im Durchsuchen-Modus:

Nr.	Symbol	Beschreibung
1	 (Drehen)	<ol style="list-style-type: none"> 1. Drücken Sie auf ← oder →, um dieses Symbol zu markieren und drücken Sie anschließend auf ENTER. 2. Drücken Sie auf ← oder →, um das Foto im oder entgegen dem Uhrzeigersinn zu drehen (0 > 90 > 180 > 270 Grad). 3. Drücken Sie auf ESC, um zur normalen Ansicht zurückzukehren.
2	 (Zoom)	<ol style="list-style-type: none"> 1. Drücken Sie auf ← oder →, um dieses Symbol zu markieren und drücken Sie anschließend auf ENTER. 2. Drücken Sie auf ENTER, um in das Foto hineinzuzoomen. 3. Drücken Sie auf ←/↑/↓/→, um das vergrößerte Foto zu schwenken. <small>(PREV) (NEXT)</small> 4. Drücken Sie auf ESC, um zur normalen Ansicht zurückzukehren.
3	 (Zurück)	Geht zum vorherigen Foto.
4	 (Weiter)	Geht zum nächsten Foto.
5	 (Diashow)	Zeigt sämtliche Fotos in einer Diashow an. Drücken Sie auf ESC/ENTER/← / ↑ / ↓ / → , um zum Durchsuchen-Modus zurückzukehren. <small>(PREV) (NEXT)</small>
6	 (Entfernen)	Drücken Sie auf ENTER und anschließend auf ↑ / ↓ , um das Foto zu löschen.
7	 (Kopieren)	<p>Drücken Sie auf ENTER und anschließend auf ↑/↓, um das Foto in den internen Speicher des Bildschirms zu kopieren.</p> <p>Hinweis:</p> <ul style="list-style-type: none"> • Sie können nur Fotos vom externen USB-Speichergerät in den internen Speicher des Bildschirms kopieren. Das Kopieren von Audio, Video und Dokumenten wird nicht unterstützt. Das Kopieren von Fotos aus dem internen Speicher des Bildschirms auf ein externes USB-Speichergerät wird ebenfalls nicht unterstützt.

8  **(Information)** Zeigt Informationen des aktuellen Fotos an.

9  **(Zurück)** Zur vorherigen Seite zurückgehen.

Video

Unterstützte Videodateien werden in der Liste auf dem Bildschirm angezeigt. Sie können die Fernbedienung verwenden, um ein Video auszuwählen und wiederzugeben und weitere Funktionen auszuführen.

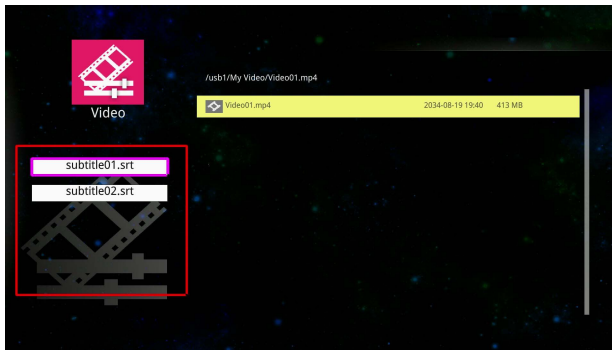
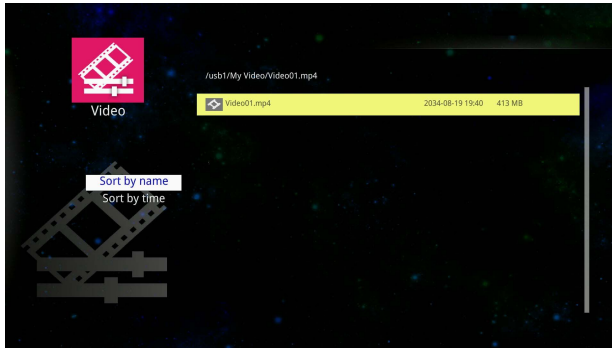

Fernbedienungstastenfunktion in der Listenansicht:

Nr.	Name	Beschreibung
1	HOME	Zur Hauptseite zurückwechseln.
2	ESC	Zur vorherigen Seite zurückgehen.
3	ENTER	Spielt die ausgewählte Videodatei ab.
4		<ul style="list-style-type: none"> • ↑ / ↓ : Verschiebt die Markierungsleiste nach oben/unten, um eine Datei auszuwählen. • ← : Sortiert Videoelemente nach Dateiname (alphabetisch) oder Erstellungszeit. • → : Zeigt Untertiteldateien für das ausgewählte Video an.
5	REV	
6	▶/	N/A
7	■	
8	FWD	

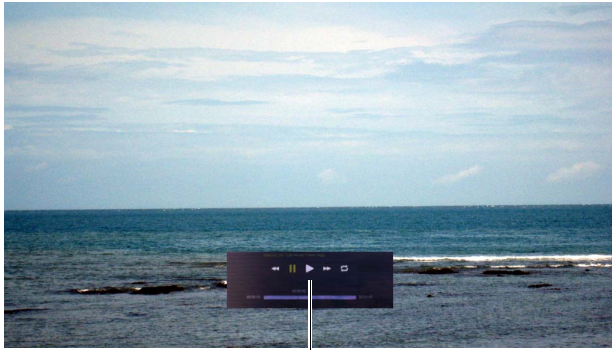

Wiedergabesteuerungsfeld

Fernbedienungsstastenfunktionen: wenn das Wiedergabesteuerungsfeld angezeigt wird

Nr.	Name	Beschreibung
1	HOME	Zur Hauptseite zurückwechseln.
2	ESC	<ul style="list-style-type: none"> • Blendet die Steuerung aus, wenn das Video abgespielt wird. • Kehrt zur vorherigen Seite zurück, wenn das Video nicht abgespielt wird.
3	ENTER	Wiedergabe/Anhalten des Videos.
4		<ul style="list-style-type: none"> • ↑ / ↓: N/A • ←: Ruft die vorherige Videodatei auf. • →: Ruft die nächste Videodatei auf.
5	REV	Rücklauf des Videos. Wiederholt drücken, um die Geschwindigkeit auf 1X, 2X, 4X oder 8X zu ändern.
6	▶/	Wiedergabe/Anhalten des Videos.
7	■	Stoppt die Wiedergabe des Videos.
8	FWD	<p>Schnellvorlauf des Videos. Wiederholt drücken, um die Geschwindigkeit auf 1X, 2X, 4X oder 8X zu ändern.</p> <p>Hinweis:</p> <ul style="list-style-type: none"> • Wenn Sie Videos im .rmvb Format schnell vorlaufen lassen, könnte aufgrund des Decodierungsvorgangs eine kleine Verzögerung auftreten.

Fernbedienungsstastenfunktionen: wenn das Wiedergabesteuerungsfeld nicht angezeigt wird

Nr.	Name	Beschreibung
1	HOME	Zur Hauptseite zurückwechseln.
2	ESC	Zur vorherigen Seite zurückgehen.
3	ENTER	Zeigt das Wiedergabesteuerungsfeld an.
4		<ul style="list-style-type: none">• ↑ / ↓: N/A• ←: Geht zum vorherigen Video.• →: Geht zum nächsten Video.
5	REV	
6	▶/	Zeigt das Wiedergabesteuerungsfeld an.
7	■	
8	FWD	

Audio

Unterstützte Audiodateien werden in der Liste auf dem Bildschirm angezeigt. Sie können die Fernbedienung verwenden, um eine Audiodatei auszuwählen und wiederzugeben und weitere Funktionen auszuführen.

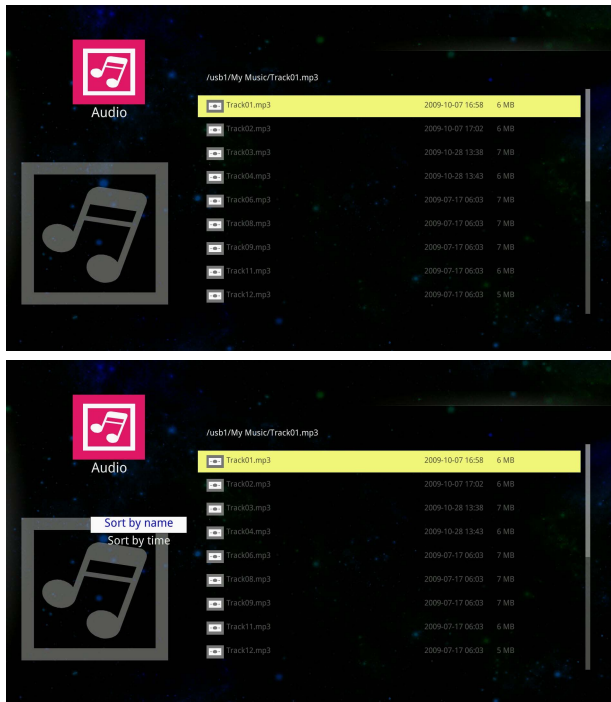

Fernbedienungstastenfunktion in der Listenansicht:

Nr.	Name	Beschreibung
1	HOME	Zur Hauptseite zurückwechseln.
2	ESC	Zur vorherigen Seite zurückgehen.
3	ENTER	Öffnet die ausgewählten Audiodatei.
4		<ul style="list-style-type: none"> • ↑/↓ : Verschiebt die Markierungsleiste nach oben/unten, um eine Datei auszuwählen. • ←: Sortiert Audioelemente nach Dateiname (alphabetisch) oder Erstellungszeit. • →: N/A
5	REV	
6	▶/	N/A
7	■	
8	FWD	

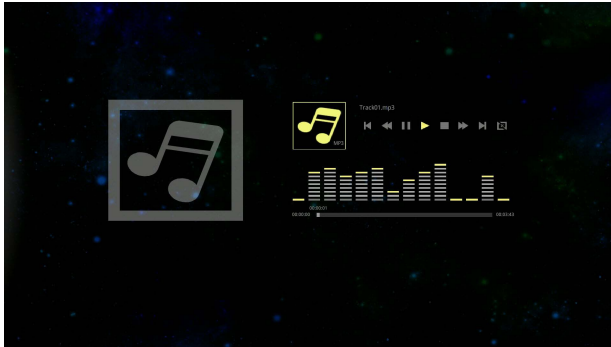

Fernbedienungstastenfunktionen während der Wiedergabe:

Nr.	Name	Beschreibung
1	HOME	Zur Hauptseite zurückwechseln.
2	ESC	Zur vorherigen Seite zurückgehen.
3	ENTER	Wiedergabe/Anhalten des Audiotitels.
4		<ul style="list-style-type: none"> • ↑ / ↓ : N/A • ← : Wiedergabe der vorherigen Audiodatei. • → : Wiedergabe der nächsten Audiodatei.
5	REV	Rücklauf des Audiotitels.
6	▶/	Wiedergabe/Anhalten des Audiotitels.
7	■	Stoppt die Wiedergabe des Audiotitels.
8	FWD	Schnellvorlauf des Audiotitels.

Office Viewer

Sie können den **Office Viewer** verwenden, um PowerPoint, Word, Excel und PDF Dateien anzuzeigen. Wählen Sie das Dokument aus, das Sie anzeigen möchten, und führen Sie je nach Bedarf die auf dem Bildschirm angebotenen Funktionen aus.

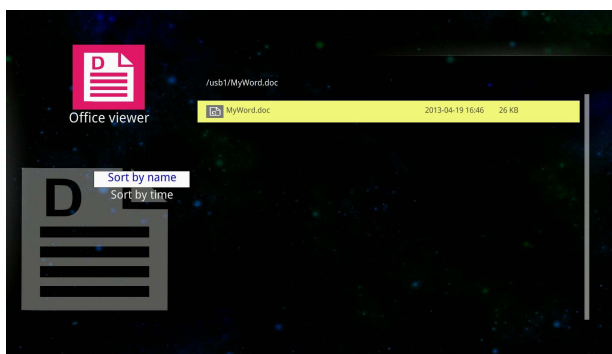
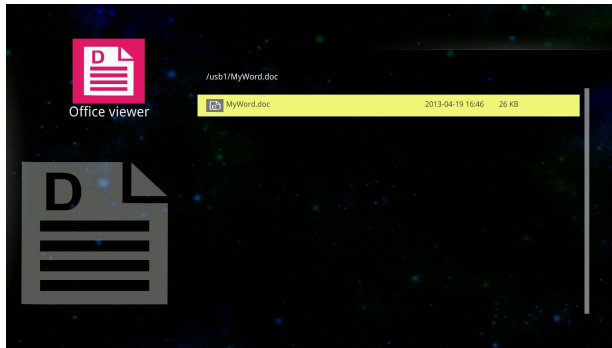

Fernbedienungsstastenfunktion in der Listenansicht:

Nr.	Name	Beschreibung
1	HOME	Zur Hauptseite zurückwechseln.
2	ESC	Zur vorherigen Seite zurückgehen.
3	ENTER	Öffnet die ausgewählte Datei.
4	(PREV) ⬅️/⬆️/⬇️/➡️ (NEXT)	<ul style="list-style-type: none"> • ⬆️/⬇️ : Verschiebt die Markierungsleiste nach oben/unten, um eine Datei auszuwählen. • ⬅️ : Sortiert Dateien nach Dateiname (alphabetisch) oder Erstellungszeit. • ➡️ : N/A
5	REV	
6	▶️/	N/A
7	■	
8	FWD	

Fernbedienungsstastenfunktion wenn ein Dokument geöffnet wird:

Nr.	Name	Beschreibung
1	HOME	Zur Hauptseite zurückwechseln.
2	ESC	Schließt das Dokument.
3	ENTER	Zoomt zur Maximalansicht oder zoomt heraus zur Minimumansicht.
4		<ul style="list-style-type: none">• ↑ : Geht zum Beginn der Seite oder zurück zur vorherigen Seite.• ↓ : Geht zum Ende der Seite oder zur nächsten Seite.• ←/→ : Geht zum linken/rechten Rand der Seite.
5	REV	Zur vorherigen Seite zurückgehen.
6	▶/	N/A
7	■	
8	FWD	Ruft die nächste Seite auf.

Settings (Einstellungen)

Sie können Einstellungen für die **EZ Media (EZ Medien)** Funktionen im **Settings (Einstellungen)** Menü ändern.

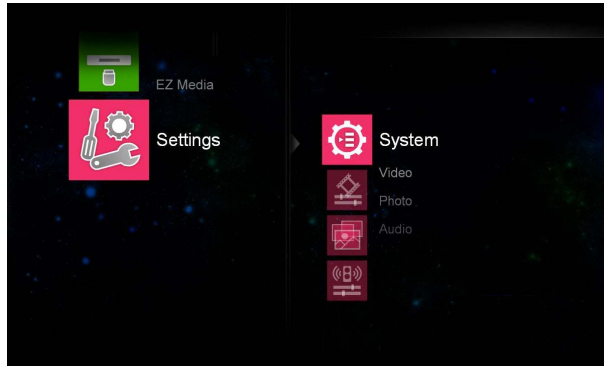

Element	Beschreibung
System	<ul style="list-style-type: none"> • Version: Zeigt die Nummer der Firmwareversion an. • Language (Sprache): Zur Auswahl einer bevorzugten Sprache des OSD Menüs. • Update: Ermöglicht die Aktualisierung der Firmware der EZ Media (EZ Medien) Funktionen über ein USB-Flashlaufwerk. • Hostname: Zeigt den Namen des Bildschirms zur Identifizierung im Netzwerk an. • USBConnect (USB verbinden): Wenn der Bildschirm über ein USB-Kabel mit dem Bildschirm verbunden ist und Sie diese Funktion aktivieren, wird ein Wechseldatenträger-Symbol für die Dateiübertragung auf dem Computer angezeigt. • Auto Play Mode (Auto-Wiedergabemodus): Sie können den Bildschirm zur automatischen Wiedergabe von Foto-, Video- oder Audiodateien einstellen. Wenn diese Funktion aktiviert ist, wird der Bildschirm Dateien auf dem USB-Flashlaufwerk automatisch wiedergeben, nachdem das Laufwerk mit dem Bildschirm verbunden wurde. Drücken Sie nacheinander auf die folgenden Tasten, um zum Multimedia-Menü zurückzukehren, wenn der automatische Wiedergabemodus aktiviert ist: REV, ▶/ und ■.
Video	<ul style="list-style-type: none"> • Display Ratio (Bildformat): Stellt das Bildseitenverhältnis des Bildschirms während der Videowiedergabe ein. • Repeat Mode (Wiederholmodus): Stellt den Wiederholungsmodus für die Videowiedergabe ein. Wenn On (Ein) ausgewählt ist, wird nur die aktuelle Videodatei wiederholt. Wenn Off (Aus) ausgewählt ist, werden sämtliche Videodateien im aktuellen Ordner der Reihe nach wiederholt.
Photo (Foto)	<ul style="list-style-type: none"> • Display Ratio (Bildformat): Stellt das Bildseitenverhältnis des Bildschirms während der Fotowiedergabe ein. • Slideshow Duration (Diaschauldauer): Stellt die Zeitdauer zwischen jedem Foto im Diashow-Modus ein.

Audio

- **Repeat Mode (Wiederholmodus):** Stellt den Wiederholungsmodus für die Audiowiedergabe ein. Wenn **Off (Aus)** ausgewählt ist, wird nur die aktuelle Audiodatei wiederholt. Wenn **On (Ein)** ausgewählt ist, werden sämtliche Audiodateien im aktuellen Ordner der Reihe nach wiederholt.
-

Produktinformationen

Spezifikationen

	Element	Spezifikationen		
		SE465-Y	SE555-Y	SE655-Y
LCD Bildschirm	Hintergrund-Beleuchtung	E-LED		
	Bildschirmgröße	46"	55"	65"
	Pixelabstand (mm)	0,53025 x 0,53025	0,21 x 0,63	0,744 x 0,744
	Native Auflösung (Pixel)	1920 x 1080		
	Helligkeit (cd/m ²) (typisch)	500	450	
	Kontrast (typisch)	4000:1		
	Adaptiver Kontrast	30000:1	65000:1	7700:1
	Reaktionszeit (ms) (typisch)	6,5		8
	Panel Bit	10 bit (8 bit + FRC), 1073,7M		
Eingabe	Computer	VGA (D-Sub 15 Pin), DVI (DVI-D), DisplayPort		
	Video	YPbPr (Cinch-Buchsen), HDMI		
	Audio	Line-Eingang (3,5 mm Mini-Buchse)		
	USB	Type A; Mini B		
	Steuerung	RS-232C (D-Sub 9 Pin), LAN (RJ45 Buchse)		
Ausgang	Computer	VGA (D-Sub 15 Pin)		
	Video	N/A		
	Lautsprecher	N/A		
	Audio	Line-Ausgang (3,5 mm Mini-Buchse)		
	Steuerung	RS-232C (D-Sub 9 Pin)		
Audio	Audio W (Verst.)	10W x 2		
	Interner Lautsprecher	10W x 2		
Ein/Aus	Versorgung	100 - 240 V AC, 50 / 60 Hz		
	Max. Verbrauch	135 W	165 W	300 W
	Verbrauch Bereitschaft	< 0,5 W		
Umgebung	Betriebstemperatur	0°C - 40°C, 32°F - 104°F		
	Betriebsfeuchtigkeit	20% - 80% (ohne Kondensation)		
	Lagerungstemperatur	-20°C - 60°C, 4°F - 140°F		
	Lagerfeuchtigkeit	5% - 95% (ohne Kondensation)		
	Bildschirmausrichtung	Querformat/Hochformat		
Weitere Daten	Gewicht (kg)	21,1	28,3	50
	Abmessungen (B x H x T) (mm)	1047,4 x 575,9 x 50	1239,2 x 710 x 50	1521,2 x 882,8 x 81,6
	Rahmenabmessung - T/B/L/R (mm)	13,05/13,05/ 13,05/13,05	13,2/13,2/13,2/ 13,2	37,3/37,3/44,3/ 44,3

Merkmal	VGA Daisy-Chain	○	○	○
	DVI Daisy-Chain			
	RS232 Steuerung Daisy-Chain	○	○	○
	ID Einstellung	○	○	○
	Schärfeverbesserung	○	○	○
	Nachweis von Geisterbildern	○	○	○
	Dimmsteuerung (Adaptiver Kontrast)	○	○	○
	Bild in Bild (PIP)	○	○	○
	Bild neben Bild (PBP)	○	○	○
	10 Bit Farbverarbeitung	○	○	○
	Integrierte Videowand Unterstützung	○	○	○
	Zeitplan	○	○	○
	Gesamtbetriebszeit	○	○	○
	Diagnose DC Spannung (12 V/5 V)	○	○	○
	Interner Temperatursensor	○	○	○
CEC Steuerung	○	○	○	



HDMI, High-Definition Multimedia Interface und das HDMI Logo sind Handelsmarken oder eingetragene Handelsmarken von HDMI Licensing LLC in den USA und anderen Ländern.

Noten:

- Die Spezifikationen und Funktionen können ohne Vorankündigung geändert werden.
- ○: unterstützt, Leer: nicht unterstützt

Abmessungen

SE465-Y

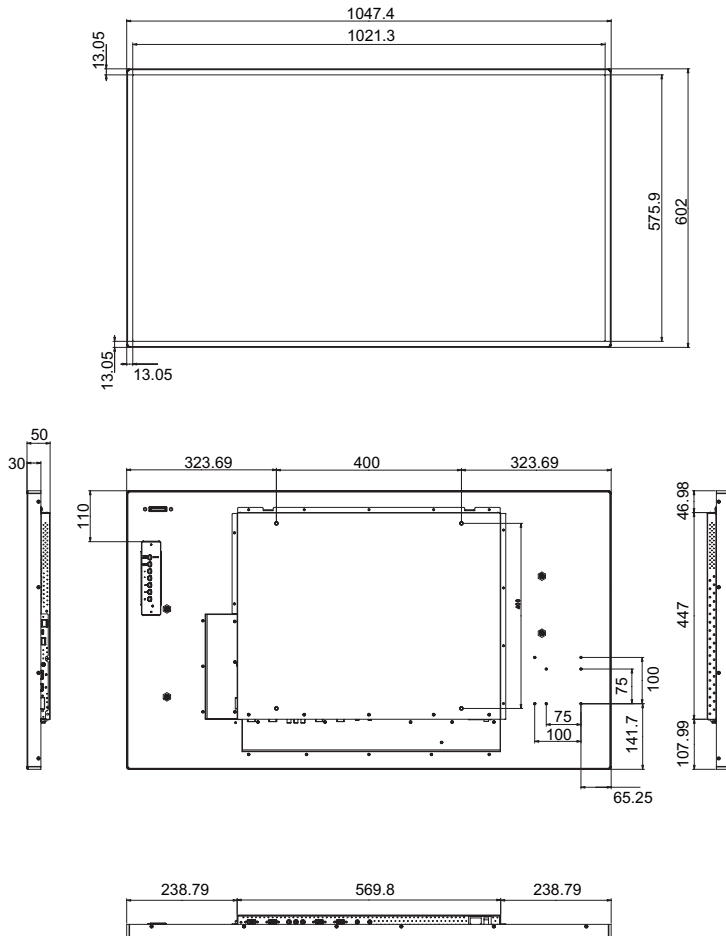

Einheit: mm

SE555-Y

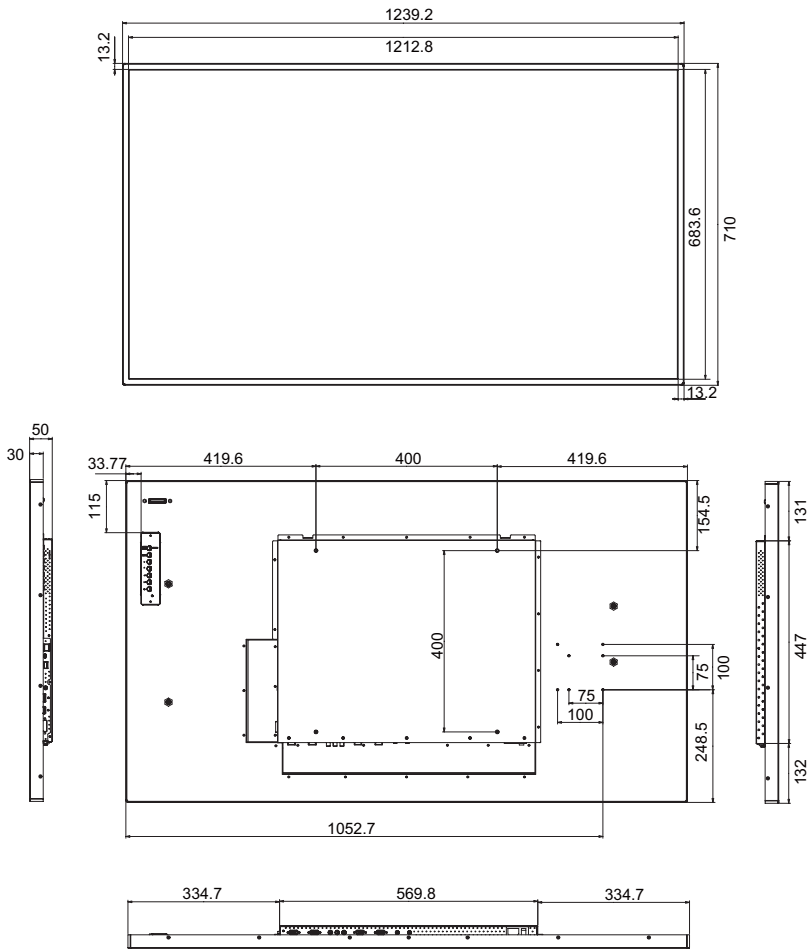

Einheit: mm

SE655-Y

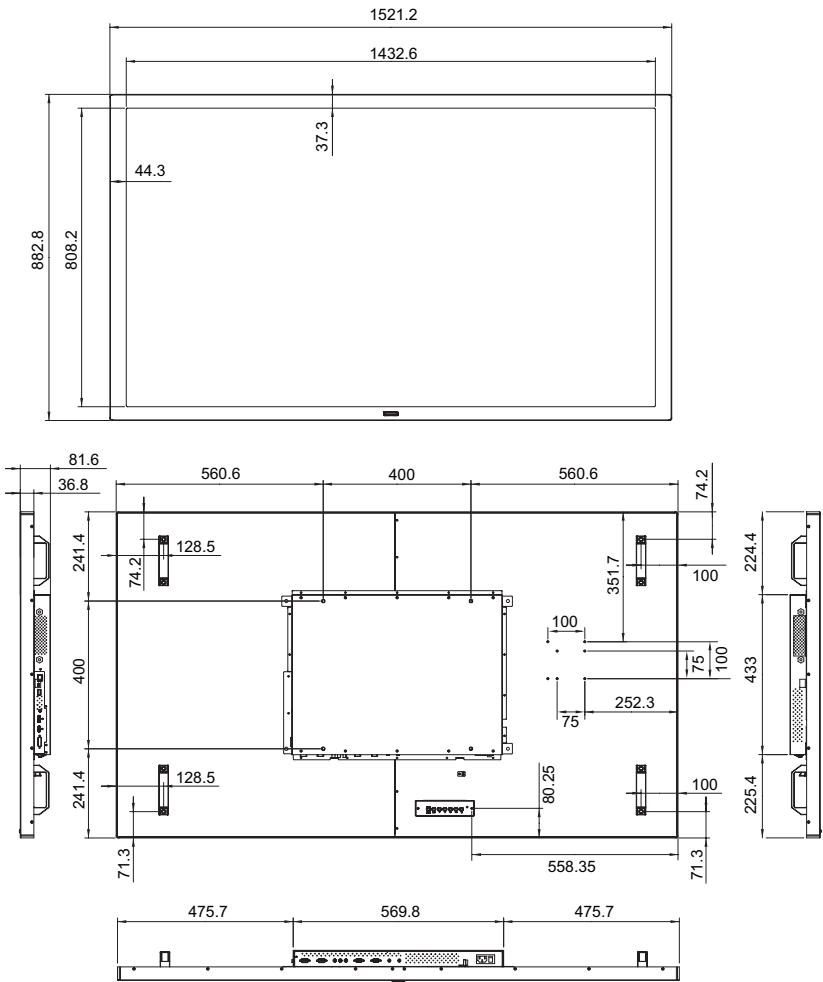

Einheit: mm

Fernbedienungscoodes

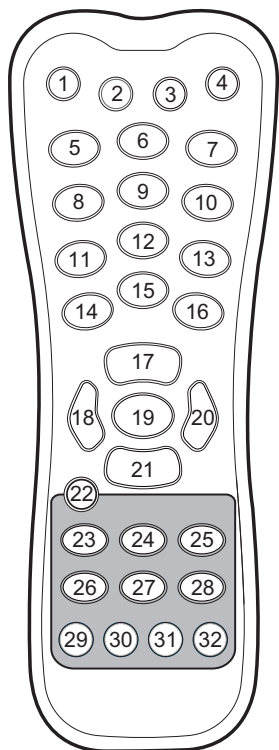

Nr.	Funktion	Benutzer-code	Hex-Code
1	OFF	00	0D
2	INPUT	00	0B
3	INFO	00	22
4	ON	00	0C
5	1/VGA	00	01
6	2/DVI	00	02
7	3/DP	00	03
8	4/HDMI-1	00	04
9	5/HDMI-2	00	05
10	6/SDI	00	06
11	7/AV	00	07
12	8/YPbPr	00	08
13	9/MULTI-MEDIA	00	09
14	EXIT	00	28
15	0/MUTE	00	00
16	MENU	00	0F
17	Nach oben	00	20
18	Links/VOL-	00	11
19	ENTER	00	0A
20	Rechts/VOL+	00	10
21	Nach unten	00	21
22	HOME	0x41BE	0x0BF4
23	ESC	0x41BE	0x01FE
24	Nach oben	0x41BE	0x0AF5
25	ENTER	0x41BE	0x0FF0
26	Links/Zurück	0x41BE	0x13EC
27	Nach unten	0x41BE	0x0CF3
28	Rechts/Weiter	0x41BE	0x03FC
29	Umkehren	0x41BE	0x15EA
30	Wiedergabe/Pause	0x41BE	0x10EF
31	Stopp	0x41BE	0x07F8
32	Weiterleiten	0x41BE	0x05FA

Unterstützte Eingangssignalauflösung

		Auflösung	Pixelfrequenz (MHz)	Eingangsquelle				
				VGA	DVI	Display Port	HDMI	YPbPr
1	RGB	640x480 @ 60Hz (VGA)	25,175	○	○	○	○	
2		640x480 @ 72Hz	31,500	○	○	○	○	
3		640x480 @ 75Hz	31,500	○	○	○	○	
4		720x400 @ 70Hz	28,320	○	○	○	○	
5		800x600 @ 60Hz (SVGA)	40,000	○	○	○	○	
6		800x600 @ 75Hz	49,500	○	○	○	○	
7		1024x768 @ 60Hz (XGA)	65,000	○	○	○	○	
8		1024x768 @ 75Hz	78,750	○	○	○	○	
9		1280x720 @ 60Hz	74,25	○	○	○	○	
10		1280x768 @ 60Hz	68,25		○	○	○	
11		1280x800 @ 60Hz RB (WXGA)	71,000	○	○	○	○	
12		1280x800 @ 60Hz (WXGA)	83,500	○	○	○	○	
13		1280x960 @ 60Hz	108,000	○	○	○	○	
14		1280x1024 @ 60Hz (SXGA)	108,000	○	○	○	○	
15		1360x768 @ 60Hz	85,500	○	○	○	○	
16		1366x768 @ 60Hz (HD)	85,500	○	○	○	○	
17		1400x1050 @ 60Hz	121,750	○	○	○	○	
18		1600x1200 @ 60Hz	162,000	○	○	○	○	
19		1680x1050 @ 60 Hz RB (WSXGA)	119,000	○	○	○	○	
20		1680x1050 @ 60Hz (WSXGA)	146,250	○	○	○	○	
21		1920x1080 @ 60Hz (FHD)	148,500	○	○	○	○	
22	SD	480i (60Hz)	25,175				○	○
23		576i (50Hz)	31,500				○	○
24		480p (60Hz)	31,500		○	○	○	○
25		576p (50Hz)	28,320		○	○	○	○
26	HD	720p (25Hz)	74,250		○	○	○	○
27		720p (30Hz)	74,250		○	○	○	○
28		720p (50Hz)	40,000		○	○	○	○
29		720p (60Hz)	49,500		○	○	○	○
30		1080i (50Hz)	65,000			○	○	
31		1080i (60Hz)	78,750			○	○	○
32		1080p (24Hz)	74,250		○		○	○

33	HD	1080p (25Hz)	74,250		○		○	○
34		1080p (30Hz)	74,250		○	○	○	○
35		1080p (50Hz)	79,500		○	○	○	○
36		1080p (60Hz)	71,000		○	○	○	○
37		1080p (24Psf)						○
38		1080p (25Psf)						○

Noten:

- ○: unterstützt
- Leer: nicht unterstützt

Unterstützte PAP Eingangssignalkombination

		Hauptbild/Linkes Bild Signalquelle					
		YPbPr	VGA	DVI	HDMI	Display Port	Multi-media
Subbild/ Rechtes Bild Sig- nalquelle	YPbPr			○	○	○	○
	VGA			○	○	○	○
	DVI	○	○			○	
	HDMI	○	○			○	
	Display Port	○	○	○	○		○
	Multi-Media	○	○			○	

Noten:

- ○: unterstützt
- Leer: nicht unterstützt

Fehlerbehebung

Problem	Lösung
Kein Bild	<p>Prüfen Sie Folgendes:</p> <ul style="list-style-type: none"> • Ist der Bildschirm eingeschaltet? Prüfen Sie die Stromanzeige am Bildschirm. • Ist die Signalquelle eingeschaltet? Schalten Sie das Gerät ein versuchen Sie es erneut. • Gibt es lose Kabelverbindungen? Stellen Sie sicher, dass alle Kabel fest angeschlossen sind. • Haben Sie eine nicht unterstützte Ausgangsauflösung auf dem Computer ausgewählt? Lesen Sie Unterstützte Eingangssignalauflösung auf Seite 63 zur Auswahl einer unterstützten Auflösung und versuchen Sie es erneut. • Haben Sie eine nicht unterstützte Ausgangsauflösung am DVD oder Blu-ray Disc Player ausgewählt? Lesen Sie Unterstützte Eingangssignalauflösung auf Seite 63 zur Auswahl einer unterstützten Auflösung und versuchen Sie es erneut.
Kein Ton	<p>Prüfen Sie Folgendes:</p> <ul style="list-style-type: none"> • Haben Sie die Stumm-Funktion des Bildschirms oder der Eingabequelle eingeschaltet? Stellen Sie die Stumm-Funktion aus oder erhöhen Sie die Lautstärke und versuchen Sie es erneut. • Gibt es lose Kabelverbindungen? Stellen Sie sicher, dass alle Kabel fest angeschlossen sind.
Das Computereingangsbild sieht komisch aus	<ul style="list-style-type: none"> • Haben Sie eine nicht unterstützte Ausgangsauflösung auf dem Computer ausgewählt? Lesen Sie Unterstützte Eingangssignalauflösung auf Seite 63 zur Auswahl einer unterstützten Auflösung und versuchen Sie es erneut. • Verwenden Sie die Autoeinstellung Funktion (Siehe Bild Einstellungen auf Seite 38), um den Bildschirm automatisch auf die Anzeige des Computerbildes zu optimieren. • Wenn das Ergebnis der Autoeinstellung Funktion nicht zufriedenstellend ist, verwenden Sie die Taktfrequenz, Phase, H Position und V Position Funktionen, um das Bild manuell einzustellen.
Die Steuerungsfeldtasten funktionieren nicht	<p>Haben Sie die Steuerungsfeldtasten gesperrt? Entsperren Sie die Tasten und versuchen Sie es erneut.</p>
Die Fernbedienung funktioniert nicht	<ul style="list-style-type: none"> • Haben Sie die Fernbedienungsfunktion gesperrt? Entsperren Sie die Funktion und versuchen Sie es erneut. • Prüfen Sie, ob die Batterien richtig herum eingelegt sind. • Prüfen Sie, ob die Batterien leer sind. • Prüfen Sie Entfernung und Winkel zum Bildschirm. • Prüfen Sie, ob die Fernbedienung auf den Fernbedienungssensor am Bildschirm gerichtet ist. • Prüfen Sie, ob sich Hindernisse zwischen Fernbedienung und Fernbedienungssensor befinden. • Prüfen Sie, ob der Fernbedienungssensor einer starken Fluoreszenzlichtquelle oder direktem Sonnenlicht ausgesetzt ist. • Prüfen Sie, ob in der Nähe befindliche Geräte (Computer oder PDAs) Infrarotsignale ausgeben; diese können die Signalübertragung zwischen Fernbedienung und Bildschirm stören. Schalten Sie die Infrarotfunktion dieser Geräte aus.