

# ProArt

## PA32UCDM

Priručnik za uporabu

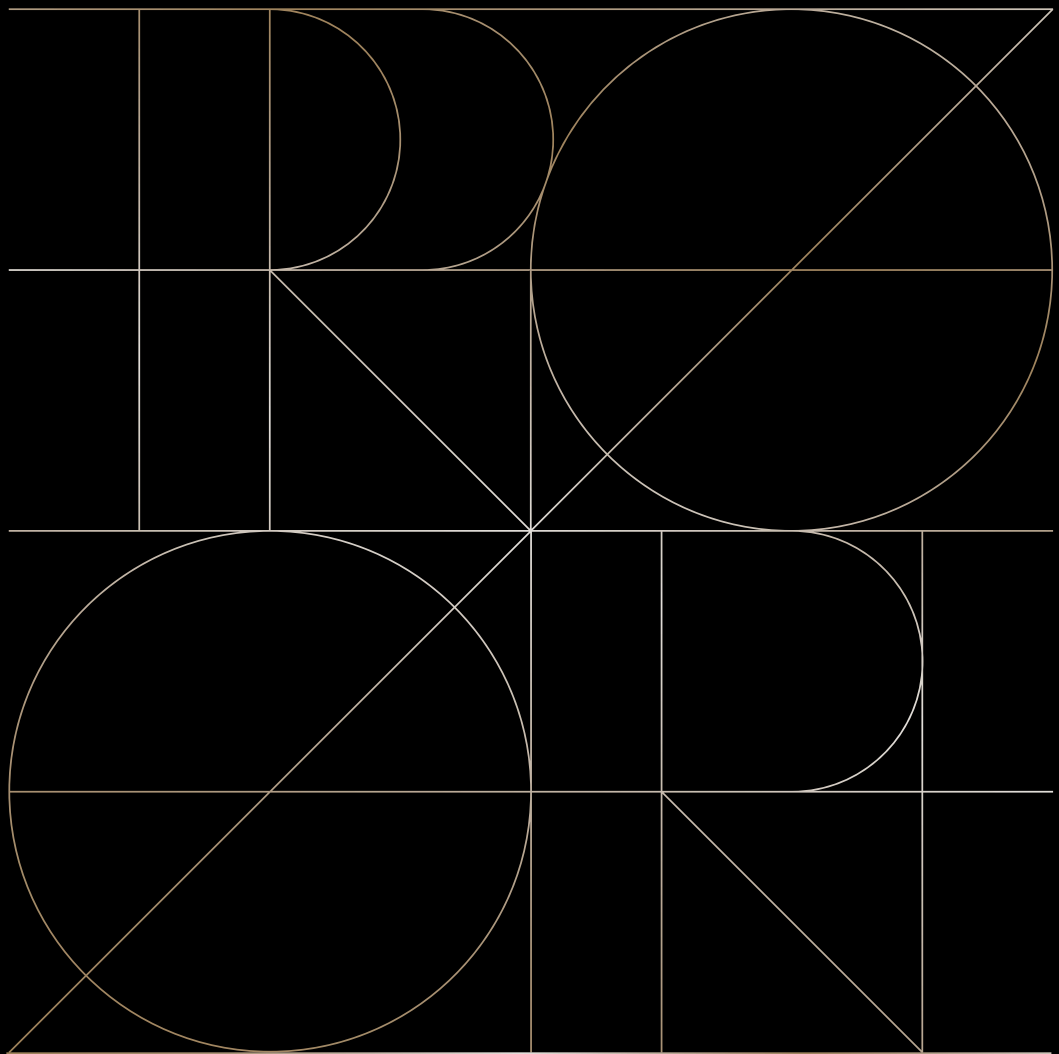

Prvo izdanje  
Prosinac 2024.

**Copyright © 2024 ASUSTeK COMPUTER INC. Sva prava su zadržana.**

Ni jedan dio ovog priručnika, uključujući u njemu opisane proizvode i softver, ne smije se bez izričite pismene suglasnosti tvrtke ASUSTeK COMPUTER INC. ("ASUS") reproducirati, prenositi, prepisivati, pohranjivati u sustavu gdje se mu se može ponovo pristupiti ili prevoditi na bilo koji jezik, u bilo kojem obliku ili na bilo koji način, osim dokumentacije koju prodavatelj čuva u svrhu izrade sigurnosne kopije.

Jamstvo ili servis proizvoda neće biti produženi ako: (1) je proizvod popravljan, modificiran ili izmijenjen, osim ako takav popravak, modifikaciju ili izmjenu nije pismeno odobrio ASUS; ili (2) je serijski broj proizvoda zamrljan ili nedostaje.

ASUS DAJE OVAJ PRIRUČNIK U STANJU "KAKAV JEST" BEZ IKAKVIH JAMSTAVA, IZRIČITIH ILI IMPLICIRANIH, UKLJUČUJUĆI BEZ OGRANIČENJA NA IMPLICIRANA JAMSTVA ILI UVJETE ZA PRODAJU ILI PRIKLADNOST ZA POJEDINU SVRHU. NI U KOJEM SLUČAJU ASUS, NJEGOVI DIREKTORI, SLUŽBENICI, ZAPOSLENICI ILI AGENTI NEĆE SNOSITI ODGOVORNOST NI ZA KAKVU INDIREKTNU, POSEBNU, SLUČAJNU ILI POSLJEDIČNU ŠTETU (ZBOG GUBITKA POSLOVA, GUBITKA ILI KORIŠTENJA PODATAKA, PREKIDA POSLOVANJA I SLIČNO), ČAK I AKO JE ASUS UPOZOREN NA MOGUĆNOST DA DOĐE DO TAKVIH ŠTETA ZBOG KVARA ILI GREŠKE U OVOM PRIRUČNIKU ILI PROIZVODU.

SPECIFIKACIJE I INFORMACIJE SADRŽANE U OVOM PRIRUČNIKU SU UREĐENE SAMO ZA INFORMATIVNU SVRHU, MOGU SE PROMIJENITI U BILO KOJEM TREUTKU BEZ PRETHODNE OBAVIJESTI I NE SMATRAJU SE KAO OBAVEZA ASUS. ASUS NE PREUZIMA NIKAKVU ODGOVORNOST NI OBAVEZU ZA BILO KAKVE GREŠKE ILI NETOČNOSTI KOJE SE MOGU POJAVITI U OVOM PRIRUČNIKU, UKLJUČUJUĆI PROIZVODE I SOFTVERE OPISANE U NJEMU.

Nazivi proizvoda i tvrtki iz ovog priručnika mogu, ali ne moraju, biti registrirani zaštitni znakovi ili proizvodi zaštićeni autorskim pravima pripadajućih vlasnika, te služe samo za potrebe identifikacije ili objašnjenja i na korist vlasniku bez namjere kršenja.

# Sadržaj

Sadržaj .....	iii
Obavijesti.....	iv
Sigurnosne informacije.....	vi
Njega i čišćenje.....	viii
Usluge preuzimanja rabljenih proizvoda.....	ix
Podaci o proizvodu za EU energetska oznaku .....	ix

## Poglavlje 1: O proizvodu

1.1	Dobro došli!.....	1-1
1.2	Sadržaj standardnog pakiranja.....	1-1
1.3	Uvod u monitor.....	1-2
1.3.1	Pogled srijeda .....	1-2
1.3.2	Pogled straga .....	1-3
1.3.3	Funkcija QuickFit Plus .....	1-5
1.3.4	Ostale funkcije .....	1-8

## Poglavlje 2: Priprema

2.1	Sastavljanje kraka/postolja monitora.....	2-1
2.2	Odvajanje kraka/postolja (za VESA zidnu ugradnju).....	2-3
2.3	Prilagodba monitora .....	2-4
2.4	Spajanje kabela .....	2-5
2.5	Uključivanje monitora.....	2-7

## Poglavlje 3: Opće upute

3.1	OSD izbornik (Zaslonski izbornik).....	3-1
3.1.1	Kako ponovno konfigurirati .....	3-1
3.1.2	Uvod u funkcije OSD-a .....	3-2
3.2	Sažetak tehničkih podataka .....	3-13
3.3	Vanjske dimenzije .....	3-15
3.4	Česta pitanja i rješavanje problema (FAQ).....	3-16
3.5	Podržani način rada .....	3-17

# Obavijesti

## Izjava Savezne komisije za komunikacije

Ovaj uređaj sukladan je zahtjevima dijela 15 FCC propisa. Rukovanje njime podliježe ovim dvama uvjetima:

- uređaj ne smije stvarati štetne smetnje, i
- uređaj mora biti u mogućnosti prihvatiti svaku smetnju, uključujući smetnju koja može izazvati neželjeni rad.

Ovaj uređaj je ispitan i utvrđeno je da udovoljava ograničenjima koja vrijede za klase B digitalne uređaje, u skladu s člankom 15 FCC propisa. Ova ograničenja postavljena su da pruže razumnu zaštitu od štetnog djelovanja u stambenim instalacijama. Ovaj uređaj stvara, koristi i zrači energiju na radijskim frekvencijama i ako se ne postavi i ne koristi u skladu s uputama može izazvati štetne smetnje u radijskim komunikacijama. Međutim ne postoje jamstva da se smetnje ipak neće pojaviti u pojedinim dijelovima instalacije. Ako ovaj uređaj izazove štetno djelovanje na radijski ili televizijski prijem, što se može utvrditi isključivanjem i uključivanjem uređaja, korisnik može pokušati problem smetnji riješiti provedbom jedne ili više od ovih mjera:

- Preusmjerite ili premjestite antenu prijemnika.
- Povećajte udaljenost između uređaja i prijemnika.
- Spojite opremu u utičnicu strujnog kruga koji je različit od onog na kojem je spojen prijemnik.
- Potražite savjet i pomoć prodavača ili iskusnog radio / TV tehničara.



Kako bi se osigurala usklađenost s FCC propisima, monitor i grafička kartica moraju se povezati putem oklopljenog kabela. Promjene ili preinake koje nije izričito odobrila strana koja je odgovorna za sukladnost proizvoda, mogu dovesti do gubitka prava na korištenje ovog uređaja.

## Proizvod u sukladnosti s ENERGY STAR



ENERGY STAR je zajednički program agencije za zaštitu okoliša i ministarstva energije SAD-a s pomoću kojeg ćemo svi uštedjeti novac i zaštititi okoliš kroz upotrebu energetski učinkovitih proizvoda i ponašanje kojim se štedi energija.

Svi ASUS proizvodi s logotipom ENERGY STAR sukladni su standardu ENERGY STAR i dolaze s aktiviranom funkcijom za upravljanje energijom. Monitor i računalo se nakon 10 minuta i 30 minuta neaktivnosti korisnika automatski postavljaju u stanje mirovanja. Ako računalo želite opet pokrenuti, kliknite mišem ili pritisnite bilo koju tipku na računalo. Posjetite <http://www.energystar.gov/powermanagement> za više informacija o upravljanju potrošnjom energije i dobrobiti koju ono pruža za okoliš. Posjetite i <http://www.energystar.gov> za više informacija o zajedničkom programu ENERGY STAR.



NAPOMENA: Energy Star NE PODRŽAVAJU operacijski sustavi FreeDOS i Linux.

## Izjava kanadskog ureda za komunikacije

Ovaj digitalni uređaj ne prelazi ograničenja emisije šuma za uređaje klase B prema propisima o radijskim smetnjama kanadskog ureda za komunikacije.

Ovaj digitalni aparat klase B ispunjava zahtjeve kanadske norme ICES-003.

Ovaj digitalni uređaj iz Class B razreda zadovoljava sve zahtjeve koje postavljaju Kanadski propisi o uređajima koji stvaraju radio smetnje.

Cet appareil numérique de la classe B respecte toutes les exigences du Règlement sur le matériel brouiller du Canada.



## Usklađenost softvera za nisku razinu plave svjetlosti

ASUS zahtijeva da svaki model prođe SW LBL kada su „Slika/ Filtar Za Plavo Svjetlo“ postavljeni na MAKŠ.

Kako biste izbjegli naprezanje očiju, pripremite na sljedeće:

- U slučaju dugotrajnog rada, korisnici se povremeno trebaju udaljiti od zaslona. Preporučuju se kratke stanke (barem 5 minuta) nakon oko 1 sat neprekidnog rada za računalom. Kraće ali češće stanke učinkovitije su od jedne dugotrajne pauze.
- Ako želite smanjiti naprezanje i suhoću očiju, preporučuje se povremeno skretanje pažnje na udaljene predmete.
- Naprezanje očiju možete smanjiti vježbama za oči. Često ponavljajte ove vježbe. U slučaju da se ne uspijete riješiti naprezanja očiju, javite se liječniku. Vježba za oči: (1) Ponavljajte gledanje gore i dolje (2) Polagano okrećite oči (3) Pomičite oči dijagonalno.
- Plava svjetlost visoke energije može dovesti do naprezanja očiju i AMD (starišna degeneracija makule). Pomoću filtra za plavu svjetlost smanjite do 70 % štetne plave svjetlosti kako biste izbjegli CVS (sindrom računalnog vida).

Filtar Za Plavo Svjetlo postavljen na MAX. Usklađen je s certifikatom TÜV Rheinland za nisku razinu plavog svjetla softversko rješenje.

## Tehnologija bez titranja

Monitor se koristi tehnologijom bez titranja koja uklanja oku vidljivo titranje, donosi udobnost u iskustvo gledanja i onemogućuje naprezanje i zamor očiju korisnika.

## Sigurnosne informacije

- Prije podešavanja monitora pažljivo pročitajte svu dokumentaciju koju ste dobili u pakiranju.
- Da spriječite opasnost od električnog udara, monitor nemojte izlagati kiši i vlazi.
- Nemojte otvarati kućište monitora. Opasni visoki naponi unutar monitora mogu uzrokovati ozbiljne tjelesne ozljede.
- Ako je električno napajanje oštećeno, nemojte ga popravljati sami. Obratite se kvalificiranom servisnom tehničaru ili dobavljaču.
- Prije korištenja proizvoda, pobrinite se da svi kabele budu propisno priključeni i da kabele napajanja nisu oštećeni. Ako uočite bilo kakvo oštećenje, odmah kontaktirajte vašeg dobavljača.
- Prorezi i otvori na stražnjoj i gornjoj strani kućišta služe za ventilaciju monitora. Nemojte zaklanjati ove otvore. Uređaj ne smijete postaviti blizu ili iznad radijatora ili izvora topline ako nije omogućena odgovarajuća ventilacija.
- Monitor se smije napajati samo iz izvora napajanja koji je naveden na natpisnoj pločici. Ako niste sigurni koji vrstu napajanja imate doma, potražite savjet trgovca ili lokalne elektrodistribucije.
- Koristite odgovarajući utikač za napajanje koji je sukladan lokalnom standardu za napajanje.
- Nemojte preopteretiti razdjelnike i produžne kabele. Preopterećenje može dovesti do požara ili električnog udara.
- Izbjegavajte prašinu, vlažnost i ekstremne temperature. Monitor nemojte postavljati u područja koja mogu postati mokra. Stavite monitor na stabilnu površinu.
- Izvucite utikač iz utičnice za vrijeme nevremena s grmljavinom ili ako uređaj nećete koristiti u dužem vremenskom periodu. Ovim ćete zaštititi monitor od oštećenja koja mogu nastati od prenaponskih udarnih valova.
- U otvore/proreze na monitoru nikada ne stavljajte nikakve predmete i ne ulijevajte nikakve tekućine.
- Kako biste osigurali zadovoljavajući rad monitora, koristite ga samo uz UL računala s odgovarajućim utičnicama između 100-240 V AC.
- Priključujte putem kabela za napajanje priključenog u uzemljenu utičnicu električnog napajanja.
- Ako ste naišli na tehničke probleme s monitorom, obratite se kvalificiranom servisu ili svom prodavatelju.
- Ugađanje glasnoće i ekvalizatora prema drugim postavkama izvan središnjeg položaja može povećati izlazni napon u slušalicama pa tako i zvučni tlak.



Simbol prekržiene kante za otpatke označava da se proizvod (električna i elektronička oprema te okrugle baterije koje sadrže živu) ne smije odlagati zajedno s komunalnim otpadom. Elektroničke proizvode odložite u skladu s lokalnim propisima.

## AEEE yönetmeliğine uygundur

## Prevenција prevrtanja

Prilikom upotrebe zaslona, pričvrstite OLED na zid s pomoću konopca ili lanca koji mogu podnijeti težinu monitora kako ne bi došlo do pada monitora.

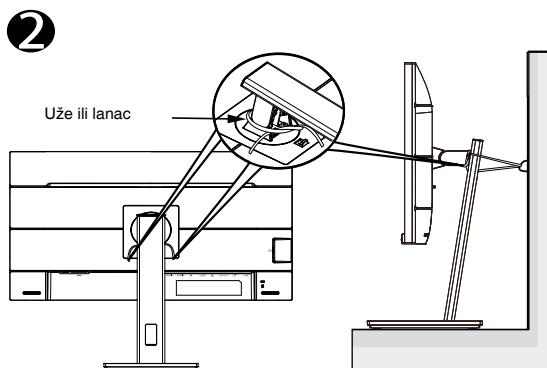
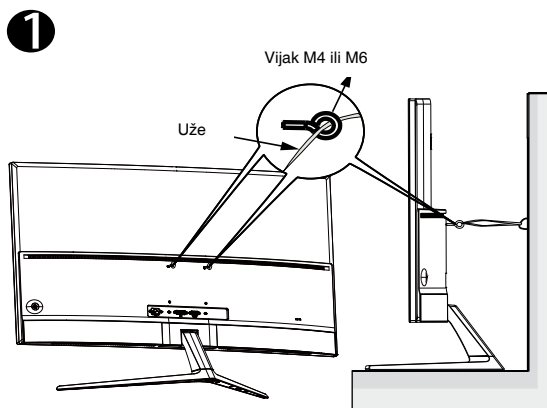

- Izvedba zaslona može se razlikovati od prikazane.
- Ugradnju mora obaviti kvalificirani tehničar, više informacija zatražite od dobavljača.
- Za modele s neto težinom  $\geq 7$  kg. Odaberite prikladan način za prevenciju prevrtanja.
- Za modele s VESA nosačem, koristite metodu 1, ugradite vijke s prstenom na VESA rupu za ugradnju zatim spojite uže ili lanac na zid. U protivnom, koristite metodu 2 za vezanje užeta ili lanca na stalak i zatim ga pričvrstite na zid.

## AEEE yönetmeliğine uygundur

### Njega i čišćenje

- Prije podizanja ili promjene položaja monitora preporučuje se odvajanje kabela i kabela za napajanje. Prilikom postavljanja monitora na njegovo mjesto pridržavajte se propisanih tehnika za podizanje. Prilikom podizanja ili nošenja monitora, držite ga za rubove. Nemojte podizati zaslon za stalak ili kabel.
- Čišćenje. Isključite monitor i odvojite kabel za napajanje. Očistite površinu monitora mekom nenagrizajućom krpom koja ne ostavlja vlakna. Tvrdokorne mrlje uklonite krpom koja je natopljena blagim sredstvom za čišćenje.
- Izbjegavajte korištenje sredstava za čišćenje koja sadrže alkohol ili aceton. Koristite sredstvo za čišćenje namijenjeno monitorima. Sredstvo za čišćenje nemojte prskati po zaslonu jer ono može kapnuti u monitor i uzrokovati električni udar.

### Sljedeći simptomi uobičajeni su za monitor:

- Možda će na zaslonu biti zona s malo neujednačenim intenzitetom osvijetljenja, ovisno o rasporedu na vašoj radnoj površini.
- Ako se ista slika prikazuje satima, nakon promjene slike može ostati naknadna slika prethodnog zaslona. Zaslon će se polagano oporavljati ili možete isključiti sklopku za uključivanje.
- Ako zaslon postane crn, trepće ili više ne radi, obratite se prodavaču ili servisnom centru kako biste ga popravili. Nemojte sami popravljati zaslon!

### Korištene konvencije u ovom vodiču



**UPOZORENJE:** Informacije za sprečavanje ozljeda kod izvršavanja zadataka.



**OPREZ:** Informacije kojih se trebate pridržavati da biste izbjegli oštećenje dijelova pri izvršavanju zadataka.



**VAŽNO:** Informacije kojih se **MORATE** pridržavati da biste izvršili zadatak.



**NAPOMENA:** Savjeti i dodatne informacije koje pomažu pri izvršavanju zadataka.



## Gdje pronaći više informacija

Pogledajte sljedeće izvore za dodatne informacije i za nadogradnju proizvoda i softvera.

### 1. Web-mjesta tvrtke ASUS

ASUS web stranice pružaju ažurirane informacije o hardverskim i softverskim ASUS proizvodima. Pogledajte <http://www.asus.com>.

### 2. Neobavezna dokumentacija

Dobavljač vam uz proizvod u pakiranju može isporučiti i dodatnu dokumentaciju. Ta dokumentacija nije dio standardnog paketa.

## Usluge preuzimanja rabljenih proizvoda

ASUS programi preuzimanja i recikliranja rabljenih proizvoda proizlaze iz naše orijentacije na najviše standarde za zaštitu okoliša. Mi vjerujemo u rješenja kojima omogućujemo našim kupcima odgovorno recikliranje naših proizvoda, baterija i drugih komponenti kao i materijala za ambalažu.

Posjetite nas na <http://csr.asus.com/english/Takeback.htm> radi detaljnih podataka o recikliranju u raznim regijama.

## Podaci o proizvodu za EU energetske oznake



PA32UCDM



## 1.1 Dobro došli!

Hvala što ste kupili ovaj ASUS® OLED monitor!

Najnoviji OLED monitor sa širokim zaslonom iz ASUS-a pruža širi, jasniji i kristalno čist prikaz, a uz to ima brojne značajke koje unaprjeđuju vaše iskustvo gledanja.

Te značajke dodatno poboljšavaju udobnost i mogućnosti vizualnog užitka koje pruža ovaj monitor!

## 1.2 Sadržaj standardnog pakiranja

Provjerite svoje pakiranje za sljedeće stavke:

- ✓ OLED monitor
- ✓ Stalak/postolje monitora
- ✓ Vodič za brzi početak rada
- ✓ Jamstvena kartica
- ✓ Kabel napajanja
- ✓ HDMI kabel
- ✓ Kabel USB C na A
- ✓ Thunderbolt 4 Active 40G kabel
- ✓ Izvješće o kalibraciji boja
- ✓ ProArt kartica dobrodošlice



---

Ako su neke od gore navedenih stavki oštećene ili nedostaju, odmah se obratite dobavljaču.

---



---

Ako je potrebno zamijeniti kabel za napajanje ili kabel(e) za priključivanje kontaktirajte korisničku službu tvrtke ASUS.

---

## 1.3 Uvod u monitor

### 1.3.1 Pogled sprijeda

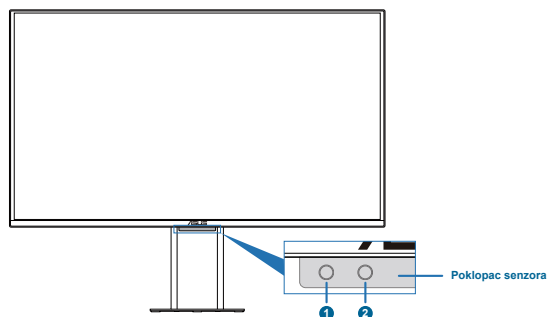

#### 1. Senzor blizine

- Ako je funkcija omogućena, a sustav ne otkriva prisutnost predmeta unutar 30-90 cm tijekom unaprijed zadanog vremena, sustav će automatski povremeno smanjivati svjetlinu.



- Vrijeme oporavka bilo bi unutar 2 sekunde.
- Sposobnost otkrivanja i udaljenost razlikuju se ovisno o predmetu i okolini.
- Izbjegavajte postavljanje predmeta ispred senzora (između 30 cm i 90 cm), jer će to uzrokovati neispravnost senzora (pogrešna procjena da je netko ispred).

#### 2. Senzor za svjetlo u okruženju

- Konfigurira postavke efekta okoline.



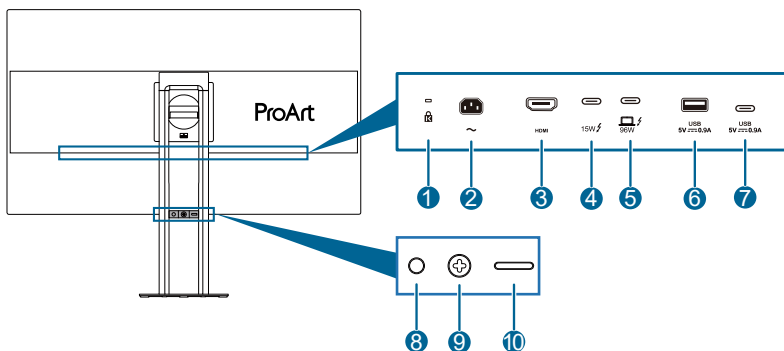

Ova će funkcija biti onemogućena ako je funkcija HDR omogućena, a Unaprijed zadana postavka za ProArt postavljena na HDR\_PQ DCI, HDR\_PQ BT.2020, HDR\_HLG BT.2100, HDR\_HLG DCI ili HDR\_DolbyVision.

## 1.3.2 Pogled straga



- 1. Kensington brava:** Ovaj priključak povezuje uređaj za zaključavanje i kabel u sigurnosne svrhe.
- 2. AC-IN priključak:** Ovaj priključak služi za kabel napajanja.
- 3. HDMI priključak:** Priključak služi za povezivanje s HDMI kompatibilnim uređajem.
- 4. Thunderbolt izlaz:** Priključak služi za lančano povezivanje s uređajem koji je kompatibilan sa značajkom Thunderbolt ili za povezivanje s USB Type-C uređajem u dolaznom prijenosu.
- 5. Thunderbolt ulaz:** Priključak služi za povezivanje s uređajem koji je kompatibilan sa značajkom Thunderbolt. Veza podržava USB isporuku napajanja i podataka (maksimalna razlučivost: 3840 x 2160 pri 240 Hz). Nakon prepoznavanja ulaznog izvora, Thunderbolt izlaz podržavat će Thunderbolt lančano povezivanje.



Priključak s ikonom  pruža napajanje od 96 W s izlaznim naponom/strujom od 5 V/3 A, 9 V/3 A, 15 V/3 A, 20 V/3 A (15 ~ 60 W) i 20 V/5 A (60 ~ 100 W).  
Priključak s ikonom  pruža napajanje od 15 W s izlaznim naponom od 5 V/3 A.

- 6. USB3.2 Gen 2 Type-A (SuperSpeed USB 10 Gb/s):** Ovaj priključak služi za povezivanje s USB uređajima, npr. USB tipkovnicom/mišem, USB izbrisivim memorijskim pogonom itd.
- 7. USB3.2 Gen 2 Type-C (SuperSpeed USB 10 Gb/s):** Ovaj priključak služi za povezivanje u dolaznom prijenosu s USB uređajima kao što su USB tipkovnica/miš, USB memorijski pogon i drugi.

## 8. Gumb napajanja / indikator napajanja

- Uključuje/isključuje monitor.
- U nastavku je tablica s definicijama boja indikatora napajanja.

Stanje	Opis
Bijelo	Uključen
Žuto	Stanje pripravnosti
Isključen	Isključen



## 9. Gumb za pristup izborniku /Izlaz(5-smjerni)

- Pritisnite tu tipku za prikaz zaslonskog OSD izbornika kada je OSD isključen.
- Povećava/smanjuje vrijednosti ili pomiče vaš odabir gore / dolje / lijevo / desno.
- Gurnite 5-smjerni gumb prema dolje i držite dulje od 5 sekundi za uključivanje i isključivanje funkcije zaključavanja tipki.
- Pokreće odabranu stavku OSD izbornika.

## 10. Gumb za izlaz iz OSD stabla

- Pritisnite tu tipku za prikaz zaslonskog OSD izbornika kada je OSD isključen. Ponovno pritisnite taj gumb za pristup glavnom OSD izborniku.
- Izlazi iz OSD izbornika.

### 1.3.3 Funkcija QuickFit Plus

Funkcija QuickFit Plus sadrži 4 vrste uzoraka: (1) Sigurno područje (2) Oznaka sredine (3) Prilagođavanje (4) Ravnalo. Za aktiviranje uzoraka pritisnite  gumb QuickFit Plus. Koristite gumb za pristup izborniku (5-smjerni)  za odabir željenog uzorka. Možete pomicati gumb gore/dolje/lijevo/desno kako biste promijenili položaj uzorka ako je potrebno.

Imajte na umu da samo uzorak **Prilagođavanje** može prilagoditi veličinu okvira prema potrebama, ali može imati ograničen raspon za pomicanje lijevo/desno/gore/dolje.

#### 1. Sigurno područje

dizajnerima i korisnicima omogućuje organiziranje sadržaja i pregleda na jednoj stranici te postizanja ujednačenog izgleda.

Mogući odabir su:

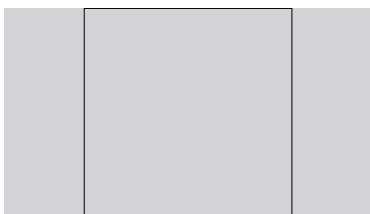

1:1



Sigurna radnja



Siguran naslov

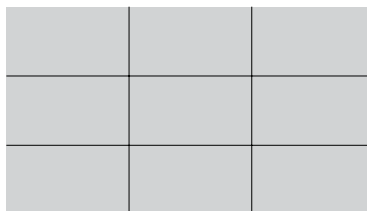

3 X 3

## 2. Oznaka sredine

Odabire vrstu oznake sredine.

Mogući odabir su:

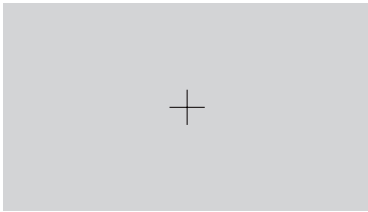

Vrsta 1

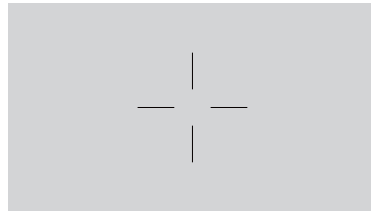

Vrsta 2

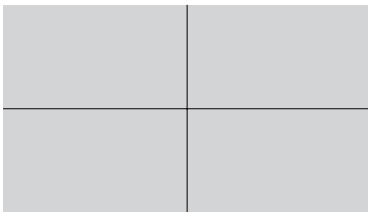

Vrsta 3

## 3. Prilagođavanje

Možete odrediti veličinu okvira pomicanjem gumba za pristup izborniku (5-smjerni)

☰ gore/dolje/lijevo/desno. Možete pritisnuti gumb za pristup izborniku (5-smjerni)

☰ i držati ga duže od 3 sekunde za promjenu mjernih jedinica iz milimetara u inče i obrnuto.

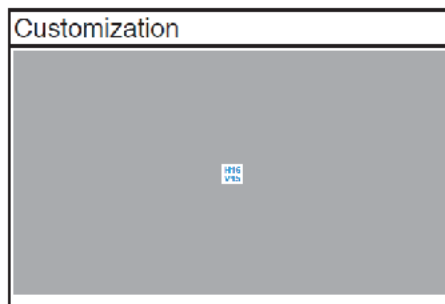



#### 4. Ravnalo

Ovaj uzorak predstavlja fizičko ravnalo na gornjoj i lijevoj strani. Možete pritisnuti gumb za pristup izborniku (5-smjerni)  i držati ga duže od 3 sekunde za promjenu iz metričkih u imperijalne mjerne jedinice i obrnuto.

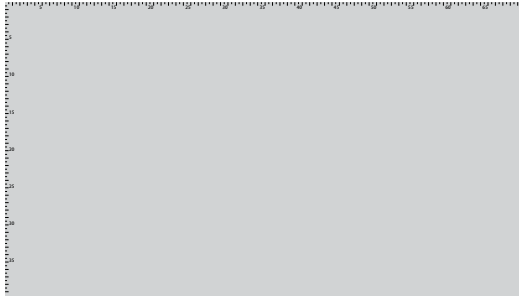

## 1.3.4 Ostale funkcije

### 1. Lančano povezivanje (za odabrane modele)

Monitor podržava lančano povezivanje na Thunderbolt. Lančano povezivanje omogućuje serijsko povezivanje više monitora pri čemu se video signal prenosi od izvora do monitora. Kako biste omogućili lančano povezivanje, provjerite izvor.

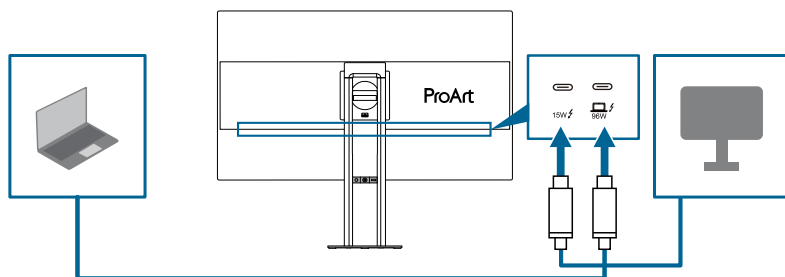

## 2.1 Sastavljanje kraka/postolja monitora

Za sastavljanje postolja monitora:

1. Nakon otvaranja kutije, uklonite papirnate jastuke i stalak, redom od vrha paketa. (Slika 1)

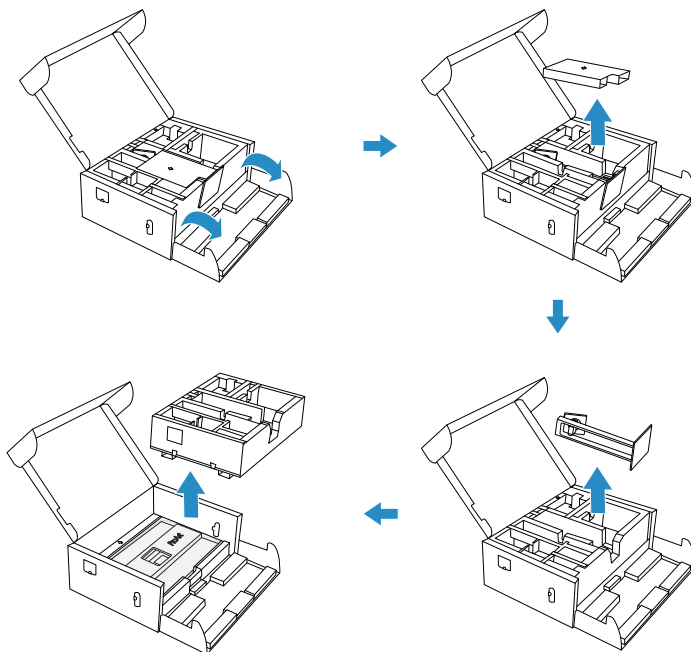

(Slika 1)

2. Podignite poklopac kako biste otkrili VESA područje za sastavljanje stalka. (Slika 2 na sljedećoj stranici)
3. Pričvrstite stalak u stražnju stranu monitora, pazeći da jezičak na kraku pristaje u utor na stražnjoj strani monitora. (Slika 3 na sljedećoj stranici)
4. Postavite monitor uspravno. (Slika 4 na sljedećoj stranici)



Nemojte pritiskati zaslon kada podižete monitor. Monitor podignite pažljivo kako biste spriječili klizanje i padanje.

5. Odvojite poklopac od monitora. (Slika 5 na sljedećoj stranici)

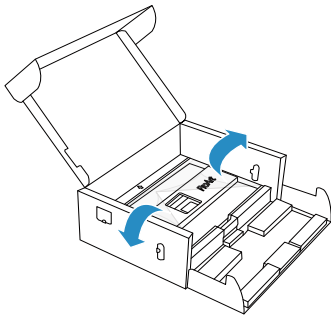

(Slika 2)

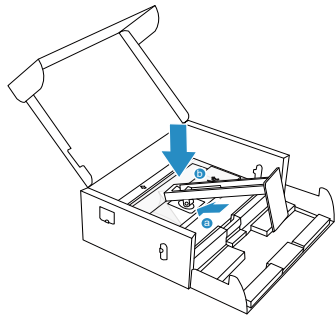

(Slika 3)

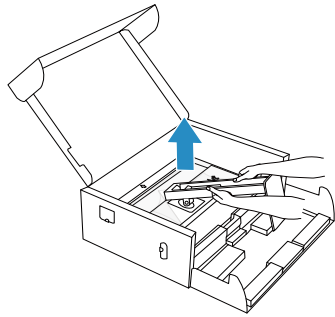

(Slika 4)

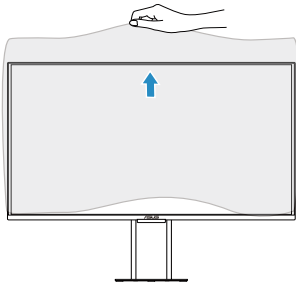

(Slika 5)

## 2.2 Odvajanje kraka/postolja (za VESA zidnu ugradnju)

Za odvajanje kraka/postolja:

1. Postavite monitor na stol licem prema dolje.
2. Pritisnite gumb za otpuštanje i zatim odvojite krak/postolje s monitora.

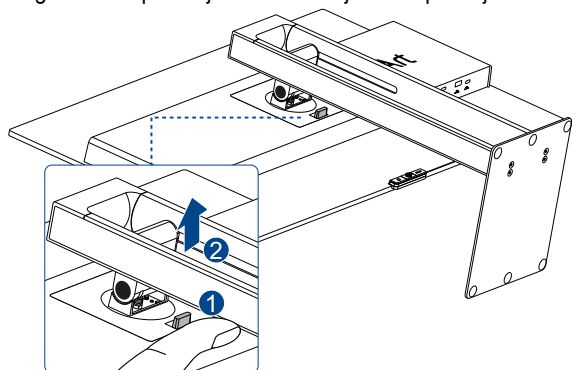

Preporučujemo da površinu stola prekrijete mekom krpom kako bi se spriječilo oštećenje monitora.

- Komplet za VESA zidni nosač (100 x 100 mm) kupuje se zasebno.
- Koristite samo s nosačem za ugradnju na zid s popisa UL/CSA/GS minimalne nosivosti/kapaciteta opterećenja od 13,2 kg (29,11 lb) (veličina vijka: M4 x 8 mm).

## 2.3 Prilagodba monitora

- Za optimalni prikaz preporučujemo da gledate u cijeli zaslon monitora i zatim prilagodite monitor na najugodniji kut.
- Držite stalak kako biste onemogućili prevrtanje montira kad mu promijenite kut.
- Kut monitora može se prilagoditi od  $+20^\circ$  do  $-5^\circ$ , a okretanje za  $\pm 90^\circ$ . Također možete prilagoditi visinu monitora  $\pm 130$  mm.

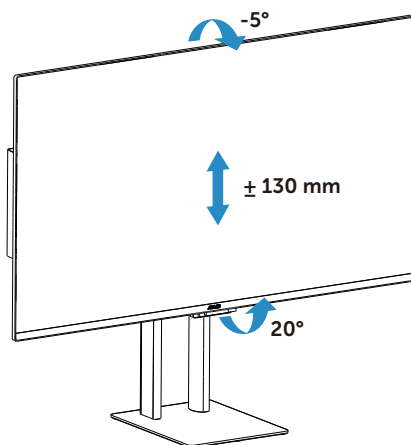

Za okretanje monitora morate učiniti sljedeće:

- Podignite monitor u najviši položaj.
- Nagnite monitor tako da zatvara najveći kut.
- Zaokrećite monitor do željenog kuta.

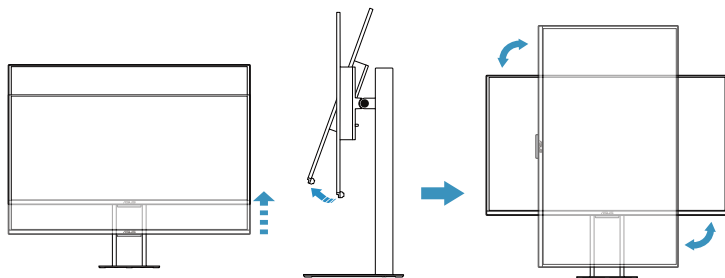

Uobičajeno je da se monitor lagano tresе dok prilagođavate kut gledanja.

## 2.4 Spajanje kabela

Kabele priključite na sljedeći način:

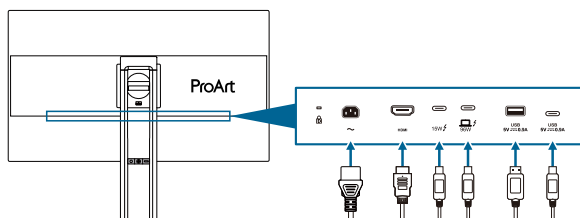

- **Za priključivanje kabela napajanja:** Jedan kraj kabela sigurno priključite u ulazni priključak izmjeničnog napajanja (AC) monitora, a drugi kraj u utičnicu napajanja.
- **Za priključivanje HDMI 2.1/Thunderbolt 4/USB Type-A/USB Type-C kabela:**
  - a. Jedan kraj HDMI 2.1/Thunderbolt 4/USB Type-A/USB Type-C kabela priključite u HDMI 2.1/Thunderbolt 4/USB Type-A/USB Type-C priključak na monitoru.
  - b. Priključite drugi kraj HDMI 2.1/Thunderbolt 4/USB Type-A/USB Type-C kabela u HDMI 2.1/Thunderbolt 4/USB Type-A/USB Type-C priključak uređaja.
- **Upotreba HDMI i Thunderbolt 4/USB Type-C ulaza za USB signale:**
  - » Odlazni prijenos: Koristite USB Type-C kabel i priključite jedan kraj Type-C priključnice na USB Type-C priključak monitora za odlazni prijenos, a drugi kraj u USB Type-C utičnicu na računalu. Ili koristite kabel USB Type-C na Type-A i priključite kraj s Type-C priključnicom na priključak USB Type-C monitora za odlazni prijenos, a priključnicu Type-A na priključak USB Type-A na računalu. Pobrinite se da je na računalu instaliran operativni sustav Windows ili macOS. To će omogućiti rad USB priključaka na monitoru.
  - » Dolazni prijenos: Koristite USB kabel za povezivanje uređaja s USB Type-A ili USB Type-C priključkom na monitoru.

» Dva su scenarija za spajanje:

1. Koristi jedan Thunderbolt 4/USB Type-C kabel za video i USB podatkovni ulaz: Thunderbolt 4/USB-C ulaz je za odlazni prijenos, a Thunderbolt 4/USB-C izlaz/USB Type-C/USB Type-A su za dolazni prijenos.

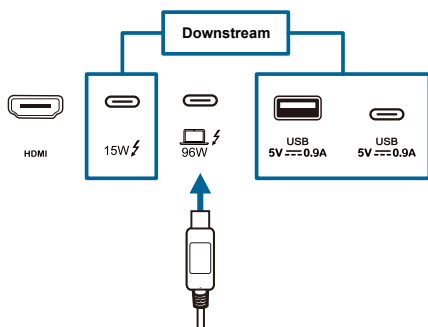

2. Koristi HDMI priključak za video ulaz, a Thunderbolt 4/USB type-C priključak za USB podatkovni ulaz: Thunderbolt 4/USB-C ulaz je za odlazni prijenos, a Thunderbolt 4/USB-C izlaz/USB Type-C/USB Type-A su za dolazni prijenos.

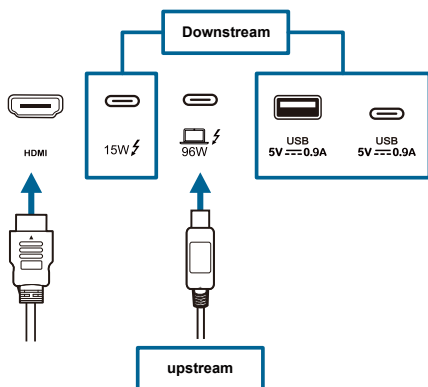

Kada su ti kabeli priključeni možete odabrati željeni signal iz stavke **Ulaz** u OSD izborniku.



Ako je potrebno zamijeniti kabel za napajanje ili kabel(e) za priključivanje kontaktirajte korisničku službu tvrtke ASUS.



## 2.5 Uključivanje monitora

Pritisnite gumb za uključivanje. Pogledajte stranice 1 – 4 s opisom položaja gumba za uključivanje. Indikator napajanja zasvijetlit će u bijeloj boji što ukazuje da je monitor UKLJUČEN.

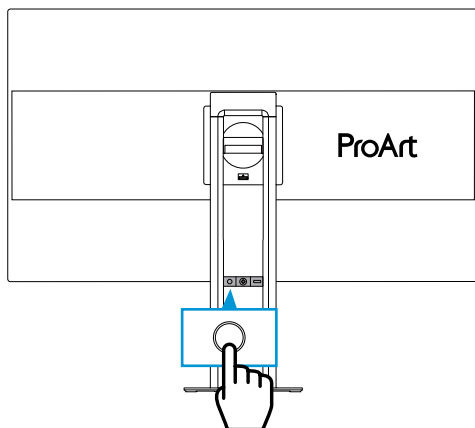

## 3.1 OSD izbornik (Zaslonski izbornik)

### 3.1.1 Kako ponovno konfigurirati

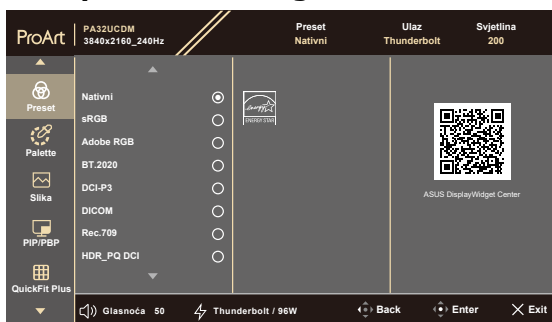

1. Pritisnite bilo koji gumb za prikaz OSD izbornika.
2. Pritisnite gumb za pristup izborniku (5-smjerni) za otvaranje glavnog OSD izbornika.
3. Pomicanjem gumba za pristup izborniku (5-smjerni) gore/dolje/lijevo/desno birajte različite funkcije. Označite željenu funkciju i pritisnite gumb za pristup izborniku (5-smjerni) kako biste je aktivirali. Ako odabrana funkcija ima podizbornik, ponovo pomaknite gumb za pristup izborniku (5-smjerni) gore/dolje za kretanje po funkcijama podizbornika. Označite željenu funkciju podizbornika i pritisnite gumb za pristup izborniku (5-smjerni) ili pomaknite gumb za pristup izborniku (5-smjerni) da biste je aktivirali.
4. Pomaknite gumb za pristup izborniku (5-smjerni) gore/dolje za promjenu postavki odabrane funkcije.
5. Za izlaz i spremanje OSD izbornika pritisnite gumb **X** ili pomičite gumb za pristup izborniku (5-smjerni) dok OSD izbornik ne nestane. Za prilagodbu drugih funkcija, ponovite korake 1-4.

## 3.1.2 Uvod u funkcije OSD-a

### 1. Preset

Ova funkcija sadrži 15 podfunkcija koje po želji možete odabrati. Svaki način rada ima mogućnost resetiranja odabira, što vam omogućuje zadržavanje postavki ili povratak na unaprijed zadani način rada.

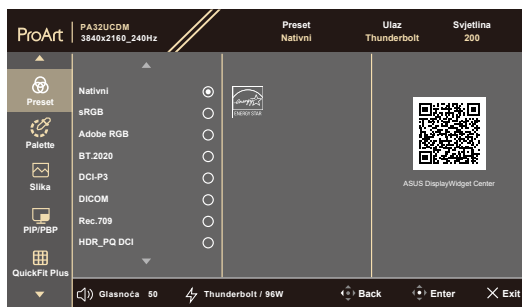

- **Nativni:** Najbolji izbor za uređivanje dokumenata.



---

Energy star® certifikat je postiže se u nativnom načinu rada.

---

- **sRGB:** Kompatibilan s sRGB prostorom boja, sRGB način rada najbolji je izbor za uređivanje dokumenata.
- **Adobe RGB:** Kompatibilan s Adobe RGB prostorom boja.
- **BT.2020:** Kompatibilan s BT.2020 prostorom boja.
- **DCI-P3:** Kompatibilan s DCI-P3 prostorom boja.
- **DICOM:** Usklađen s DICOM standardom, najboljim izborom za provjeravanje medicinskih snimaka.
- **Rec.709:** Kompatibilan s Rec.709 prostorom boja.
- **HDR\_PQ DCI:** Visoki Dinamički Raspon. Sadrži tri HDR način rada (**PQ Optimized**, **PQ Clip**, i **PQ Basic**).

- **HDR\_PQ BT.2020:** Sukladno s BT.2020 rasponom boja i D65 bijelom točkom.
  - \* **PQ Optimized:** Omogućuje optimizirane HDR performanse ovog zaslona s jednakom točnošću kao kod ST2084 u smislu mogućnosti osvjetljenja zaslona.
  - \* **PQ Clip:** Čuva PQ krivulju do preciznog prikazivanja maksimalnog osvjetljenja. Šifra ST2084 s većom vrijednošću od maksimalne zaslona mapirat će se za maksimalnu svjetlinu.
  - \* **PQ Basic:** Predstavlja HDR performanse općenitih HDR podržanih zaslona.
- **HDR\_HLG BT.2100:** Sukladno s BT.2100.
- **HDR\_HLG DCI:** Sukladno s DCI-P3.
- **HDR\_DolbyVision:** Odabire DolbyVision vrstu osvjetljenja.
  - \* **Tamno:** Sukladno s postavkama DolbyVision tamnog načina rada.
  - \* **Svjetlo:** Sukladno s postavkama DolbyVision svijetlog načina rada.

Dolby, DolbyVision, and the double-D symbol are trademarks of Dolby Laboratories. Manufactured under license from Dolby Laboratories. Confidential unpublished works. Copyright © 2013-2023 Dolby Laboratories. All rights reserved.

- **Korisnički režim 1/Korisnički režim 2/Korisnički režim 3:** Omogućuje prilagodbu željenih postavki putem kalibracije boja.



---

Za korištenje aplikacije za kalibraciju boja podržane su sve funkcije ASUS ProArt Calibration Software, Portrait CalMAN i Lightillusion ColorSpace.

---

Donja tablica prikazuje zadane konfiguracije za svaki Preset način rada:

Funkcija	Nativni	sRGB	Adobe RGB	Rec.709	DCI-P3	BT.2020	DICOM
Temperatura boje	6500 K	Fiksno (6500K)	Fiksno (6500K)	6500 K	P3-Theater	6500 K	6500 K
Svjetlina	200	Fiksno 80 nita	160 nita	100 nita	48 nita	100 nita	200
Kontrast	80	80	80	80	80	80	80
Oštrina	Omogućeno	Omogućeno	Omogućeno	Omogućeno	Omogućeno	Omogućeno	Omogućeno
Zasićenost	Omogućeno	Onemogućeno	Omogućeno	Omogućeno	Omogućeno	Omogućeno	Srednja (50)
Nijansa	Omogućeno	Onemogućeno	Omogućeno	Omogućeno	Omogućeno	Omogućeno	Srednja (50)
Palette	Omogućeno	Fiksno	Omogućeno	Omogućeno	Omogućeno	Omogućeno	Omogućeno
Razina crne	Omogućeno	Omogućeno	Omogućeno	Omogućeno	Omogućeno	Omogućeno	Omogućeno
Ulazni raspon	Omogućeno	Omogućeno	Omogućeno	Omogućeno	Omogućeno	Omogućeno	Omogućeno
Gama	2.2	Fiksno (2.2)	Fiksno (2.2)	2.4	Samo 2.2/2.6	2.4	Fiksno
Ambijentalna svjetlina	Omogućeno	Fiksno (isključeno)	Omogućeno	Omogućeno	Omogućeno	Omogućeno	Omogućeno
Temperatura boje okoline	Omogućeno	Fiksno (isključeno)	Fiksno	Omogućeno	Omogućeno	Omogućeno	Omogućeno
Jednolika svjetlina	Omogućeno (zadano: Uključeno)	Fiksno (Uključeno)	Omogućeno (zadano: Uključeno)	Omogućeno (zadano: Uključeno)	Omogućeno (zadano: Uključeno)	Omogućeno (zadano: Uključeno)	Fiksno (Uključeno)

Funkcija	HDR_PQ DCI	HDR_PQ BT.2020	HDR_HLG BT.2100	HDR_HLG DCI	HDR_DolbyVision	Korisnički način rada 1 / Korisnički način rada 2 / Korisnički način rada 3
Temperatura boje	Fiksno (6500K)	Fiksno (6500K)	Fiksno (6500K)	Fiksno (6500K)	Fiksno (6500K)	Fiksno (6500K)
Svjetlina	250 nita/ 400 nita/Maks.	250 nita/ 400 nita/Maks.	250 nita/ 400 nita/Maks.	250 nita/ 400 nita/Maks.	250 nita/ 400 nita/Maks.	200
Kontrast	Fiksno	Fiksno	Fiksno	Fiksno	Fiksno	80
Oštrina	Omogućeno	Omogućeno	Omogućeno	Omogućeno	Fiksno (isključeno)	Omogućeno
Zasićenost	Fiksno	Fiksno	Fiksno	Fiksno	Fiksno	Omogućeno
Nijansa	Fiksno	Fiksno	Fiksno	Fiksno	Fiksno	Omogućeno
Palette	Omogućeno (samo RGB pojačanje)	Omogućeno (samo RGB pojačanje)	Omogućeno (samo RGB pojačanje)	Omogućeno (samo RGB pojačanje)	Onemogućeno	Omogućeno
Razina crne	Omogućeno	Omogućeno	Omogućeno	Omogućeno	Omogućeno	Omogućeno
Ulazni raspon	Omogućeno	Omogućeno	Omogućeno	Omogućeno	Omogućeno	Omogućeno
Gama	Fiksno	Fiksno	Fiksno	Fiksno	Fiksno	Fiksno (2,2)
Ambijentalna svjetlina	Fiksno (isključeno)	Fiksno (isključeno)	Fiksno (isključeno)	Fiksno (isključeno)	Fiksno (isključeno)	Omogućeno
Temperatura boje okoline	Fiksno (isključeno)	Fiksno (isključeno)	Fiksno (isključeno)	Fiksno (isključeno)	Fiksno (isključeno)	Omogućeno
Jednolika svjetlina	Omogućeno (zadano: Uključeno)	Omogućeno (zadano: Uključeno)	Omogućeno (zadano: Uključeno)	Omogućeno (zadano: Uključeno)	Omogućeno (zadano: Uključeno)	Fiksno (Uključeno)

## 2. Paleta

U ovom izborniku postavite željenu boju.



- **Svjetlina:** Opseg podešavanja je od 0 do 400.
- **Kontrast:** Opseg podešavanja je od 0 do 100.
- **Zasićenje:** Opseg podešavanja je od 0 do 100.
- **Nijansa:** mijenja boju slike između zelene i ljubičaste.
- **Temperatura boje:** sadrži 5 načina uključujući 9300K, 6500K, 5500K, 5000K i P3-Theater. P3-Theater je dostupan samo za DCI-P3 način rada.
- **Gama:** Omogućuje postavljanje načina rada boje na 1.8, 2.0, 2.2, 2.4 ili 2.6.
- **RGB podešavanje:**
  - \* **Pojačanje:** Opseg podešavanja je od 0 do 400.
  - \* **Otklon:** Opseg podešavanja je od 0 do 400.
- **Razina crne:** Za podešavanje inicijalizirane 1. razine signala najtamnije razine sive boje.
- **Reset boje:**
  - \* **Trenutna unaprijed zadana postavka:**  
Vraća postavke boje trenutnog načina rada u boji na tvornički zadane vrijednosti.
  - \* **Sve unaprijed zadane postavke:**  
Vraća postavke boje svih načina rada u boji na tvornički zadane vrijednosti.

### 3. Slika

U ovom izborniku možete postaviti sliku.



- **Oštrina:** Opseg podešavanja je od 0 do 100.
- **Upravljanje formatom:** Podešava format prikaza na **Full**, **Dot to Dot** ili **1:1 Ratio**.



Da biste aktivirali ovu funkciju treba učiniti sljedeće: isključite **Brzi prikaz** i **PIP/PBP**.

- **Ulazni raspon:** Za mapiranje raspona signala sa cijelim prezentiranim rasponom prikaza od crne do bijele.
- **Filtar Za Plavo Svjetlo:** Podešava jakost filtra za plavo svjetlo.



Da biste aktivirali ovu funkciju, morate učiniti sljedeće: onemogućiti HDR na svojem uređaju.



Kako biste izbjegli naprezanje očiju, pripazite na sljedeće:

- U slučaju dugotrajnog rada, korisnici se povremeno trebaju udaljiti od zaslona. Preporučuju se kratke stanke (barem 5 minuta) nakon oko 1 sat neprekidnog rada za računalom. Kraće ali češće stanke učinkovitije su od jedne dugotrajne pauze.
- Ako želite smanjiti naprezanje i suhoću očiju, preporučuje se povremeno skretanje pažnje na udaljene predmete.
- Naprezanje očiju možete smanjiti vježbama za oči. Često ponavljajte ove vježbe. U slučaju da se ne uspijete riješiti naprezanja očiju, javite se liječniku. Vježbe za oči:  
(1) Ponavljajte gledanje gore i dolje (2) Polagano okrećite oči (3) Pomičite oči dijagonalno.
- Plava svjetlost visoke energije može dovesti do naprezanja očiju i AMD (starije degeneracije makule). Pomoću filtra za plavu svjetlost smanjite do 70 % štetne plave svjetlosti kako biste izbjegli CVS (sindrom računalnog vida).

#### 4. PIP/PBP

Izbornik PIP/PBP omogućuje otvaranje drugog potprozora povezanog s drugim video izvorom pored glavnog prozora s izvornog video izvora.



Za aktiviranje ove funkcije potrebno je učiniti sljedeće: isključiti **Brzi prikaz** i onemogućiti HDR na uređaju.



- **Način:** Odabire funkcije **PIP**, **PBP** ili ih isključuje.



Za skaliranje oba zaslona na puni zaslon u PBP načinu rada, promijenite postavku razlučivosti u OS postavkama oba zaslona na 1920 x 2160. (I, ako koristite Intel grafičku karticu, provjerite je li mogućnost promjene veličine postavljena na „Maintain Display Scaling“ (Zadrži skaliranje zaslona).)

- **Izvor:** Odabire video ulazni izvor između **HDMI** i **Thunderbolt**.
- **Postavka boje:** Odabire unaprijed postavljeno podešavanje za glavni prozor i potprozore.
- **PIP veličina:** Podešava PIP veličinu na **Mala**, **Srednja** ili **Velika** (dostupno samo za PIP režim).







## 5. QuickFit Plus

U ovoj funkciji možete koristiti različite vrste uzoraka poravnanja.

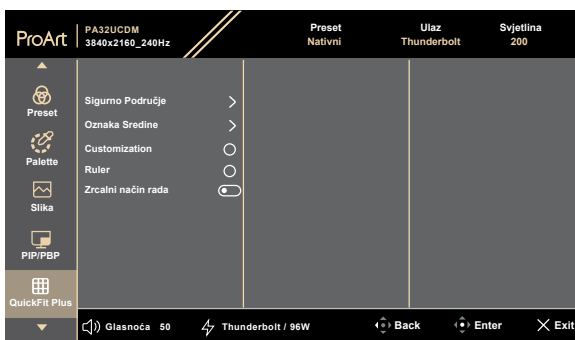

Za aktiviranje ove funkcije potrebno je učiniti sljedeće: isključiti PIP/PBP na uređaju i vratiti zaslon na normalan položaj (ne rotirati).



- **Sigurno Područje:** dizajnerima i korisnicima omogućuje organiziranje sadržaja i pregleda na jednoj stranici te postizanja ujednačenog izgleda. Mogući odabir su: **1:1**, **Sigurna radnja**, **Siguran naslov**, **3 x 3**.
- **Oznaka Sredine:** Podešava **Vrsta 1**, **Vrsta 2**, **Vrsta 3**.
- **Customization:** Možete odrediti veličinu okvira pomicanjem gumba za pristup izborniku (5-smjerni)  gore/dolje/lijevo/desno. Možete pritisnuti gumb za pristup izborniku (5-smjerni)  i držati ga duže od 3 sekunde za promjenu mjernih jedinica iz milimetara u inče i obrnuto.
- **Ruler:** Ovaj uzorak predstavlja fizičko ravnalo na gornjoj i lijevoj strani. Možete pritisnuti gumb za pristup izborniku (5-smjerni)  i držati ga duže od 3 sekunde za promjenu iz metričkih u imperijalne mjerne jedinice i obrnuto.
- **Zrcalni način rada:** Preokreće sliku u vodoravnom smjeru.

## 6. Ulaz

U ovoj funkciji možete odabrati željeni ulazni izvor.

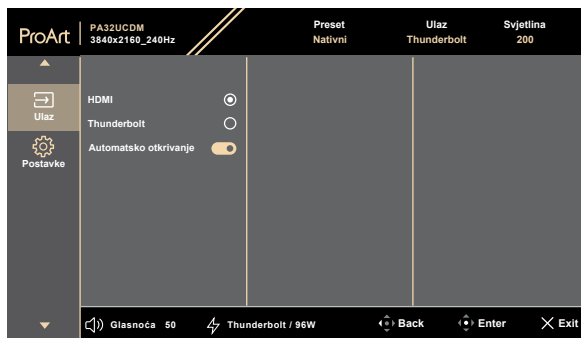

- **Automatsko otkrivanje:** Automatski otkriva druge aktivne signale kada je trenutni ulazni signal neaktivan.



Da biste aktivirali ovu funkciju treba učiniti sljedeće: Postavite Postavke/Uštedu energije na normalnu razinu.

## 7. Postavke

Omogućuje podešavanje sustava.

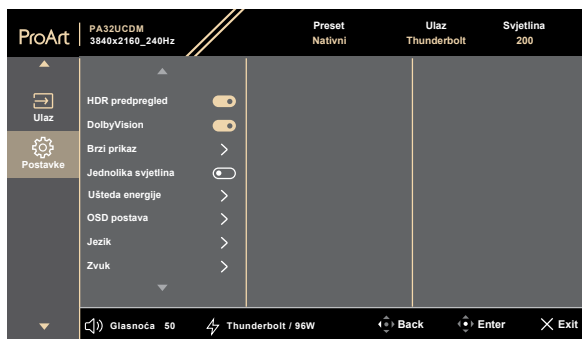

- **HDR predpregled:** Omogućuje pregled performansi sadržaja koji nije u HDR kvaliteti s HDR i HLG mapiranjem. Dok je funkcija HDR predpregled uključena, mogu se odabrati samo mogućnosti HDR\_PQ DCI, HDR\_PQ BT.2020, HDR\_HLG i HDR\_HLG DCI.
- **DolbyVision:** Omogućuje ili onemogućuje funkciju DolbyVision.
- **Brzi prikaz:** Može se aktivirati samo unutar 48 Hz ~ 120 Hz (Thunderbolt, HDMI).



---

Da biste aktivirali ovu funkciju treba učiniti sljedeće: isključite PIP/PBP, postavite kontrolu formata na cijeli.

---

- **Jednolika svjetlina:** Ako je ta značajka omogućena, sustav neće podešavati maksimalnu svjetlinu zaslona ako se zaslon prikazuje u drugačijoj veličini.
- **Ušteda energije:** Određuje postavku uštede energije.
  - \* **Normalna razina:** Omogućuje priključcima USB za dolazni prijenos/USB Type-C punjenje vanjskih uređaja kada monitor uđe u način rada za uštedu energije.
  - \* **Duboka razina:** Kada je priključeno na računalo, priključak za odlazni prijenos omogućuje USB priključke za dolazni prijenos za punjenje uređaja. USB Type-C i HDMI signali ne mogu se automatski otkriti kada monitor uđe u štedni način rada.

- **OSD postava:**

- \* Prilagođava **OSD istek vremena**-a od 10 do 120 sekundi.
- \* Omogućava ili onemogućava funkciju **DDC/CI**.
- \* Prilagođava pozadinu OSD-a od **neprozirnog** do **prozirnog**.
- \* Omogućuje ili onemogućuje funkciju **Autom. rotacija OSD-a**.



---

Da biste aktivirali funkciju Autom. rotacija OSD-a, treba učiniti sljedeće: isključiti PIP/PBP.

---

- **Jezik:** Možete odabrati 23 jezika, uključujući engleski, francuski, njemački, talijanski, španjolski, nizozemski, portugalski, ruski, češki, hrvatski, poljski, rumunjski, mađarski, turski, pojednostavljeni kineski, tradicionalni kineski, japanski, korejski, tajlandski, indonezijski, perzijski, ukrajinski, vijetnamski.

- **Zvuk:**

- \* Podešava **glasnoću** od 0 do 100.
- \* Isključuje zvuk ili uključuje zvuk audio izlaza.
- \* Odabire audio ulaz iz PIP/PBP **izvora**.



---

Da biste aktivirali funkciju Izvor, treba učiniti sljedeće: uključiti PIP/PBP.

---

- **Prijenos na DisplayPort:** Kompatibilnost s grafičkom karticom. Odaberite **DisplayPort 1.2**, **DisplayPort 1.4** ili **DisplayPort 1.4 + USB 3.2** prema DP verziji grafičke kartice.

- **Brava:**

- \* **Ključ:** Za onemogućavanje svih funkcijskih tipki. Gurnite 5-smjerni gumb prema dolje i držite ga dulje od 5 sekundi kako biste otkazali funkciju zaključavanja tipki.
- \* **Unaprijed zadana postavka:** Za zaključavanje svih parametara i onemogućavanje (zasivljeno) ProArt palete.

- **Indikator napajanja:** Uključuje/isključuje LED indikator napajanja.

- **Sinkronizacija rasvjete:** Podešavanje jačine i temperature boje u skladu s okolinom.

- \* **Ambijentalna svjetlina:** Dinamičko podešavanje svjetline u skladu sa svjetlom u okolini.
- \* **Temperatura boje okoline:** Dinamičko podešavanje temperature boje u skladu sa svjetlom u okolini.

- **Čuvar zaslona:** Konfigurira postavke čuvara zaslona. Možete poboljšati probleme s kvalitetom slike vezane uz zadržavanje slike ako je zaslon određeno vrijeme bio uključen.

- \* **Senzor blizine:** Ako je funkcija omogućena, a sustav ne otkriva prisutnost predmeta unutar 30-90 cm tijekom unaprijed zadanog vremena, sustav će automatski povremeno smanjivati svjetlinu.



- Vrijeme oporavka bilo bi unutar 2 sekunde.
- Sposobnost otkrivanja i udaljenost razlikuju se ovisno o predmetu i okolini.
- Izbjegavajte postavljanje predmeta ispred senzora (između 30 cm i 90 cm), jer će to uzrokovati neispravnost senzora (pogrešna procjena da je netko ispred).

- \* **Zaštita ploče:** Ova funkcija integrira više mehanizama iz inteligentnih patenata ploče kako bi osigurao radni vijek. Inteligentni patenti su **Sensing Protection, Pixel Shift, Screen Saver, ISP i Off Sensing**. Možete podešavati klizač za konfiguraciju različitih razina i pojavit će se neka normalna ponašanja na donjem popisu.

1. Ako nema promjene na zaslonu, svjetlina zaslona automatski će se smanjiti.
2. Kada se dostigne akumulirano vrijeme, **Off Sensing** će se automatski aktivirati i prikazat će se crni zaslon. Kalibrira probleme do kojih bi moglo doći na zaslonu ako vam je monitor dugo vremena bio uključen. Postupak će potrajati približno 6 minuta s trepćućim bijelim LED indikatorom. Nemojte iskopčavati kabel napajanja dok se postupak izvodi. Ako uključite monitor, postupak **Off Sensing** će se zaustaviti.



Postavljanje kumulativnog vremena za Off Sensing:

**Isključeno:** 12 sati.

**Razina 1:** 8 sati.

**Razina 2:** 4 sata. 1

- \* **Zaštita slike:** Ova funkcija integrira više mehanizama iz inteligentnih patenata ploče kako bi osigurao radni vijek. Može onemogućiti potencijalne probleme sa slikom ploče kada slika sadrži Multi-Logo, Edge Lum Average i Task Bar. Možete podesiti kliznu traku za konfiguraciju različitih razina.

- **HDMI CEC:** Omogućava ili onemogućava funkciju HDMI CEC. Za aktiviranje ove funkcije, možete upotrijebiti daljinski upravljač za povezivanje uređaja s monitorom putem HDMI priključka.
- **Podaci:** Prikazuje informacije o monitoru.
- **Resetiraj sve:** „Da“ omogućuje vraćanje zadanih postavki.

## 3.2 Sažetak tehničkih podataka

<b>Vrsta zaslona</b>	OLED
<b>Veličina zaslona</b>	31,5" (16:9) široki zaslon
<b>Maksimalna razlučivost</b>	3840 x 2160
<b>Veličina piksela</b>	0,1814 mm x 0,1814 mm
<b>Svjetlina</b>	SDR 250 nits (tipično), HDR 1000 nits (APL 3%)
<b>Omjer kontrasta (tipično)</b>	1500000:1
<b>Kut gledanja (V/O) CR &gt; 10</b>	178°/178°
<b>Boje prikaza</b>	1,07 B (10 bita)
<b>Vrijeme reakcije</b>	0.1 ms (tipično, GTG)
<b>Odabir ProArt Preset</b>	15 unaprijed postavljenih režima boje
<b>Automatska prilagodba</b>	Ne
<b>Odabir temperature boje</b>	5 temperature boje
<b>Analogni ulaz</b>	Ne
<b>Digitalni ulaz</b>	HDMI 2.1, Thunderbolt 4
<b>Digitalni izlaz</b>	Thunderbolt 4
<b>Utičnica za slušalice</b>	Ne
<b>Audio ulaz</b>	Ne
<b>Zvučnik (ugrađeni)</b>	3 W x 2 (4 ohma)
<b>USB 3.0 priključak</b>	USB 3.2 Gen 2 Type-C x 1 USB 3.2 Gen 2 Type-A x 1
<b>Boje</b>	Srebro
<b>LED napajanja</b>	Bijela (uključen) / narančasto (mirovanje)
<b>Nagib</b>	+20° – -5°
<b>Okretanje</b>	+90° – -90°
<b>Podешavanje visine</b>	130 mm
<b>Kensington brava</b>	Da
<b>Ulazni izmjenični napon</b>	Izmjenično napajanje (AC): 100 – 240 V
<b>Utrošak energije</b>	Uključen: 32 W** (tipično), potrošnja u stanju pripravnosti: ≤ 0,5 W, DC napajanje isključeno: ≤ 0,3 W
<b>Temperatura (u radu)</b>	0 °C – 40 °C
<b>Temperatura (izvan rada)</b>	-20 °C – +60 °C
<b>Dimenzije (Š x V x D) bez stalka</b>	717,28 mm x 422,33 mm x 42,4 mm

<b>Dimenzije (Š x V x D) sa stalkom</b>	717,28 mm x 602,47 mm x 228 mm (najviši položaj) 717,28 mm x 472,47 mm x 228 mm (najniži položaj) 820 mm x 577 mm x 282 mm (paketi)
<b>Težina (procijenjena)</b>	9,0 kg (neto); 6,5 kg (neto, bez stalka); 16,6 kg (bruto)
<b>Više jezika</b>	23 jezika (engleski, francuski, njemački, talijanski, španjolski, nizozemski, portugalski, ruski, češki, hrvatski, poljski, rumunjski, mađarski, turski, pojednostavljeni kineski, tradicionalni kineski, japanski, korejski, tajlandski, indonezijski, perzijski, ukrajinski, vijetnamski)
<b>Dodaci</b>	Vodič za brzi početak rada, jamstvena kartica, kabel napajanja, HDMI kabel, USB C na A kabel, Thunderbolt 4 Active 40G kabel, izvješće o kalibraciji boja, ProArt kartica dobrodošlice
<b>Usklađenost i standardi</b>	cTUVus, FCC, ICES-3, EPEAT, CB, CE, ErP, WEEE, EU Energy, ISO 9241-307, UkrSEPRO, CU, CCC, CEL, BSMI, RCM, VCCI, PSE, PC Recycle, J-MOSS, KC, KCC, KMEPS, PSB, Vietnam Energy, Ukraine Energy, Energy Star®, RoHS, CEC, Windows 10/11 WHQL, TÜV Flicker Free, TÜV Low Blue Light, VESA DisplayHDR True Black 400

**\*Tehnički podaci podliježu promjenama bez prethodne najave.**

**\*\*Potrošnja energije uključenog načina rada definirana u Energy Star verziji 8.0.**

### 3.3 Vanjske dimenzije

ASUS PA32UCDM Outline Dimension  
 \*Unit: mm(Inch)

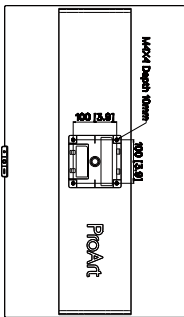
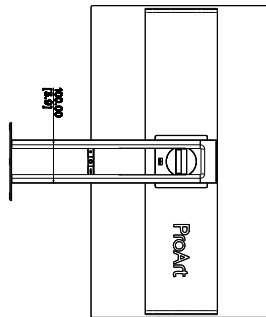
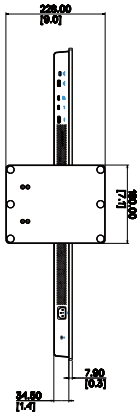
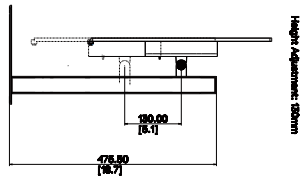
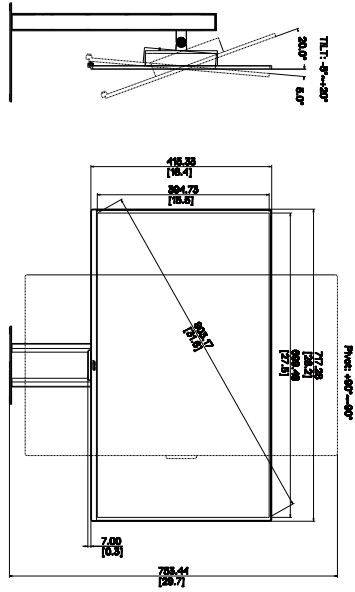



## 3.4 Česta pitanja i rješavanje problema (FAQ)

Problem	Moguće rješenje
LED napajanja ne svijetli	<ul style="list-style-type: none"><li>• Pritisnite gumb  da biste provjerili je li monitor uključen.</li><li>• Provjerite je li kabel napajanja pravilno povezan na monitor i izvor napajanja.</li><li>• Provjerite je li prekidač napajanja UKLJUČEN.</li></ul>
LED indikator napajanja svijetli narančasto i na zaslonu nema slike	<ul style="list-style-type: none"><li>• Provjerite jesu li monitor i računalo uključeni.</li><li>• Provjerite je li signalni kabel propisno povezan na monitor i računalo.</li><li>• Pregledajte signalni kabel i pobrinite se da ni jedan kontakt nije savijen.</li><li>• Povežite računalo s drugim dostupnim monitorom kako biste provjerili radi ispravnost rada računala.</li></ul>
Slika zaslona je presvijetla ili pretamna	<ul style="list-style-type: none"><li>• Prilagodite postavke Kontrast i Svjetlina putem OSD izbornika.</li></ul>
Slika zaslona poskakuje ili se na njoj pojavljuju valovi	<ul style="list-style-type: none"><li>• Provjerite je li signalni kabel propisno povezan na monitor i računalo.</li><li>• Odmaknite električne uređaje koji mogu biti uzrok smetnji.</li></ul>
Boje na slici zaslona su narušene (bijelo ne izgleda bijelo)	<ul style="list-style-type: none"><li>• Pregledajte signalni kabel i pobrinite se da ni jedan kontakt nije savijen.</li><li>• Pokrenite opciju Resetiraj sve putem OSD izbornika.</li><li>• Prilagodite R/G/B postavke boje ili odaberite Temperaturu boje putem OSD izbornika.</li></ul>
Nema zvuka ili je slab	<ul style="list-style-type: none"><li>• Provjerite je li kabel HDMI/DisplayPort/USB Type C pravilno priključen na monitor i na računalo.</li><li>• Prilagodite postavku glasnoće monitora i uređaja HDMI/DisplayPort/USB Type C.</li><li>• Provjerite je li upravljački program zvučne kartice računala pravilno instaliran i aktiviran.</li></ul>

### 3.5 Podržani način rada

Razlučivost	Okomita frekvencija (Hz)	Vodoravna frekvencija (KHz)	Pikseli (MHz)	Napomena
640 x 480	59,94(N)	31,469(N)	25,175	
640 x 480	75(N)	37,5(N)	31,5	
800 x 600	60,317(P)	37,879(P)	40	
800 x 600	75(P)	46,875(P)	49,5	
1024 x 768	60,004(N)	48,363(N)	65	
1024 x 768	75,029(P)	60,023(P)	78,75	
1280 x 960	60(P)	60(P)	108	
1280 x 1024	60,02(P)	63,981(P)	108	
1280 x 720	60(P)	45(P)	74,25	
1600 x 1200	60(P)	75(P)	162	
1920 x 1080	60(P)	67,5(P)	148,5	
3840 x 2160 (Smanjeno zatamnjenje)	60(N)	133,32(P)	533,28	
2560 x 1440 (Smanjeno zatamnjenje)	120(N)	182,996(P)	497,75	
2560 x 1440 (Smanjeno zatamnjenje)	60(N)	88,787(P)	241,5	
3840 x 2160 (Smanjeno zatamnjenje)	240(N)	582,96(P)	2331,84	
3840 x 2160 (Smanjeno zatamnjenje)	60(N)	133,125(P)	532,5	
3840 x 2160 (Smanjeno zatamnjenje)	30(N)	65,625(P)	262,5	
3840 x 2160 (Smanjeno zatamnjenje)	24(N)	52,375(P)	209,5	
3840 x 2160	120(P)	270(P)	1188	
3840 x 2160	240(N)	582,959(P)	2462,42	

Razlučivost	Okomita frekvencija (Hz)	Vodoravna frekvencija (KHz)	Pikseli (MHz)	Napomena
3840 x 2160 (Smanjeno zatamnjenje)	240(N)	582,96(P)	2331,84	
1920 x 2160 (Smanjeno zatamnjenje)	60(N)	133,293(P)	277,25	Samo PBP
1920 x 2160	120(P)	274,399(N)	570,75	Samo PBP
1920 x 2160 (Smanjeno zatamnjenje)	240(N)	582,933(P)	1212,5	Samo PBP

**P/N označavaju Pozitivan/negativan pol dolaznog H-sink-/V-sink. (tempiranje ulaza).**

**Kad monitor radi u video načinu rada (odnosno ne prikazuje podatke) uz videozapise standardne definicije bit će podržani i sljedeći načini rada visoke definicije.**

Razlučivost	Okomita frekvencija (Hz)	Vodoravna frekvencija (KHz)
3840 x 2160(P)	120	270
	100	225
	60	135
	50	112,5
	30	67,5
	25	56,25
	24	54
1920 x 1080(P)	120	135
	100	112,5
	60	67,5
	50	56,25
	30	33,75
	25	28,125
	24	27
1280 x 720(P)	60	45
	50	37,5
720 x 576(P)	50	31,25
720 x 480(P)	59,94	31,469
640 x 480(P)	59,94	31,469
1920 x 1080i	60	33,75
	50	28,125
720(1440) x 480i	59,94	15,734
720(1440) x 576i	50	15,625

**ASUS**