



ROG SWIFT OLED PG32UCDM

USER GUIDE

Erste Ausgabe

Februar 2024

Copyright © 2024 ASUSTeK COMPUTER INC. Alle Rechte vorbehalten.

Kein Teil dieser Anleitung, inklusive der hierin beschriebenen Produkte und Software, darf ohne ausdrückliche schriftliche Genehmigung der ASUSTeK COMPUTER INC. („ASUS“) auf irgendeine Weise oder Form reproduziert, übertragen, transkribiert, in Abrufsysteme gespeichert oder in eine andere Sprache übersetzt werden, außer in Form einer im Besitz des Käufers verbleibenden Sicherheitskopie.

Produktgarantie oder Service wird nicht verlängert, falls: (1) das Produkt repariert, modifiziert oder verändert wurde, sofern die Reparatur, Modifikation oder Änderung nicht schriftlich von ASUS autorisiert wurde; oder (2) die Seriennummer des Produktes unkenntlich gemacht wurde oder fehlt.

ASUS BIETET DIESES HANDBUCH IN SEINER VORLIEGENDEN FORM AN, OHNE JEDLICHE GARANTIE, SEI SIE DIREKT ODER INDIREKT, EINSCHLIESSLICH, ABER NICHT BESCHRÄNKT AUF INDIREKTE GARANTIEEN ODER ZUSICHERUNGEN BEZÜGLICH DER VERKÄUFLICHKEIT ODER EIGNUNG FÜR EINEN BESTIMMTEN ZWECK. IN KEINEM FALL HAFTEN ASUS, SEINE DIREKTOREN, LEITENDEN ANGESTELLTEN, ANGESTELLTEN ODER AGENTEN FÜR JEDLICHE INDIREKTEN, SPEZIELLEN, BEILÄUFIGEN ODER FOLGESCHÄDEN (EINSCHLIESSLICH SCHÄDEN AUFGRUND VON PROFITVERLUSTEN, GESCHÄFTSVERLUSTEN, NUTZUNGS- ODER DATENVERLUSTEN, UNTERBRECHUNG VON GESCHÄFTSABLÄUFEN ET CETERA), SELBST WENN ASUS VON DER MÖGLICHKEIT SOLCHER SCHÄDEN UNTERRICHTET WURDE, DIE VON DEFEKTEN ODER FEHLERN IN DIESEM HANDBUCH ODER AN DIESEM PRODUKT HERRÜHREN.

DIE TECHNISCHEN DATEN UND INFORMATIONEN IN DIESEM HANDBUCH DIENEN LEDIGLICH INFORMATIONSZWECKEN, SIE KÖNNEN JEDERZEIT OHNE VORANKÜNDIGUNG GEÄNDERT WERDEN UND SOLLTEN NICHT ALS VERPFLICHTUNG SEITENS ASUS ANGESEHEN WERDEN. ASUS ÜBERNIMMT KEINE VERANTWORTUNG ODER HAFTUNG FÜR JEDLICHE FEHLER ODER UNGENAUIGKEITEN, DIE IN DIESEM HANDBUCH AUFTRETEN KÖNNTEN, EINSCHLIESSLICH DER DARIN BESCHRIEBENEN PRODUKTE UND SOFTWARE.

In diesem Handbuch erscheinende Produkte und Firmennamen könnten eingetragene Marken oder Copyrights ihrer jeweiligen Firmen sein und dienen ausschließlich zur Identifikation oder Erklärung und zum Vorteil des jeweiligen Eigentümers, ohne Rechtsverletzungen zu beabsichtigen.

Inhaltsverzeichnis

| | |
|--|------|
| Inhaltsverzeichnis..... | iii |
| Hinweise | iv |
| Hinweise zu Ihrer Sicherheit..... | v |
| Pflegen & Reinigen | vii |
| Rücknahmeservices | viii |
| Produktinformationen für das EU Energielabel..... | viii |
| Kapitel 1: Übersicht über das Produkt | |
| 1.1 Willkommen! | 1-1 |
| 1.2 Packungsinhalt..... | 1-1 |
| 1.3 Einführung zum Monitor..... | 1-2 |
| 1.3.1 Frontansicht | 1-2 |
| 1.3.2 Ansicht von hinten..... | 1-3 |
| 1.3.3 GamePlus Funktion | 1-4 |
| 1.3.4 GameVisual Funktion..... | 1-6 |
| 1.3.5 Andere Funktion(en) | 1-7 |
| Kapitel 2: Einrichtung | |
| 2.1 Halter/Monitorfuß montieren..... | 2-1 |
| 2.2 Kabelverwaltung | 2-2 |
| 2.3 Abnehmen des Halters/Fußes (für VESA Wandmontage)..... | 2-2 |
| 2.4 Anpassen des Bildschirms | 2-3 |
| 2.5 Anschließen der Kabel | 2-4 |
| 2.6 Ein-/Ausschalten des Monitors..... | 2-5 |
| Kapitel 3: Allgemeine Hinweise | |
| 3.1 Bildschirmenü (OSD-Menü) | 3-1 |
| 3.1.1 Bedienungsvorgang | 3-1 |
| 3.1.2 Einführung in die OSD-Funktionen | 3-2 |
| 3.2 Aura | 3-14 |
| 3.3 Technische Daten | 3-15 |
| 3.4 Äußere Abmessungen | 3-17 |
| 3.5 Fehlerbehebung (häufig gestellte Fragen) | 3-18 |
| 3.6 Unterstützte Anzeigemodi..... | 3-19 |

Hinweise

Erklärung der Federal Communications Commission

Dieses Gerät erfüllt Teil 15 der FCC-Regularien. Der Betrieb unterliegt den folgenden beiden Voraussetzungen:

- Dieses Gerät darf keine Funkstörungen verursachen, und
- Dieses Gerät muss jegliche empfangenen Funkstörungen hinnehmen, einschließlich Störungen, die zu unbeabsichtigtem Betrieb führen können.

Dieses Gerät wurde getestet und als mit den Grenzwerten für Digitalgeräte der Klasse B gemäß Teil 15 der FCC-Regularien übereinstimmend befunden. Diese Grenzwerte wurden geschaffen, um angemessenen Schutz gegen Störungen beim Betrieb in Wohngebieten zu gewährleisten. Dieses Gerät erzeugt, benutzt und strahlt u. U. Radiofrequenz-Energie aus und kann, falls es nicht entsprechend den Anweisungen installiert und benutzt wird, Funkkommunikation stören. Es gibt allerdings keine Garantie dafür, dass es bei einer bestimmten Installation zu keiner Störung kommt. Falls dieses Gerät Störungen des Radio- oder Fernsehempfangs verursachen sollte, was leicht durch Aus- und Einschalten der Ausrüstung herausgefunden werden kann, wird dem Anwender empfohlen, die Störung durch eine oder mehrere der folgenden Maßnahmen zu beseitigen:

- Neuausrichtung oder Neuplatzierung der Empfangsantenne.
- Vergrößern des Abstands zwischen Ausrüstung und Empfänger.
- Schließen Sie das Gerät an eine Steckdose in einem anderen Stromkreis als den des Empfängers an.
- Hinzuziehen des Händlers oder eines erfahrenen Radio-/Fernsehtechnikers.



Die Benutzung abgeschirmter Kabel zur Verbindung des Monitors mit der Grafikkarte ist erforderlich, um die Einhaltung der FCC-Bestimmungen zu gewährleisten. Ihre Betriebsbefugnis für dieses Gerät kann durch Änderungen oder Modifikationen des Gerätes ohne ausdrückliche Zustimmung von der für die Einhaltung zuständigen Seite ungültig werden.

Hinweise des Canadian Department of Communications

Dieses Digitalgerät überschreitet nicht die Grenzwerte der Klasse B für Funkstörungsemissionen für Digitalgeräte, die in den Radio Interference Regulations des Canadian Department of Communications festgelegt wurden.

Dieses Digitalgerät der Klasse B erfüllt die Richtlinien der Canadian ICES-003.

This Class B digital apparatus meets all requirements of the Canadian Interference - Causing Equipment Regulations.

Cet appareil numérique de la classe B respecte toutes les exigences du Règlement sur le matériel brouiller du Canada.



Hinweise zu Ihrer Sicherheit

- Lesen Sie sorgfältig die mitgelieferte Dokumentation durch, bevor Sie beginnen, den Monitor einzurichten.
- Setzen Sie den Monitor weder Regen noch Feuchtigkeit aus, um einen Brand oder elektrischen Schlag zu vermeiden.
- Versuchen Sie niemals das Monitorgehäuse zu öffnen. Die gefährliche Hochspannung innerhalb des Monitors kann ernsthafte Verletzungen verursachen.
- Falls das Netzteil defekt ist, versuchen Sie es nicht in eigener Regie zu reparieren. Wenden Sie sich an einen qualifizierten Kundendiensttechniker oder Ihren Händler.
- Stellen Sie vor dem Verwenden des Produkts sicher, dass alle Kabel richtig verbunden und die Stromkabel nicht beschädigt sind. Wenden Sie sich sofort an Ihren Händler, wenn Sie Schäden festgestellt haben.
- Die Schlitze und Öffnungen an der hinteren oder oberen Seite des Gehäuses dienen zur Belüftung. Blockieren Sie diese Schlitze nicht. Stellen Sie das Produkt nicht in die Nähe eines oder über einen Heizkörper oder sonstige Wärmequelle, es sei denn, dass eine ausreichende Belüftung garantiert ist.
- Die Stromversorgung des Monitors muss mit der Angabe auf dem Typenschild übereinstimmen. Sind Sie sich hinsichtlich der Spezifikationen Ihres Stromnetzes unsicher, dann nehmen Sie bitte mit Ihrem Händler oder Stromanbieter Kontakt auf.
- Verwenden Sie den passenden Netzstecker entsprechend Ihrem lokalen Stromversorgungsstandard.
- Überlasten Sie die Verlängerungskabel oder Steckdosenleisten nicht. Eine Überlastung kann einen Brand oder elektrischen Schlag verursachen.
- Vermeiden Sie extremen Staub, hohe Feuchtigkeit und Temperaturen. Stellen Sie den Monitor nicht auf eine Stelle, an der er nass werden kann. Stellen Sie den Monitor auf eine stabile Oberfläche.
- Ziehen Sie das Stromkabel aus der Steckdose heraus, wenn ein Gewitter vorhergesagt ist oder der Monitor für eine längere Zeit nicht verwendet wird. Diese Maßnahme schützt den Monitor vor Schäden durch Stromstöße.
- Lassen Sie keine Gegenstände oder Flüssigkeit durch die Schlitze in das Monitorgehäuse eindringen.
- Um einen zufriedenstellenden Betrieb sicherzustellen, verwenden Sie den Monitor nur mit UL-gelisteten Computern zusammen, die passende Fassungen für 100-240V AC haben.

- Falls Sie technische Probleme mit dem Monitor haben, wenden Sie sich bitte an einen qualifizierten Kundendiensttechniker oder Ihren Händler.
- Die Anpassung der Lautstärkesteuerung und des Equalizer auf andere Einstellungen als die mittlere Position könnte die Ausgangsspannung des Ohr-/Kopfhörers und somit den Schalldruckpegel erhöhen.
- Das Netzteil ist nur für diesen Monitor geeignet, nicht für andere Zwecke verwenden. Ihr Gerät nutzt eine der folgenden Stromversorgungen:
 - Hersteller: Delta Electronics Inc., Modell: ADP-280BB B, ADP-280EB F
- Achten Sie darauf, das Netzkabel an eine Steckdose mit Erdungsanschluss anzuschließen.
- Das mitgelieferte Netzteil und/oder Netzkabel ist nur für die Verwendung mit diesem Produkt vorgesehen. Verwenden Sie es nicht mit anderen Produkten.



Das Symbol mit einer durchgestrichenen Abfalltonne auf Rädern bedeutet, dass das Produkt (elektrisches und elektronisches Gerät oder quecksilberhaltige Knopfzelle) nicht mit dem Hausmüll zusammen entsorgt werden darf. Bitte schauen Sie nach örtlichen Vorschriften zur Entsorgung elektronischer Geräte.

Umkippen verhindern

Wenn Sie den Monitor verwenden, befestigen Sie ihn mit einem für das Gewicht des Monitors geeigneten Seil oder einer Kette an einer Wand, um ein Herunterfallen des Monitors zu verhindern.

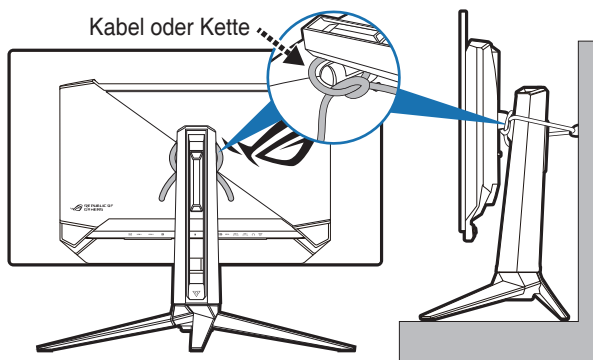

- Das Monitor Design könnte sich von den obigen Abbildungen unterscheiden.
- Die Installation muss von einem qualifizierten Techniker vorgenommen werden. Wenden Sie sich für weitere Informationen an Ihren Händler.
- Für Modelle mit einem Nettogewicht von $\geq 7\text{kg}$. Bitte wählen Sie eine geeignete Methode, um ein Umkippen zu verhindern.
- Binden Sie das Kabel oder die Kette an den Ständer und befestigen Sie es anschließend an der Wand.

Pflegen & Reinigen

- Es ist ratsam, alle Kabel inklusive Stromkabel zu entfernen, bevor Sie den Monitor hochheben oder verstellen. Beachten Sie bitte die richtigen Hebemethoden, wenn Sie den Monitor aufstellen. Greifen Sie den Monitor an den Kanten, wenn Sie den Monitor hochheben oder tragen wollen. Versuchen Sie nicht durch Halten an dem Monitorfuß oder dem Kabel den Monitor hochzuheben.
- Reinigung. Schalten Sie den Monitor aus und ziehen Sie den Netzstecker. Reinigen Sie die Oberfläche des Monitors mit einem fusselfreien, nicht scheuernden Tuch. Hartnäckigen Schmutz können Sie mit einem Tuch entfernen, das Sie zuvor ganz leicht mit einer sanften Reinigungslösung getränkt haben.
- Vermeiden Sie Reiniger, die Alkohol oder Aceton enthalten. Verwenden Sie einen für Monitore geeigneten Reiniger. Sprühen Sie niemals Reinigungsmittel direkt auf den Bildschirm; es kann ins Innere des Monitors gelangen und Kurzschlüsse und Stromschläge verursachen.

Die folgenden Erscheinungen an dem Monitor sind normal:

- Je nach dem verwendeten Desktop-Hintergrundbild ist die Helligkeit auf dem Bildschirm eventuell ein bisschen ungleichmäßig.
- Wenn das gleiche Bild über Stunden angezeigt wird, kann nach dem Wechseln des Bildes ein Nachbild erscheinen. Die Anzeige auf dem Bildschirm wird langsam normal. Oder schalten Sie den Monitor für einige Stunden aus.
- Falls der Bildschirm schwarz erscheint, flackert oder nicht mehr funktioniert, wenden Sie sich bitte an Ihren Händler oder den Kundendienst, um den Monitor zu reparieren zu lassen. Versuchen Sie nicht in eigener Regie den Bildschirm zu reparieren!

Darstellungssystematik in dieser Anleitung



WARNUNG: Hier finden Sie wichtige Hinweise, um Verletzungen während des Ausführens einer Aufgabe zu vermeiden.



VORSICHT: Hier finden Sie wichtige Hinweise, um Schäden an Komponenten während des Ausführens einer Aufgabe zu vermeiden.



WICHTIG: Hier finden Sie wichtige Hinweise, die Sie beachten **MÜSSEN**, um eine Aufgabe fertig zu stellen.



HINWEIS: Hier finden Sie Tipps und zusätzliche Informationen, die das Ausführen einer Aufgabe erleichtern.

Weitere Informationen

Nutzen Sie die folgenden Quellen, wenn Sie weitere Informationen zum Produkt und zu Software-Aktualisierungen suchen.

1. ASUS-Websites

Die weltweiten ASUS Webseiten bieten aktuelle Informationen zu Hardware und Software-Produkten von ASUS. Besuchen Sie die Webseite <http://www.asus.com>

2. Optionale Dokumentation

Ihr Produktpaket kann optionale Dokumentation enthalten, die eventuell von Ihrem Händler hinzugefügt wurde. Diese Dokumente gehören nicht zum Standardlieferumfang.

3. Über Flimmern

https://www.asus.com/Microsite/display/eye_care_technology/

Rücknahmeservices

Das ASUS-Wiederverwertungs- und Rücknahmerprogramm basiert auf den Bestrebungen, die höchsten Standards zum Schutz der Umwelt anzuwenden. Wir glauben, dass die Bereitstellung einer Lösung für unsere Kunden die Möglichkeit schafft, unsere Produkte, Batterien, andere Komponenten und ebenfalls das Verpackungsmaterial verantwortungsbewusst der Wiederverwertung zuzuführen.

Besuchen Sie bitte die Webseite <http://csr.asus.com/english/Takeback.htm> für Details zur Wiederverwertung in verschiedenen Regionen.

Produktinformationen für das EU Energielabel



PG32UCDM



1.1 Willkommen!

Vielen Dank für den Kauf eines ASUS® OLED Monitors!

Der aktuellste Breitbild-OLED-Monitor von ASUS bietet ein breiteres, helleres und kristallklares Bild sowie eine Vielzahl weiterer Funktionen, welche die Arbeit mit diesem Produkt zum Vergnügen machen.

Durch diese Funktionen können Sie die Bequemlichkeit und das wunderbare visuelle Erlebnis des Monitors genießen!

1.2 Packungsinhalt

Prüfen Sie, ob Ihr Karton des LCD-Monitors die folgenden Artikel enthält:

- ✓ OLED Monitor
- ✓ Monitorbasis
- ✓ Schnellstartanleitung
- ✓ Garantiekarte
- ✓ Netzteil
- ✓ Netzkabel
- ✓ HDMI Kabel (optional)
- ✓ DisplayPort Kabel (optional)
- ✓ USB Type-A auf Type-B Kabel (optional)
- ✓ USB Type-C Kabel (optional)
- ✓ ROG Willkommenskarte mit Umschlag
- ✓ ROG Wandmontageset
- ✓ ROG Aufkleber
- ✓ ROG Beutel



Falls irgendein Artikel beschädigt ist oder fehlt, wenden Sie sich bitte sofort an Ihren Händler.



Wenn Sie das Netzkabel oder das/die Verbindungskabel ersetzen müssen, wenden Sie sich bitte an den ASUS Kundendienst.

1.3 Einführung zum Monitor

1.3.1 Frontansicht

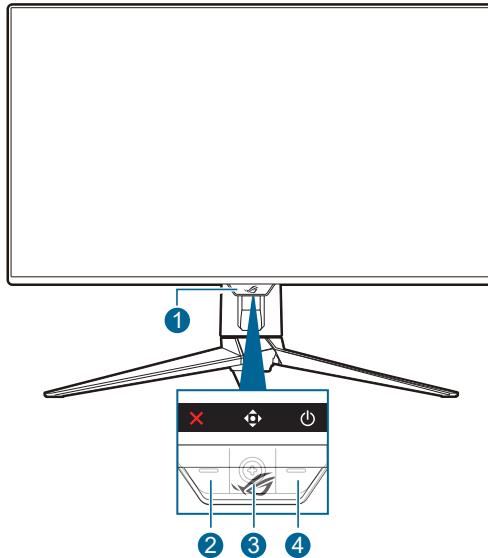



1. Betriebsanzeige

- Die folgende Tabelle zeigt die Bedeutung der Farben der Betriebsanzeige.

| Status | Beschreibung |
|-----------------|---------------------------|
| Rot | EIN |
| AUS | AUS |
| Bernstein | Standby-Modus/Kein Signal |
| Orange blinkend | Pixelbereinigung |

2. ✕ Schließen-Taste

- Aktiviert den Monitor, wenn der Monitor den Standbymodus aufruft oder die "KEIN SIGNAL" Meldung angezeigt wird.
- Drücken Sie hier, um die Eingangswahl Schnellaste zu aktivieren. Wählen Sie zum Ändern der Schnellastenfunktion das Menü **MyFavorite > Verknüpfung >   **.
- Drücken Sie diese Taste, um das OSD-Menü zu verlassen, wenn das OSD-Menü aktiviert ist.

3.  Navigationstaste (5-Wege) Taste:
 - Aktiviert den Monitor, wenn der Monitor den Standbymodus aufruft oder die "KEIN SIGNAL" Meldung angezeigt wird.
 - Drücken Sie diese Taste, um das OSD-Menü zu aktivieren. Drücken Sie diese Taste im OSD-Menü, um das OSD-Menü aufzurufen oder die ausgewählten OSD-Menüpunkte zu aktivieren. Bewegen Sie die Taste nach oben/unten/rechts/links, um durch die Einstellungen zu navigieren, Werte zu erhöhen/verringern oder Ihre Auswahl nach oben/unten/links/rechts zu bewegen.
 - Halten Sie die Taste länger als 5 Sekunden nach unten gedrückt, um die Tastensperre zu aktivieren/deaktivieren.
 - Bewegen Sie die Taste nach rechts, um die GamePlus Schnelltaste zu aktivieren. Wählen Sie zum Ändern der Schnelltastenfunktion das Menü **MyFavorite > Verknüpfung** > .
 - Drücken Sie die Taste nach oben, um die GameVisual Schnelltaste zu aktivieren. Wählen Sie zum Ändern der Schnelltastenfunktion das Menü **MyFavorite > Verknüpfung** > .
 - Drücken Sie die Taste nach unten, um die Pixelbereinigung Schnelltaste zu aktivieren. Wählen Sie zum Ändern der Schnelltastenfunktion das Menü **MyFavorite > Verknüpfung** > .
4.  Ein/Aus-Taste
 - Mit diese Taste schalten Sie den Bildschirm ein/aus.

1.3.2 Ansicht von hinten

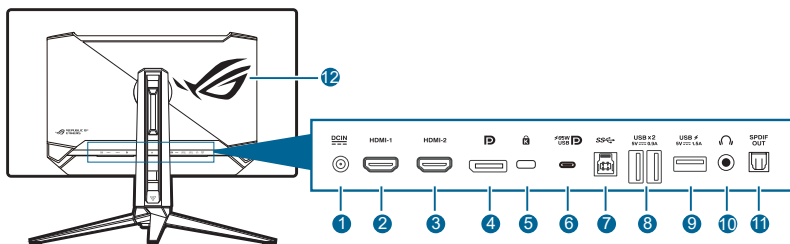

1. **DC-IN Anschluss.** Hier schließen Sie das Netzkabel an.
2. **HDMI-1 Anschluss.** Dieser Port dient dem Anschließen eines HDMI-kompatiblen Gerätes.
3. **HDMI-2 Anschluss.** Dieser Port dient dem Anschließen eines HDMI-kompatiblen Gerätes.
4. **DisplayPort.** Dieser Port dient dem Anschließen eines DisplayPort-kompatiblen Gerätes.

5. **Schlitz für Kensington-Schloss.**
6. **USB 3.2 Gen 1 Type-C (unterstützt DP Alt Modus).** Dieser Port dient dem Anschließen eines DisplayPort/USB Type-C kompatiblen Geräts. Dieser Port ist auch für den Anschluss eines USB Upstream-Kabels vorgesehen, das die USB Strom- und Datenübertragung (je nach Signalquelle) unterstützt.







Der Anschluss bietet eine Ausgangsspannung von 5V/3A, 9V/3A, 12V/3A, 15V/3A und 20V/3,25A für eine Leistung von 65W und 5V/3A, 9V/3A, 12V/3A, 15V/3A und 20V/4,5A für eine Leistung von 90W. Der Anschluss des USB Type-C zu Type-A Kabels aktiviert nur die USB Type-A Ports (Downstream) am Monitor.









7. **USB 3.2 Gen 1 Type-B.** Dieser Port dient der Verbindung mit einem USB-Upstream-Kabel. Die Verbindung aktiviert die USB-Ports am Monitor.
8. **USB 3.2 Gen 1 Type-A.** Diese Ports dienen dem Anschließen von USB-Geräten, wie z. B. USB-Tastatur/-Maus, USB-Flash-Laufwerk, etc.
9. **USB 3.2 Gen 1 Type-A.** Dieser Port ist für die Verbindung mit USB-Geräten, wie USB-Tastatur/Maus, USB-Flashlaufwerk usw. vorgesehen.
10. **Kopfhöreranschluss.** Dieser Port steht nur zur Verfügung, wenn ein HDMI/DisplayPort/USB Type-C Kabel angeschlossen ist.
11. **SPDIF Ausgang (optischer digitaler Audioausgang).** Dieser Ausgang dient zur Verbindung mit einem Gerät, das einen SPDIF Eingang besitzt.
12. **AURA RGB/AURA Sync (gesteuert von Armoury Crate Software).**

1.3.3 GamePlus Funktion

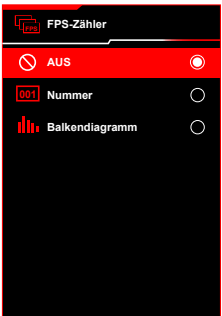
GamePlus Funktion bietet ein Toolkit und erzeugt eine bessere Spielumgebung, wenn unterschiedliche Arten von Spielen gespielt werden. Bei der Fadenkreuz-Überlagerung mit 6 verschiedenen Fadenkreuzoptionen können Sie dasjenige auswählen, das am besten zu Ihrem Spiel passt. Es gibt auch einen Bildschirm-Timer und eine Stoppuhr, die Sie links auf dem Bildschirm platzieren können, so dass Sie die Spielzeit im Auge behalten können. Mit dem FPS (Frames pro Sekunde) Zähler wissen Sie immer Bescheid, wie flüssig das Spiel läuft. Die Position von FPS-Zähler, Fadenkreuz, Timer und Stoppuhr kann mit der Navigationstaste (5-Wege) Taste verschoben werden. Die Scharfschütze Funktion (nur verfügbar, wenn HDR auf Ihrem Gerät deaktiviert ist) wurde speziell für Egoshooter entwickelt. Sie können das Vergrößerungsverhältnis, die Art der Ausrichtung der Reihenfolge nach, sowie den Nachtsichtmodus auswählen. Anzeigeausrichtung zeigt die Ausrichtungslinien an 4 Seiten des Bildschirms an und dient als ein einfaches und praktisches Werkzeug zur perfekten Ausrichtung mehrerer Monitore.

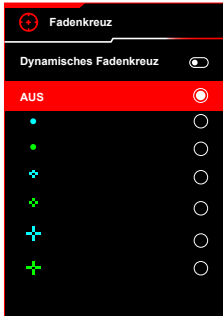
GamePlus aktivieren:

1. Drücken Sie auf die GamePlus Verknüpfungstaste.
2. Gehen Sie mit der  (5-Wege) Taste nach oben/unten, um zwischen verschiedenen Funktion auszuwählen.
3. Drücken Sie die  (5-Wege) Taste, um die gewählte Funktion zu aktivieren oder die Einstellungen anzuzeigen.
4. Drücken Sie die  (5-Wege) Taste nach oben/unten, um durch die Einstellungen zu steuern. Heben Sie die gewünschte Einstellung hervor und drücken die  (5-Wege) Taste, um sie zu aktivieren.
5. Drücken Sie zum Beenden auf die  Schließen-Taste.



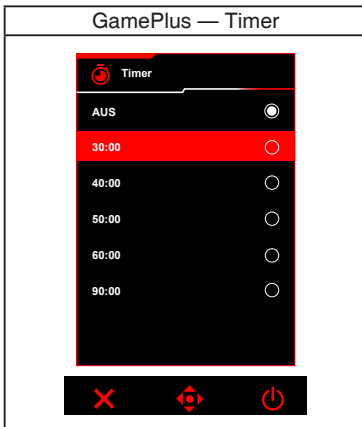

| GamePlus Hauptmenü | GamePlus — FPS-Zähler |
|--|--|
|   |   |
| GamePlus — Fadenkreuz | GamePlus — Scharfschütze/ Scharfschütze Nachtsicht |
|   |   |



1.3.4 GameVisual Funktion

Die GameVisual Funktion ermöglicht Ihnen die komfortable Auswahl unterschiedlicher Bildmodi.

Aktivierung von GameVisual:

1. Drücken Sie auf die GameVisual Verknüpfungstaste.
2. Bewegen Sie die  (5-Wege) Taste nach oben/unten, um eine gewünschte Einstellung zu markieren.
3. Drücken Sie die  (5-Wege) Taste, um sie zu aktivieren.
4. Drücken Sie die  (5-Wege) Taste nach links, um zurückzugehen, oder drücken Sie zum Beenden auf die  Schließen-Taste.
 - **Landschaftsmodus:** Dies ist die beste Auswahl für die Anzeige von Landschaftsfotos mit GameVisual™ intelligenter Videotechnologie.
 - **Renntmodus:** Dies ist die beste Auswahl für Rennspiele mit GameVisual™ intelligenter Videotechnologie.
 - **Kinomodus:** Dies ist die beste Auswahl für das Ansehen von Filmen mit GameVisual™ intelligenter Videotechnologie.
 - **RTS/RPGmodus:** Dies ist die beste Auswahl für Echtzeitstrategie (RTS)/Rollenspiele (RPG) mit intelligenter GameVisual™ Videotechnologie.
 - **FPSmodus:** Dies ist die beste Auswahl für das Spielen von Egoshootern mit GameVisual™ intelligenter Videotechnologie.
 - **sRGB Cal Mode:** Dies ist die beste Auswahl für die Anzeige von Fotos und Grafiken von PCs.

- **MOBA Mode:** Dies ist die beste Auswahl für das Spielen in Multiplayer Online Kampfarenen mit intelligenter GameVisual™ Videotechnologie.
- **Nachtsicht:** Dies ist die beste Auswahl für Rennspiele mit intelligenter GameVisual™ Videotechnologie.
- **Anwendermodus:** Weitere Elemente sind für Farbanpassungen einstellbar.



-
- Im **sRGB Cal Mode** können die folgenden Funktionen nicht vom Benutzer konfiguriert werden: **Shadow Boost, Helligkeit vereinheitlichen, Kontrast, Blaulichtfilter, Display Farbraum, Farbtemp., Sättigung, 6-Achsen-Sättigung, Gamma.**
 - Im **MOBA Mode** können die folgenden Funktionen nicht vom Benutzer konfiguriert werden: **Shadow Boost, VividPixel, Sättigung, 6-Achsen-Sättigung.**
 - Im **Nachtsicht** Modus können die folgenden Funktionen nicht vom Benutzer konfiguriert werden: **Sättigung, 6-Achsen-Sättigung.**
-

1.3.5 Andere Funktion(en)

- HDR

Der Monitor unterstützt das HDR Format. Beim Erkennen von HDR-Inhalten wird eine "HDR Ein" Meldung erscheinen und OSD-Menü angezeigt.



-
- Bei der Anzeige von HDR-Inhalten sind die folgenden Funktionen nicht verfügbar: **ELMB, PIP/PBP, GameVisual, Shadow Boost, Kontrast, Blaulichtfilter, Farbtemp., Gamma, Sättigung, Energiesparen, Display Farbraum, 6-Achsen-Sättigung, Scharfschütze, Scharfschütze Nachtsicht, Klangquelle, Helligkeit vereinheitlichen.**
 - Wenn HDR aktiviert ist, gehen Sie zum Anpassen der Helligkeit zu **Bildeinr. > HDR Einstellung > Helligkeit Einstellbar.**
-

2.1 Halter/Monitorfuß montieren

So bringen Sie die Monitorbasis an:

1. Öffnen Sie die Verpackung wie abgebildet. (Abbildung 1)
2. Bringen Sie den Arm am Fuß an. Sichern Sie den Monitorfuß mit Hilfe der mitgelieferten Schraube am Halter. (Abbildung 2)
3. Befestigen Sie den Arm am Monitor. (Abbildung 3)
4. Halten Sie den Ständer fest, heben Sie den Monitor vorsichtig an und legen Sie ihn dann auf eine ebene Fläche. (Abbildung 4)

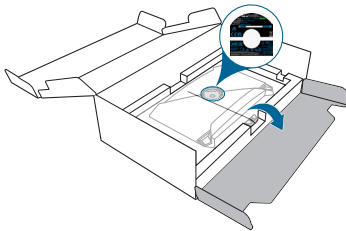

(Abbildung 1)

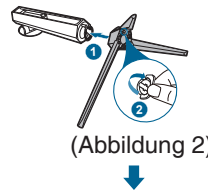

(Abbildung 2)

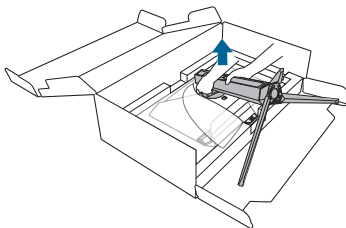

(Abbildung 4)

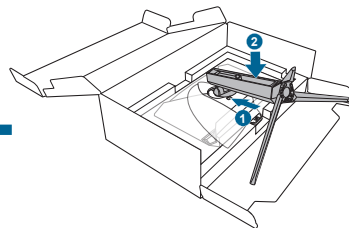

(Abbildung 3)



Wir empfehlen Ihnen ein weiches Tuch auf den Tisch zu legen, um Schäden an dem Monitor zu vermeiden.



Schraubengröße: M5 x 25 mm.

2.2 Kabelverwaltung

Sie können die Kabel mit Hilfe der Kabelführungsöffnung organisieren.

- Verlegung der Kabel

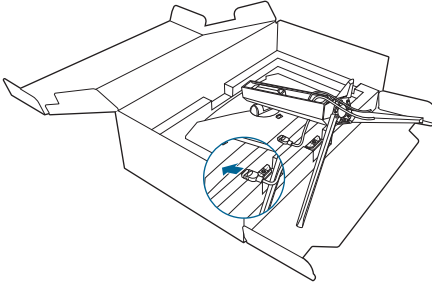

2.3 Abnehmen des Halters/Fußes (für VESA Wandmontage)

Der Halter des Monitors kann zur VESA-Wandmontage abgenommen werden.

So nehmen Sie Arm ab:

1. Drücken Sie auf die Auslösetaste und entfernen Sie den Arm/Fuß anschließend vom Monitor.
2. Bringen Sie das ROG Wandmontageset an der Rückseite des Monitors an.

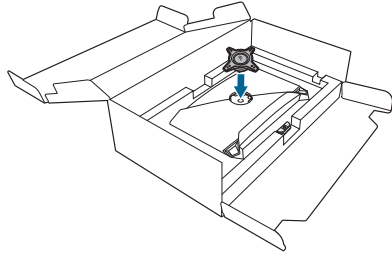
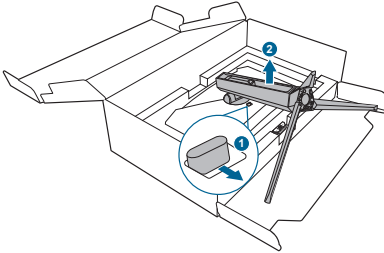

Gehen Sie vorsichtig vor, um Verletzungen oder Beschädigungen des Monitors zu vermeiden.



- Das VESA-Wandmontageset (100 x 100 mm) ist separat erhältlich.
- Verwenden Sie nur eine UL-gelistete Wandmontagehalterung mit einer Mindestlast von 22,7 kg (Schraubengröße: M4 x 10 mm).

2.4 Anpassen des Bildschirms

- Schauen Sie bitte auf die volle Fläche des Bildschirms und passen die Position des Bildschirms an, um einen optimalen Blickwinkel zu erhalten.
- Halten Sie den Monitorfuß fest, damit der Monitor beim Anpassen des Blickwinkels nicht umkippt.
- Sie können den Monitorwinkel auf $+20^\circ$ bis -5° , einstellen und um 15° nach links bzw. rechts schwenken. Zudem können Sie die Monitorhöhe innerhalb von 80 mm anpassen.

(Kippen)

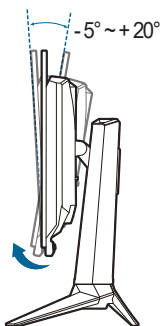

(Höhenverstellung)

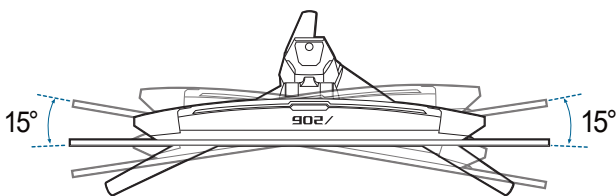
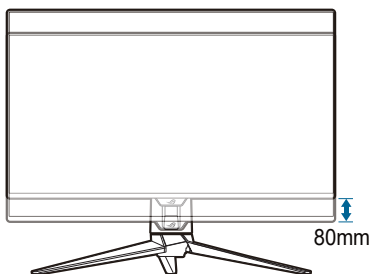

(Schwenkbar)

2.5 Anschließen der Kabel

Schließen Sie die Kabel gemäß den nachstehenden Anweisungen an:

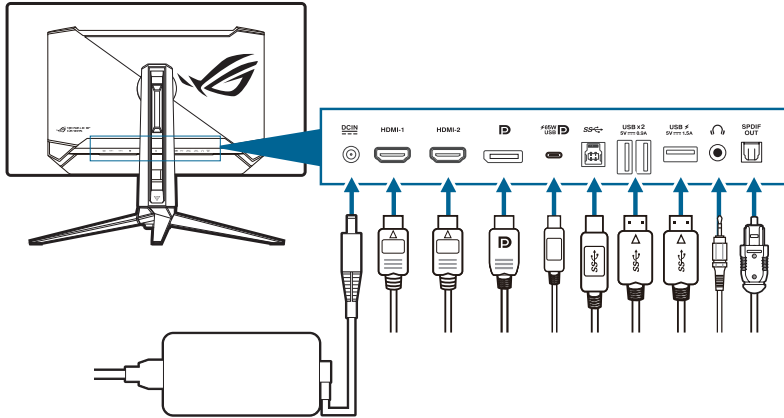

- **So schließen Sie das Netzkabel an:**
 - a. Schließen Sie das Netzteil sicher am DC IN Eingang des Monitors an.
 - b. Verbinden Sie ein Ende des Netzkabels mit dem Netzteil und das andere Ende mit einer Steckdose.
- **So schließen Sie das HDMI/DisplayPort/USB Type-C-Kabel an:**
 - a. Verbinden Sie ein Ende des HDMI/DisplayPort/USB Type-C-Kabels mit dem HDMI/DisplayPort/USB Type-C-Anschluss des Monitors.
 - b. Verbinden Sie das andere Ende des HDMI/DisplayPort/USB Type-C Kabels mit der HDMI/DisplayPort/USB Type-C Buchse Ihres Geräts.
- **So verwenden Sie den Kopfhörer:** schließen Sie das Audiokabel an die Kopfhörerbuchse des Monitors an.
- **Zur Nutzung der USB 3.2 Gen 1 Ports:** Verwenden Sie das USB-Kabel und schließen Sie das kleinere Ende (Type-B) des USB-Upstream-Kabels am USB-Upstream-Port des Monitors an; verbinden Sie das größere Ende (Type-A) mit einem USB-Port Ihres Computers. Stellen Sie sicher, dass das aktuelle Windows 10/Windows 11 Betriebssystem auf Ihrem Computer installiert ist. Dadurch können Sie die USB-Ports am Monitor nutzen.
- **So schließen Sie das optische digitale S/PDIF Audiokabel an:** Schließen Sie den Lautsprecher an den SPDIF Ausgang des Monitors an.



Nach dem Anschließen dieser Kabel können Sie die gewünschte Signalquelle über die Funktion Eingangswahl im OSD-Menü auswählen.



Wenn Sie das Netzkabel oder das/die Verbindungskabel ersetzen müssen, wenden Sie sich bitte an den ASUS Kundendienst.



Das USB-Kabel kann zum Aktualisieren der Firmware verwendet werden.



2.6 Ein-/Ausschalten des Monitors

- **So schalten Sie den Monitor ein:**

Drücken Sie die  Ein/Aus-Taste am Monitor. Siehe Seite 1-2 für die Position des Stromschalters. Wenn die **Betriebsanzeige** Funktion aktiviert ist und eine Eingangsquelle erkannt wird, leuchtet die Netz LED rot auf, um anzuzeigen, dass der Monitor eingeschaltet ist. Im **Energiesparmodus** leuchtet die Betriebsanzeige-LED nicht auf. Sie können auch eine beliebige Taste drücken, um den Monitor einzuschalten, wenn der Monitor ausgeschaltet ist.

- **So schalten Sie den Monitor aus:**

Es gibt 2 Möglichkeiten, den Monitor auszuschalten:

- Drücken Sie zwei Mal auf die  Ein/Aus-Taste am Monitor.
- Drücken Sie die  Ein/Aus-Taste am Monitor. Verwenden Sie die Navigationstaste (5-Wege) Taste, um "Ausschalten" auszuwählen und drücken Sie zum Bestätigen auf die Navigationstaste (5-Wege) Taste.









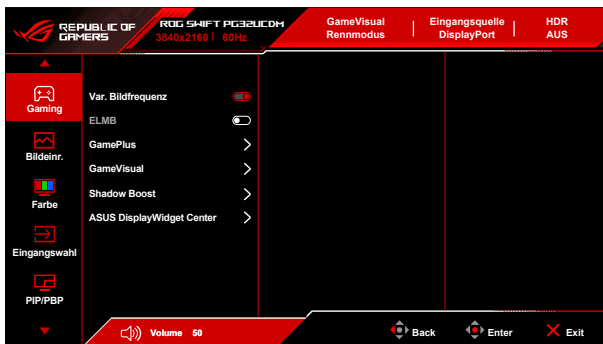

Wenn Sie die Stromzufuhr unterbrechen müssen, ziehen Sie das Netzkabel aus der Steckdose. Ziehen Sie das Netzteil nicht vom Monitor ab.

3.1 Bildschirmmenü (OSD-Menü)

3.1.1 Bedienungsvorgang



1. Drücken Sie nach dem Einschalten des Monitors die  (5-Wege) Taste, um das OSD-Menü zu aktivieren.
2. Drücken Sie die  (5-Wege) Taste nach oben/unten, um durch die Funktionen zu steuern. Heben Sie die gewünschte Funktion hervor und drücken die  (5-Wege) Taste, um sie zu aktivieren. Wenn die ausgewählte Funktion ein Untermenü hat, gehen Sie mit der  (5-Wege) Taste nach oben/unten, um durch die Funktionen im Untermenü zu navigieren. Heben Sie die gewünschte Untermenüfunktion hervor und drücken Sie die  (5-Wege) Taste bzw. bewegen die  (5-Wege) Taste nach rechts, um sie zu aktivieren.
3. Gehen Sie mit der  (5-Wege) Taste nach oben/unten, um die Einstellung der ausgewählten Funktion zu ändern.
4. Drücken Sie zum Speichern und Verlassen des Bildschirmmenüs die  Schließen-Taste, oder bewegen Sie die Menütaste  (5-Wege) Taste wiederholt nach links, bis das Bildschirmmenü ausgeblendet wird. Wiederholen Sie die Schritte 1-3, um andere Funktionen anzupassen.

3.1.2 Einführung in die OSD-Funktionen

1. Gaming

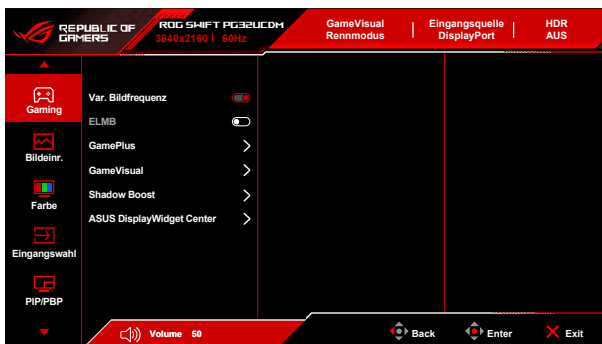

- **Var. Bildfrequenz:** Ermöglicht einer Grafikkarte, die **Var. Bildfrequenz** unterstützt*, die dynamische Anpassung der Bildschirmaktualisierungsrate basierend auf typischen Inhaltsbildraten für eine energiesparende, praktisch ruckelfreie Anzeigeaktualisierung mit geringer Latenz.



Die folgende(n) Funktion(en) wird/werden deaktiviert, wenn diese Funktion eingeschaltet wird: **PIP/BPB, ELMB, Kontrollen.**

***Var. Bildfrequenz** kann nur innerhalb von 48Hz~240Hz aktiviert werden.

*Für unterstützte GPUs, sowie Mindestanforderungen für PC-System und Treiber kontaktieren Sie bitte die GPU Hersteller.

- **ELMB:** Extreme Low Motion Blur.



Diese Funktion ist nur verfügbar, wenn die Aktualisierungsrate 120Hz beträgt.

Wenn diese Funktion aktiviert ist, ist/sind die folgende(n) Funktion(en) nicht verfügbar: **Var. Bildfrequenz, Blaulichtfilter, Kontrollen, HDR, PIP/BPB, Helligkeit vereinheitlichen.**

Wenn diese Funktion aktiviert ist, beträgt die maximale Helligkeit 70.

- **GamePlus:** Siehe **1.3.3 GamePlus Funktion** für weitere Einzelheiten.
- **GameVisual:** Siehe **1.3.4 GameVisual Funktion** für weitere Einzelheiten.



Die folgende(n) Funktion(en) wird/werden deaktiviert, wenn diese Funktion eingeschaltet wird: **HDR.**

- **Shadow Boost:** Die Optimierung dunkler Farben passt die Gammakurve des Monitors an, um die dunklen Farben in einem Bild zu verstärken, damit dunkle Szenen und Objekte besser gesehen werden können.



Diese Funktion ist nur im **Landschaftsmodus, Rennmodus, Kinomodus, RTS/RPGmodus, FPSmodus, Nachtsichtmodus** oder **Anwendermodus** verfügbar.

- **ASUS DisplayWidget Center:** Zeigt einen QR-Code an, mit dem Sie über das ASUS DisplayWidget Center auf die Informationen zugreifen können.

2. Bildeinr.

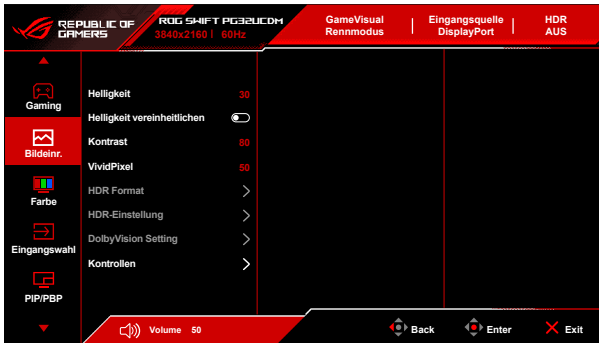

- **Helligkeit:** Der Einstellbereich reicht hier von 0 bis 100.
- **Helligkeit vereinheitlichen:** Wenn diese Funktion aktiviert ist, passt das System die maximale Helligkeit des Bildschirms nicht an, wenn der Bildschirm in einer anderen Größe angezeigt wird.
- **Kontrast:** Der Einstellbereich reicht hier von 0 bis 100.
- **VividPixel:** Diese Funktion verbessert die Kontur des angezeigten Bildes und erzeugt hochwertige Bilder am Bildschirm.
- **HDR Format:** Enthält 2 HDR Formate:
 - **HDR10:** Unterstützt das HDR 10 Format.
 - **DolbyVision:** Unterstützt DolbyVision Format.



Für diese Funktion ist die Firmware-Version MCM105/305 oder höher erforderlich. Wenn Ihre Firmware veraltet ist, aktualisieren Sie sie, indem Sie die neueste Version von der Supportseite dieses Monitors herunterladen.

- **HDR-Einstellung (High Dynamic Range Einstellung):** Enthält 4 HDR Modi:
 - **Gaming HDR:** Enthält eine integrierte **Dynamic Brightness Boost** Funktion, die nicht deaktiviert werden kann.
 - **Cinema HDR:** Enthält eine integrierte **Dynamic Brightness Boost** Funktion, die nicht deaktiviert werden kann.
 - **Console HDR**

- **DisplayHDR 400 True Black**
- **Helligkeit Einstellbar:** Die HDR Helligkeit kann angepasst werden, wenn die Funktion **Helligkeit Einstellbar** aktiviert ist. Die HDR PQ Kurve wird beeinflusst, wenn die Helligkeitsanpassung im HDR Modus **EIN** geschaltet ist.
- **Dynamic Brightness Boost:** Diese Funktion ist für die Verwendung mit **Console HDR** vorgesehen. Die Aktivierung dieser Funktion erhöht die HDR Helligkeit.
- **DolbyVision Setting:** Bietet 3 DolbyVision Modi:
 - **DolbyVision Bright**
 - **DolbyVision Dark**
 - **DolbyVision Gaming**



Für diese Funktion ist die Firmware-Version MCM105/305 oder höher erforderlich. Wenn Ihre Firmware veraltet ist, aktualisieren Sie sie, indem Sie die neueste Version von der Supportseite dieses Monitors herunterladen.



DolbyVision Setting ist nur verfügbar, wenn das **HDR Format DolbyVision** ist und der Monitor DolbyVision Inhalte empfängt.



Bei der Anzeige von HDR-Inhalten sind die folgenden Funktionen nicht verfügbar: **ELMB, PIP/PBP, GameVisual, Shadow Boost, Kontrast, Blaulichtfilter, Farbtemp., Gamma, Sättigung, Energiesparen, Display Farbraum, 6-Achsen-Sättigung, Scharfschütze, Scharfschütze Nachtsicht, Klangquelle, Helligkeit vereinheitlichen.**

- **Kontrollen:** Stellen Sie das Seitenverhältnis auf **16:9** oder **Quadratisch** ein, um verschiedene Spielszenarien zu genießen.
 - **16:9:** Wählen Sie einfach **Auffüllen, 27-Zoll-Simulation** oder **24,5-Zoll-Simulation** unter **Vollbild** für eine bessere FPS Spielgröße aus; oder Sie können **Punkt für Punkt** wie 3288 x 1850 Auflösung für 27" oder 2992 x 1684 Auflösung für 24,5" in den Windows Anzeigeeinstellungen wählen.
 - **Quadratisch:** Bietet mehrere Auswahlmöglichkeiten für das Seitenverhältnis mit verschiedenen Bildschirmgrößen wie **Vollbild, Äquivalent** und **Punkt für Punkt**.



Die folgende(n) Funktion(en) wird/werden deaktiviert, wenn diese Funktion eingeschaltet wird: **Var. Bildfrequenz, PIP/PBP, ELMB.**

- **Blaulichtfilter:**

- **AUS:** Keine Änderung.
- **Stufe 1~4:** Je höher die Stufe, desto weniger blaues Licht wird gestreut. Wenn der Blaulichtfilter aktiviert ist, werden die Standardeinstellungen von Rennmodus automatisch importiert. Zwischen Stufe 1 und Stufe 3, kann die Funktion Helligkeit vom Benutzer konfiguriert werden. Stufe 4 ist eine optimierte Einstellung. Die Helligkeitsfunktion kann nicht vom Benutzer konfiguriert werden.



Der Monitor verwendet einen Bildschirm mit niedrigem Blaulichtanteil und entspricht den Anforderungen des TÜV Rheinland Low Blue Light Hardware Solution bei Werksrückstellung/Standardeinstellung (Helligkeit: 65%, Kontrast: 80%, CCT: 6500K, Voreingestellter Modus: Rennmodus, Energieeinstellung: JA).



Die folgende(n) Funktion(en) wird/werden deaktiviert, wenn diese Funktion eingeschaltet wird: **ELMB**.



- Bitte beachten Sie die folgenden Hinweise, um die Augenbelastung zu lindern:
 - Benutzer sollten Pausen von der Benutzung des Monitors einlegen, wenn sie über viele Stunden hinweg daran arbeiten. Nach jeweils 1 Stunde Arbeit am Computer wird eine kurze Pause (mind. 5 Minuten) empfohlen. Kürzere und häufigere Pausen sind effektiver als eine einzelne lange Pause.
 - Um die Belastung und Trockenheit in ihren Augen zu minimieren, sollten Sie ihre Augen regelmäßig ausruhen, indem sie auf weit entfernte Gegenstände blicken.
 - Augenübungen können bei der Verringerung der Augenbelastung helfen. Wiederholen Sie diese Übungen regelmäßig. Wenn die Augenbelastung weiter anhält, suchen Sie bitte einen Arzt auf. Augenübungen:
(1) Schauen Sie wiederholt nach oben und unten (2) Rollen Sie langsam Ihre Augen (3) Bewegen Sie Ihre Augen diagonal.
 - Hochenergetisches blaues Licht kann zu einer Augenbelastung und AMD (altersbedingter Makulardegeneration) führen. Blaulichtfilter reduziert 70% (max.) von schädlichem blauen Licht, um CVS (Computer Vision Syndrom) zu vermeiden.
-

3. Farbe

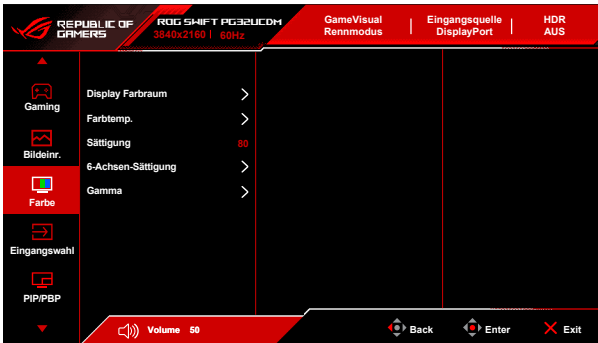

- **Display Farbraum:** Wählt den Farbraum für die Farbausgabe des Monitors aus.
- **Farbtemp.:** Umfasst die 8 Modi **4000K, 5000K, 6500K, 7500K, 8200K, 9300K, 10000K** und **Benutzer** Modus.
- **Sättigung:** Der Einstellbereich reicht hier von 0 bis 100.



Diese Funktion ist nicht verfügbar, wenn der **sRGB Cal Mode**, **MOBA Mode** oder **Nachtsicht** ausgewählt ist.

- **6-Achsen-Sättigung:** Passt die Sättigung für R, G, B, C, M, Y an.
- **Gamma:** Ermöglicht Ihnen die Einstellung des Farbmodus auf **1,8, 2,0, 2,2, 2,4** oder **2,6**.

4. Eingangswahl

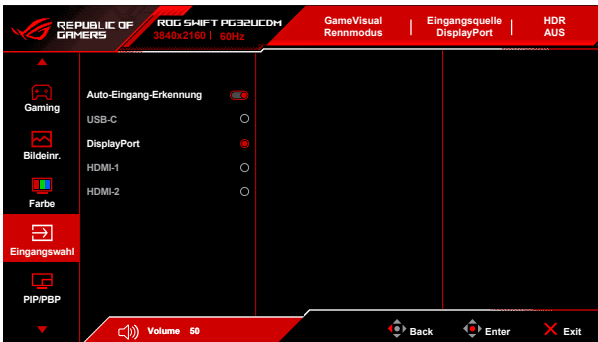

- **Auto-Eingang-Erkennung:** Wenn aktiviert, wählt das System automatisch den zuletzt verbundenen E/A Anschluss.
- **USB-C, DisplayPort, HDMI-1, HDMI-2:** Wählt die Eingangsquelle manuell aus.

5. PIP/PBP

PIP/PBP ermöglicht es Ihnen, Subfenster zu öffnen, die mit einer beliebigen Videoquelle verbunden sind.



Die folgende(n) Funktion(en) wird/werden deaktiviert, wenn diese Funktion eingeschaltet wird: **Var. Bildfrequenz, Kontrollen, ELMB, DSC-Unterstützung.**

Der **PIP-/PBP-Modus** wird bei 60Hz verwendet.

Der **PIP-/PBP-Modus** unterstützt nicht die HDR Funktion.

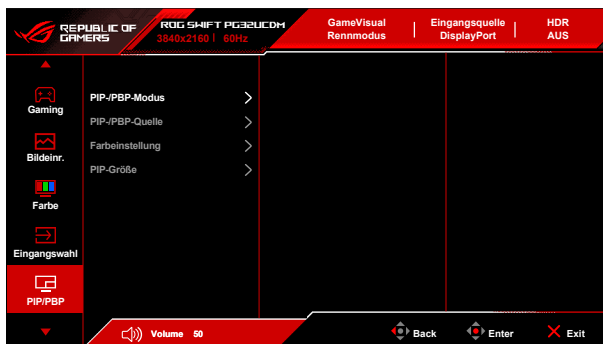

- **PIP-/PBP-Modus:** Auswahl von PIP, PBP Modus oder deaktivieren.
- **PIP-/PBP-Quelle:** Auswahl der Videoeingangsquelle für jedes PIP/PBP Fenster.
- **Farbeinstellung:** Legt den **GameVisual** Modus für jedes PIP/PBP Fenster fest.
- **PIP-Größe:** Passt die PIP-Größe auf **Klein, Mittel** oder **Groß** an.

6. Lichteffect

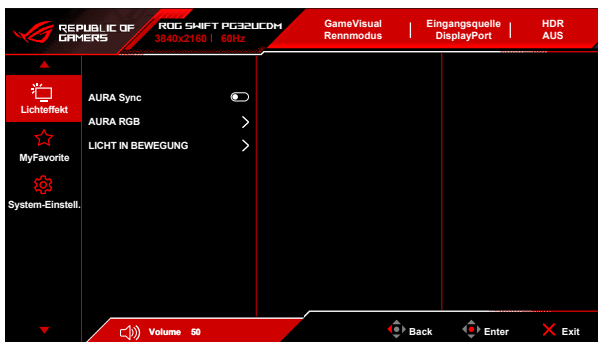

- **Aura Sync:** Ermöglicht es Ihnen, die Aura Sync Funktion ein- oder auszuschalten, die den Aura RGB Lichteffect auf allen unterstützten Geräten synchronisiert.



Die folgende(n) Funktion(en) wird/werden deaktiviert, wenn diese Funktion eingeschaltet wird: **Aura RGB**.

- **Aura RGB:** Es stehen 5 Farben zur Auswahl: **AUS, Rainbow, Color Cycle, Static, Breathing, Strobing**. Sie können die R/G/B/C/M/Y Farbe für die **Static, Breathing** und **Strobing** Modi manuell ändern.



Diese Funktion ist nicht verfügbar, wenn **Aura Sync** aktiviert ist.

- **LICHT IN BEWEGUNG:** Wählt die Helligkeitsstufe des Lichts am Ständer aus. Der Anpassungsbereich reicht von "AUS" bis "Stufe 3".

7. MyFavorite

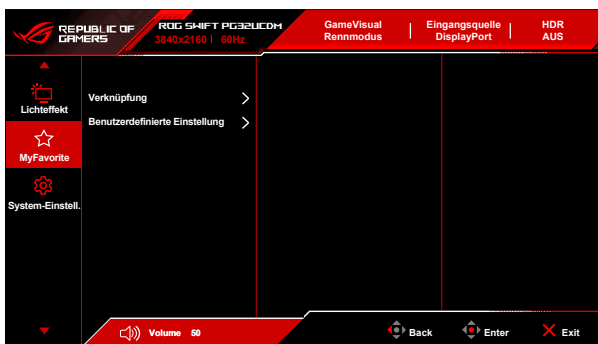

- **Verknüpfung:**
 - **Verknüpfung:** Stellt die Verknüpfungsfunktionen für die Verknüpfungstasten ein.



Wenn eine bestimmte Funktion ausgewählt oder aktiviert wird, wird Ihre Verknüpfungstaste möglicherweise nicht unterstützt. Verfügbare Funktionen: **GamePlus**, **GameVisual**, **Helligkeit**, **Stummschalten**, **Shadow Boost**, **Kontrast**, **Eingangswahl**, **HDR-Einstellung**, **Blaulichtfilter**, **Farbtemp.**, **Lautstärke**, **Tastatur Hotkey**, **KVM**, **Pixelbereinigung**, **Eig. Einst.-1**, **Eig. Einst.-2**.

- **Benutzerdefinierte Einstellung:**
 - **Einstellung 1/Einstellung 2:** Lädt/Speichert sämtliche Einstellungen auf dem Monitor.

8. System-Einstell.

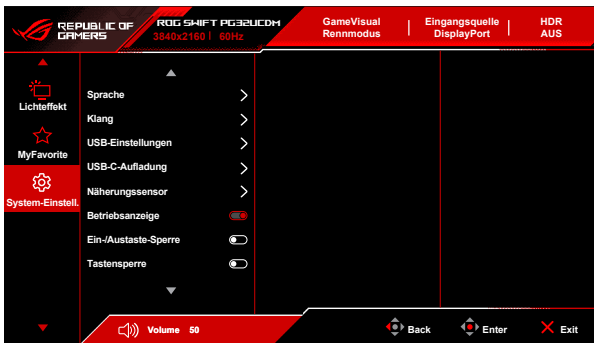

- **Sprache:** Sie können aus 23 Sprachen auswählen: Englisch, Französisch, Deutsch, Italienisch, Spanisch, Niederländisch, Portugiesisch, Russisch, Tschechisch, Kroatisch, Polnisch, Rumänisch, Ungarisch, Türkisch, Vereinfachtes Chinesisch, Traditionelles Chinesisch, Japanisch, Koreanisch, Thaiändisch, Indonesisch, Persisch, Ukrainisch, Vietnamesisch.
- **Klang:** Über dieses Menü passen Sie die Toneinstellung an.
 - **Lautstärke:** Der Einstellbereich reicht hier von 0 bis 100.
 - **Stummschalten:** Schaltet den Ton des Monitors ein oder aus.
 - **Klangquelle:** Legt die Quelle der Audioausgabe des Monitors fest.
 - **Tonausgabe:** Stellen Sie die Tonausgabe auf **Line-Ausgang** oder **SPDIF** ein. Wenn **SPDIF** ausgewählt ist, kann **Lautstärke** nicht angepasst werden.
- **USB-Einstellungen:** Konfiguriert die USB Porteeinstellungen.

- **KVM:** Schaltet den USB Downstream-Port auf den USB Type-C oder USB Type-B Upstream-Port um. Sie können auch **Autom. KVM Erkennung** auswählen, damit der Monitor automatisch auf KVM umschalten kann (Diese Funktion erfordert die Firmware-Version MCM103/303 oder höher. Wenn Ihre Firmware veraltet ist, aktualisieren Sie sie, indem Sie die neueste Version von der Supportseite dieses Monitors herunterladen).

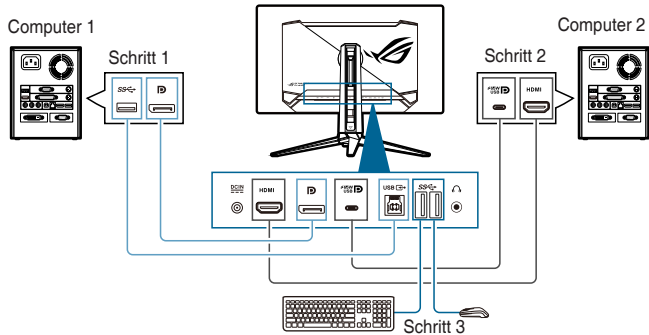

Oder

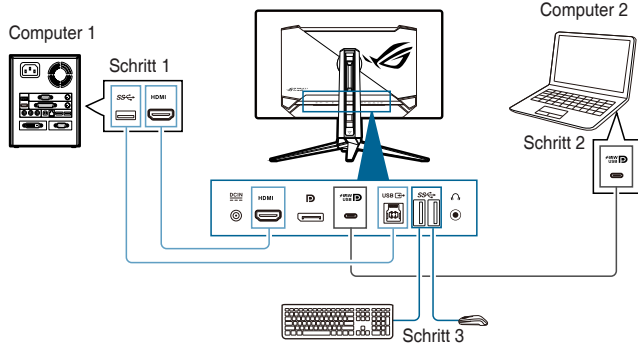

- **Type-C-Bandbreite:** Wählen Sie USB Type-C mit **USB 2.0** oder **USB 3.2**. **USB 3.2** ist bis zu 3840 x 2160 @ 144Hz, wenn **DSC-Unterstützung EIN** geschaltet ist.
- **USB Hub:** Stellen Sie die Verfügbarkeit des USB-Hubs im Standbymodus ein.



Diese Funktion ist nicht verfügbar (auf **Ein im Standby** gestellt) wenn **Aura Sync** aktiviert ist.

- **Tastatur Hotkey:** Aktiviert die Tastatur Direktasten. Die Definition der Tastatur Direktasten ist wie folgt.
 - Tastatur Hotkey 1 (CTRL+ALT+Q): KVM Wechsel & PIP Wechsel
 - Tastatur Hotkey 2 (CTRL+ALT+W): Benutzerdefinierte Einstellung Wechsel
 - Tastatur Hotkey 3 (CTRL+ALT+E): Pixelbereinigung



-
- Diese Funktion ist nur verfügbar, wenn Ihr USB Upstream-Port angeschlossen ist und die Tastatur mit dem USB Downstream-Port des Monitors verbunden ist.
 - Wenn Sie Tastatur Hotkey 1 verwenden und Ihre Tastatur gesperrt ist, versuchen Sie die folgenden Tastenkombinationen, um sie zu entsperren: Ctrl+num lock oder Alt+num lock.
 - Tastatur Hotkey 1 ist nur verfügbar, wenn die KVM und/oder PIP Funktion aktiviert ist.
-

- **USB-C-Aufladung:**

- **65 W:** Der USB Type-C Port bietet eine Stromversorgung von 65 W.
- **90 W:** Der USB Type-C Port bietet eine Stromversorgung von 90 W. Die maximale Helligkeit beträgt 65.

- **Näherungssensor:** Wenn diese Funktion aktiviert ist und das System innerhalb der voreingestellten Zeit keine Objekte in einem Abstand von 50 cm - 110 cm (je nach Auswahl) erkennt, schaltet sich der Monitor automatisch aus.



-
- Der Erkennungsbereich könnte leicht abweichen, wenn der Benutzer dunkle oder helle Kleidung trägt. Stellen Sie die Empfindlichkeit auf **Hoch**, wenn Sie schwarze oder andere dunkle Kleidung tragen.
 - Der Monitor stellt die normale Helligkeit wieder her, sobald er wieder menschliche Aktivitäten erkennt. Nach einer bestimmten Zeit im Energiesparmodus wechselt der Monitor in den Standby-Modus.
 - Bitte vermeiden Sie es, Gegenstände (zwischen 50 cm und 110 cm) vor den Sensor zu stellen, da dies die Funktion des Sensors beeinträchtigt (Fehleinschätzung, dass sich jemand vor Ihnen befindet).
-

- **Betriebsanzeige:** Hiermit de-/aktivieren Sie die Betriebsanzeige-LED.

- **Ein-/Austaste-Sperre:** Aktiviert oder deaktiviert die Ein/Aus-Taste.

- **Tastensperre:** Zur Deaktivierung aller Funktionstasten. Halten Sie die  (5-Wege) Taste länger als 5 Sekunden nach unten gedrückt, um die Tastensperre aufzuheben.

- **Energieeinstellung:**

- **Standardmodus:** Die Einstellung des Standardmodus kann zu einem höheren Stromverbrauch führen.
- **Energiesparmodus:** Der Energiesparmodus kann zu einer eingeschränkten Leuchtkraft führen.



Wenn der **Energiesparmodus** ausgewählt ist, werden bestimmte stromverbrauchende Funktionen deaktiviert. Wählen Sie den **Standardmodus**, wenn Sie die Funktionen aktivieren möchten.



Bitte schalten Sie die HDR Funktion aus, bevor Sie den **Energiesparmodus** aktivieren.

- **OSD-Einstellungen:**

- Anpassen der OSD-Position.
- Sie können die OSD-Abschaltzeit auf 10 bis 120 Sekunden einstellen.
- Sie können den OSD-Hintergrund auf opak bis transparent einstellen.
- Sie können die DDC/CI-Funktion aktivieren oder deaktivieren.

- **Bildschirmschutz:** Konfiguriert die Einstellungen für den Bildschirmschoner. Sie können Probleme mit der Bildqualität im Zusammenhang mit Geisterbildern verbessern, wenn der Bildschirm eine bestimmte Zeit lang eingeschaltet ist.

- **Bildschirmschoner:** Aktiviert/Deaktiviert die Bildschirmschonerfunktion. Die Helligkeit des Bildschirms wird automatisch verringert, wenn keine Veränderung auf dem Bildschirm zu sehen ist.
- **Pixelbereinigung:** Kalibriert alle Probleme, die auf dem Bildschirm auftreten können, wenn der Monitor über einen längeren Zeitraum eingeschaltet war. Dieser Vorgang dauert etwa 6 Minuten. Diese Funktion wird automatisch aktiviert, wenn der Monitor ausgeschaltet wird. Ziehen Sie das Netzkabel nicht ab, während der Vorgang läuft. Wenn Sie den Monitor wieder einschalten, wird die **Pixelbereinigung** nicht mehr ausgeführt.
- **Pixelbereinigung-Erinnerung:** Aktivieren oder deaktivieren Sie die Anzeige der Pixelbereinigung Erinnerung.
- **Bildschirmbewegung:** Wählen Sie die Stufe der Bildschirmverschiebung, um zu verhindern, dass das Bild auf der Anzeige hängen bleibt.

- **Automatische Logohelligkeit:** Aktivieren Sie diese Funktion, damit das System die Helligkeit des Logos automatisch anpassen kann, um mögliche Probleme mit der Bildqualität zu korrigieren.
- **DisplayPort-Stream:** Kompatibilität mit Grafikkarte. Wählen Sie **DisplayPort 1.2** oder **DisplayPort 1.4** nach der von der Grafikkarte unterstützten DP Version.
- **DSC Unterstützung:** DisplayPort Display Stream Komprimierung.
- **HDMI CEC:** Ermöglicht das Ein- und Ausschalten der Konsole oder der Setup-Box, wie z.B. Apple TV, Sony PlayStation, Xbox Series X/S, Nintendo Switch über den Monitor. Die Standardeinstellung ist **AUS**.



Für diese Funktion ist die Firmware-Version MCM103/303 oder höher erforderlich. Wenn Ihre Firmware veraltet ist, aktualisieren Sie sie, indem Sie die neueste Version von der Supportseite dieses Monitors herunterladen.



Wenn der Monitor eingeschaltet wird, schaltet sich das CEC Quellgerät automatisch ein und umgekehrt wieder aus. Wenn das CEC Quellgerät eingeschaltet ist, schaltet sich der Monitor automatisch ein.

- **Farbkalibrierung:**
 - **Farbkalibrierungsbericht:** Zeigt den Farbkalibrierungsbericht für diesen Monitor an.
- **Information:** Hier werden Informationen zu dem Monitor angezeigt.
- **Fabrikseinst:** Die Auswahl von **„Ja“** stellt die Standardeinstellungen wieder her.

3.2 Aura

Armoury Crate ist ein Softwareprogramm, das die bunten LEDs auf unterstützten Geräten wie Monitoren, Motherboards, Grafikkarten, Desktop-PCs usw. steuert. Aura ermöglicht es Ihnen, die Farbe der RGB-LEDs an diesen Geräten anzupassen und verschiedene Lichteffekte auszuwählen. Sie können auch die Farbe der LEDs korrigieren oder anpassen, indem Sie sie kalibrieren.

Um Aura zu aktivieren:

1. Schalten Sie die **Aura Sync** Funktion im OSD-Menü EIN.
2. Verbinden Sie den USB 3.2 Gen 1 Upstream Port des Monitors mit dem USB-Port Ihres Computers.
3. Installieren Sie Armoury Crate und starten Sie den Computer neu.
4. Führen Sie Armoury Crate aus.

Nachstehend finden Sie eine Übersicht über dieses Programm.

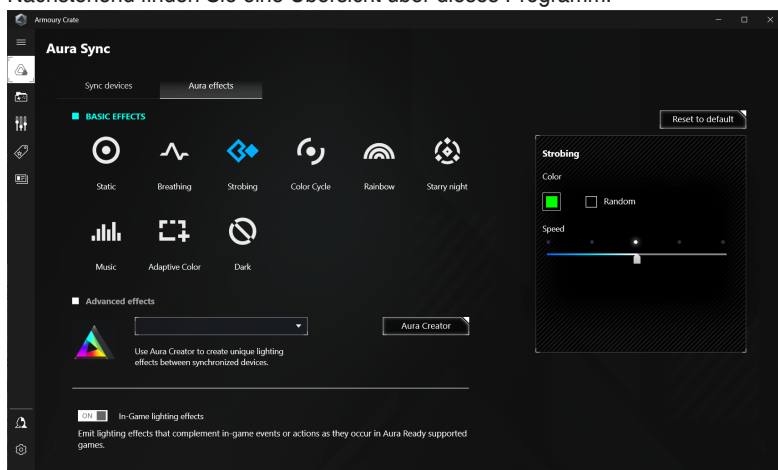

- Wenn die USB-Upstream Verbindung zwischen dem Monitor und dem Computer getrennt ist, müssen Sie den USB 3.2 Gen 1 Upstream Port des Monitors wieder an den Computer anschließen und den Computer neu starten, um die Aura-Funktion wieder aufzunehmen.
- Weitere Informationen finden Sie unter https://rog.asus.com/innovation/armoury_crate/.

3.3 Technische Daten

| | |
|---|---|
| Bildschirmtyp | OLED |
| Bildschirmgröße | 31,5-Zoll-Breitbild (16:9; 80,3 cm) |
| Max. Auflösung | 3840 x 2160 |
| Pixelabstand | 0,1814 mm x 0,1814 mm |
| Helligkeit | 250 cd/m ² , 1000 cd/m ² (Spitze) |
| Kontrastverhältnis (i.d.R.) | 1.500.000:1 |
| Betrachtungswinkel (H/V) | 178°/178° |
| CR>10 | |
| Anzeigefarben | 1073,7 Millionen (10 Bit) |
| Farbgamut | DCI-P3 99% |
| Ansprechzeit | 0,03 ms |
| Farbtemperaturauswahl | 8 Farbtemperaturen |
| Digitaleingang | HDMI v2.1 x 2, DisplayPort v1.4 x 1, USB Type-C x 1 |
| Kopfhörerbuchse | Ja |
| SPDIF Ausgang | Ja |
| Audioeingang | Nein |
| Lautsprecher (Integriert) | Nein |
| USB 3.2 Gen 1 Port | 1 x USB Type-C 1 x USB 3.2 Gen 1 Type-B 3 x USB 3.2 Gen 1 Type-A |
| USB 2.0 Anschluss | Nein |
| Farbe | Schwarz |
| Betriebs-LED | Rot (Ein)/Orange (Standby)/Orange blinkend (Pixelbereinigung) |
| Kippen | +20° ~ -5° |
| Schwenken | +15° ~ -15° |
| Drehpunkt | Nein |
| Höhenverstellung | 80 mm |
| Kensington-Schloss | Ja |
| Nennspannung | Wechselstrom: 100 - 240 V Gleichstrom: 20,0V --- 14,0A (Wechselstromadapter) |
| Stromverbrauch | Eingeschaltet: < 42 W** (i.d.R.), Bereitschaft: < 0,5 W, Ausgeschaltet: < 0,3 W |
| Temperatur (in Betrieb) | 0°C-40°C |
| Temperatur (nicht in Betrieb) | -20°C~+60°C |
| Abmessungen (B x H x T) ohne Ständer | 718 x 430 x 74 mm |
| Abmessungen (B x H x T) | 718 x 579 x 274 mm (mit Ständer, am höchsten) 718 x 499 x 274 mm (mit Ständer, am niedrigsten) 868 x 514 x 238 mm (Paket) |
| Gewicht (ungefähr) | 6 kg (ohne Ständer); 8,8 kg (Netto); 15,2 kg (Brutto) |

| | |
|----------------------------------|--|
| Mehrsprachige Menüanzeige | 23 Sprachen (Englisch, Französisch, Deutsch, Italienisch, Spanisch, Niederländisch, Portugiesisch, Russisch, Tschechisch, Kroatisch, Polnisch, Rumänisch, Ungarisch, Türkisch, Vereinfachtes Chinesisch, Traditionelles Chinesisch, Japanisch, Koreanisch, Thailändisch, Indonesisch, Persisch, Ukrainisch, Vietnamesisch) |
| Zubehör | Schnellstartanleitung, Garantiekarte, Netzteil, Netzkabel, HDMI Kabel (optional), DisplayPort Kabel (optional), USB Type-A auf Type-B Kabel (optional), USB Type-C Kabel (optional), ROG Willkommenskarte mit Umschlag, ROG Wandmontageset, ROG Aufkleber, ROG Beutel |
| Konformität und Normen | cTUVus, FCC, ICES-3, CB, CE, ErP, WEEE, EU Energy label, UkrSEPRO, Ukraine Energy, CU, CCC, China Energy Label, BSMI, RCM, MEPS, VCCI, PSE, PC Recycle, J-MOSS, KC, KCC, KMEPS, PSB, RoHs, CEC, Windows 10 & 11 WHQL, TUV Flicker free, TUV Low Blue Light |

*Die technischen Daten können ohne Ankündigung geändert werden.

**Messung einer Bildschirmhelligkeit von 200 Nits ohne Audio/USB/Kartenleser-Verbindung.

3.4 Äußere Abmessungen

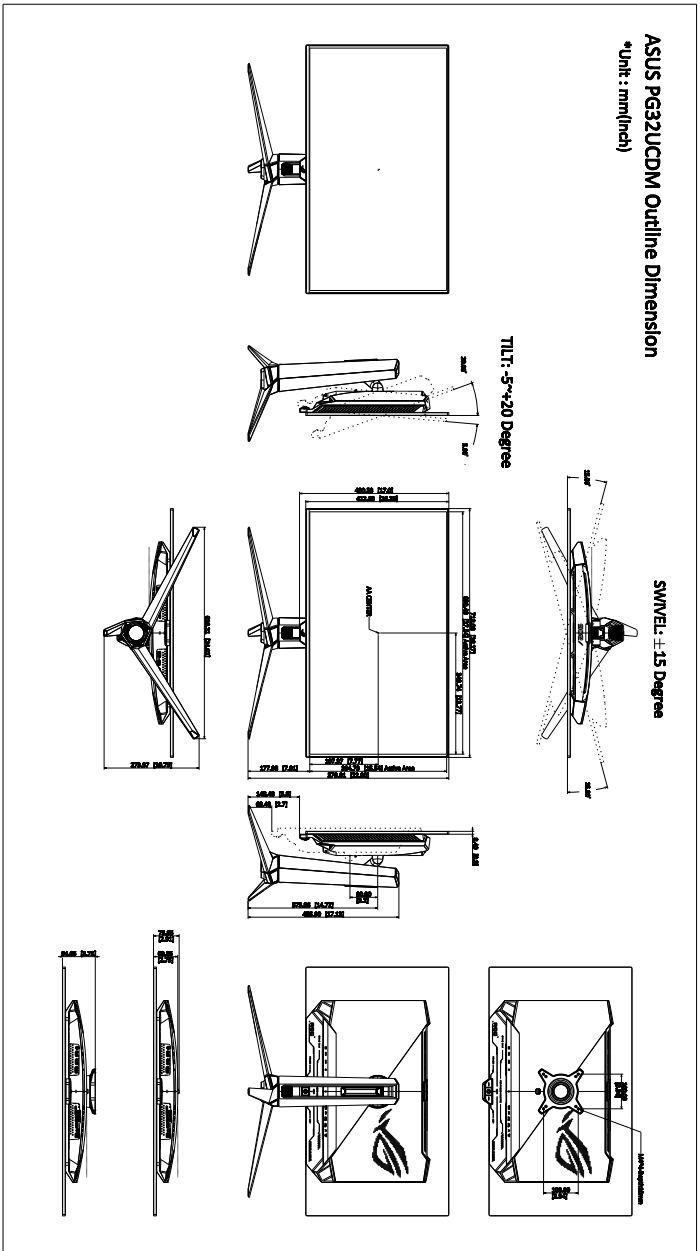

3.5 Fehlerbehebung (häufig gestellte Fragen)

| Problem | Mögliche Lösung |
|--|--|
| Die Betriebs-LED leuchtet nicht | <ul style="list-style-type: none"> • Drücken Sie eine Taste, um zu prüfen, ob sich der Monitor im EIN Modus befindet. • Prüfen Sie, ob das Netzkabel richtig mit dem Monitor und der Steckdose verbunden ist. • Prüfen Sie, ob das Gerät eingeschaltet ist. |
| Die Betriebs-LED leuchtet orange, und kein Bild erscheint | <ul style="list-style-type: none"> • Prüfen Sie, ob der Monitor sowie der Computer im normalen Betriebszustand ist. • Stellen Sie sicher, dass das Signalkabel richtig mit dem Monitor und dem Computer verbunden ist. • Prüfen Sie das Signalkabel auf verbogene Kontaktstifte. • Verbinden Sie den Computer mit einem anderen Monitor, um zu prüfen, ob der Computer richtig funktioniert. |
| Das Anzeigebild erscheint zu hell oder zu dunkel | <ul style="list-style-type: none"> • Stellen Sie den Kontrast und die Helligkeit im OSD-Menü ein. |
| Das Anzeigebild flackert oder hat Wellenmuster | <ul style="list-style-type: none"> • Stellen Sie sicher, dass das Signalkabel richtig mit dem Monitor und dem Computer verbunden ist. • Entfernen Sie die anderen elektrischen Geräte, die eine elektrische Interferenz verursachen können. |
| Die Farben des Anzeigebildes sind nicht richtig (z.B. erscheint die Farbe Weiß nicht weiß) | <ul style="list-style-type: none"> • Prüfen Sie das Signalkabel auf verbogene Kontaktstifte. • Führen Sie die Fabrikseinst-Funktion im OSD-Menü aus. • Passen Sie die R/G/B-Farbeinstellungen an oder wählen eine passende Farbtemp. im OSD-Menü. |
| Es gibt keinen Ton, oder die Lautstärke ist zu niedrig | <ul style="list-style-type: none"> • Stellen Sie sicher, dass das HDMI/DisplayPort/USB Type-C Kabel korrekt mit Monitor und Computer verbunden ist. • Ändern Sie die Lautstärkeeinstellung des Monitors und des HDMI/DisplayPort/USB Type-C Geräts. • Stellen Sie sicher, dass die Soundkarte und nötige Treiber richtig im Computer installiert und aktiviert sind. |
| HDR Inhalte werden nicht richtig angezeigt | <ul style="list-style-type: none"> • Stellen Sie sicher, dass die Eingangsquelle die HDR-Wiedergabe unterstützt (mit den richtigen Systemeinstellungen und der neuesten Software). • Stellen Sie sicher, dass der Inhalt HDR-kodiert ist. |

3.6 Unterstützte Anzeigemodi

- Native Timings

| Auflösung Frequenz | Aktualisierungsrate |
|--------------------|------------------------------|
| 640 x 480 | 60/75Hz |
| 720 x 480 | 60Hz |
| 720 x 576 | 50Hz |
| 800 x 600 | 60/75Hz |
| 1024 x 768 | 60/75Hz |
| 1280 x 720 | 50/60Hz |
| 1280 x 960 | 60Hz |
| 1280 x 1024 | 60Hz |
| 1600 x 1200 | 60Hz |
| 1920 x 1080 | 24/25/30/50/60/100/120/240Hz |
| 2560 x 1440 | 60/120/240Hz |
| 3840 x 2160 | 24/25/30/50/60/100/120/240Hz |

- Für Quadrat Timings

| Auflösung Frequenz | Aktualisierungsrate |
|--------------------|------------------------------|
| 640 x 480 | 60/75Hz |
| 720 x 480 | 60Hz |
| 720 x 576 | 50Hz |
| 800 x 600 | 60/75Hz |
| 1024 x 768 | 60/75/240Hz |
| 1280 x 720 | 50/60Hz |
| 1280 x 960 | 60/240Hz |
| 1280 x 1024 | 60Hz |
| 1440 x 1080 | 240Hz |
| 1600 x 1200 | 60Hz |
| 1728 x 1080 | 240Hz |
| 1920 x 1080 | 24/25/30/50/60/100/120/240Hz |
| 1920 x 1440 | 240Hz |
| 2560 x 1440 | 60Hz (nur DisplayPort) |

| Auflösung Frequenz | Aktualisierungsrate |
|--------------------|--------------------------|
| 2560 x 1440 | 120/240Hz |
| 3840 x 2160 | 24/25/30/50/60/100/120Hz |

- **Für 16:9 (24,5-Zoll-Simulation) Seitenverhältnis Timings**

| Auflösung Frequenz | Aktualisierungsrate |
|--------------------|------------------------------|
| 640 x 480 | 60/75Hz |
| 720 x 480 | 60Hz |
| 720 x 576 | 50Hz |
| 800 x 600 | 60/75Hz |
| 1024 x 768 | 60/75Hz |
| 1280 x 720 | 50/60Hz |
| 1280 x 960 | 60Hz |
| 1280 x 1024 | 60Hz |
| 1600 x 1200 | 60Hz |
| 1920 x 1080 | 24/25/30/50/60/100/120/240Hz |
| 2560 x 1440 | 60Hz (nur DisplayPort) |
| 2560 x 1440 | 120/240Hz |
| 3840 x 2160 | 24/25/30/50/60/100/120/240Hz |
| 2992 x 1684 | 60/120/240Hz |

- **Für 16:9 (27-Zoll-Simulation) Seitenverhältnis Timings**

| Auflösung Frequenz | Aktualisierungsrate |
|--------------------|------------------------------|
| 640 x 480 | 60/75Hz |
| 720 x 480 | 60Hz |
| 720 x 576 | 50Hz |
| 800 x 600 | 60/75Hz |
| 1024 x 768 | 60/75Hz |
| 1280 x 720 | 50/60Hz |
| 1280 x 960 | 60Hz |
| 1280 x 1024 | 60Hz |
| 1600 x 1200 | 60Hz |
| 1920 x 1080 | 24/25/30/50/60/100/120/240Hz |

| Auflösung Frequenz | Aktualisierungsrate |
|--------------------|------------------------------|
| 2560 x 1440 | 60Hz (nur DisplayPort) |
| 2560 x 1440 | 120/240Hz |
| 3840 x 2160 | 24/25/30/50/60/100/120/240Hz |
| 3288 x 1850 | 60/120/240Hz |

- **Für 16:9 (Punkt für Punkt) Seitenverhältnis Timings**

| Auflösung Frequenz | Aktualisierungsrate |
|--------------------|------------------------------|
| 640 x 480 | 60/75Hz |
| 720 x 400 | 70Hz |
| 720 x 480 | 60Hz |
| 720 x 576 | 50Hz |
| 800 x 600 | 60/75Hz |
| 1024 x 768 | 60/75Hz |
| 1280 x 720 | 50/60Hz |
| 1280 x 960 | 60Hz |
| 1280 x 1024 | 60Hz |
| 1600 x 1200 | 60Hz |
| 1920 x 1080 | 24/25/30/50/60/100/120/240Hz |
| 2560 x 1440 | 60Hz (nur DisplayPort) |
| 2560 x 1440 | 120/240Hz |
| 3840 x 2160 | 24/25/30/50/60/100/120/240Hz |
| 2992 x 1684 | 240Hz |
| 3288 x 1850 | 60/240Hz |

- **Für PBP Timings**

| Auflösung Frequenz | Aktualisierungsrate |
|--------------------|---------------------|
| 640 x 480 | 60Hz |
| 720 x 480 | 60Hz |
| 720 x 576 | 50Hz |
| 800 x 600 | 60Hz |
| 1024 x 768 | 60Hz |
| 1280 x 720 | 50/60Hz |

| Auflösung | Frequenz | Aktualisierungsrate |
|-------------|----------|---------------------|
| 1280 x 960 | | 60Hz |
| 1280 x 1024 | | 60Hz |
| 1600 x 1200 | | 60Hz |
| 1920 x 1080 | | 24/25/30/50/60Hz |
| 1920 x 2160 | | 60Hz |
| 2560 x 1440 | | 60Hz |
| 3840 x 2160 | | 24/25/30/50/60Hz |

- **Für PIP Timings**

| Auflösung | Frequenz | Aktualisierungsrate |
|-------------|----------|---------------------|
| 640 x 480 | | 60Hz |
| 720 x 480 | | 60Hz |
| 720 x 576 | | 50Hz |
| 800 x 600 | | 60Hz |
| 1024 x 768 | | 60Hz |
| 1280 x 720 | | 50/60Hz |
| 1280 x 960 | | 60Hz |
| 1280 x 1024 | | 60Hz |
| 1600 x 1200 | | 60Hz |
| 1920 x 1080 | | 24/25/30/50/60Hz |
| 2560 x 1440 | | 60Hz |
| 3840 x 2160 | | 24/25/30/50/60Hz |

Informationen zu Handelsmarken

Dolby, Dolby Vision und das Doppelt-D Symbol sind Marken von Dolby Laboratories Licensing Corporation. Hergestellt unter der Lizenz von Dolby Laboratories Licensing Corporation. Vertrauliche unveröffentlichte Arbeiten. Copyright © 2013–2022 Dolby Laboratories. Alle Rechte vorbehalten.



REPUBLIC OF
GAMERS

CE FC

