

ASUS®

VG2491A-serien

LCD-skärm

Användarhandbok

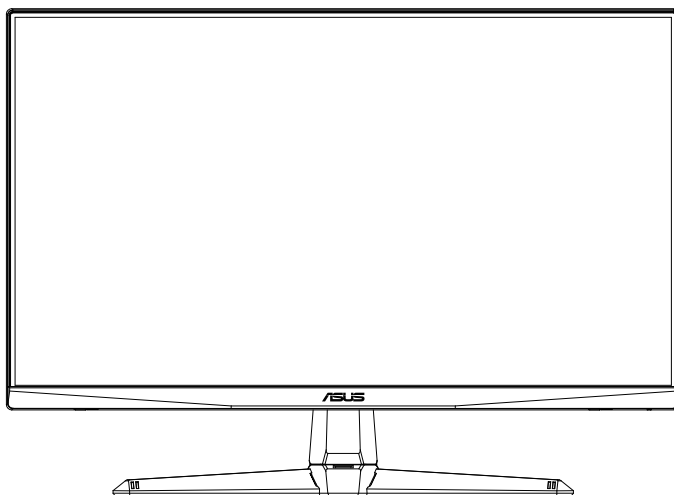

HDMI™
HIGH-DEFINITION MULTIMEDIA INTERFACE

Innehållsförteckning

Meddelanden.....	iii
Säkerhetsinformation.....	iv
Underhåll och rengöring.....	vi
1.1 Välkommen!.....	1-1
1.2 Förpackningens innehåll.....	1-1
1.3 Sätta ihop bildskärmen.....	1-2
1.4 Kabelanslutning.....	1-3
1.4.1 LCD-skärmens baksida.....	1-3
1.5 Introduktion till skärmen.....	1-4
1.5.1 Använda kontrollknapparna.....	1-4
2.1 Justera skärmen.....	2-1
2.2 Ta bort armen/stativet (för VESA väggmontering).....	2-2
2.3 Skissmått.....	2-3
3.1 Skärmmeny (OSD).....	3-1
3.1.1 Hur man konfigurerar om.....	3-1
3.1.2 Introduktion för funktioner i skärmmeny.....	3-2
3.2 Specifikationer.....	3-7
3.3 Felsökning (FAQ).....	3-8
3.4 Tidtagslista som stöds.....	3-9

Copyright © 2020 ASUSTeK COMPUTER INC. Med ensamrätt.

Ingen del av denna manual, inklusive de produkter och programvara som beskrivs i den, får återges, överföras, kopieras eller lagras i ett registreringssystem eller översättas till något språk i någon form eller med några medel, förutom dokumentationen som förvaras av köparen för säkerhetskopiering, utan uttryckligt skriftligt tillstånd från ASUSTeK COMPUTER INC. ("ASUS").

Produktgarantin eller servicen kommer inte att förlängas om: (1) produkten är reparerad, modifierad eller ändrad, såvida inte sådan reparation, modifiering eller ändring har godkänts skriftligen av ASUS, eller (2) serienumret för produkten är oläsligt eller saknas.

ASUS LEVERERAR DENNA MANUAL "I BEFINTLIGT SKICK" UTAN GARANTI AV NÅGOT SLAG, VARKEN UTTRYCKLIGA ELLER UNDERFÖRSTÅDDA, INKLUSIVE MEN INTE BEGRÄNSAT TILL UNDERFÖRSTÅDDA GARANTIER FÖR SÄLJBARHET ELLER LÄMPLIGHET FÖR ETT VISST SYFTE. UNDER INGA OMSTÄNDIGHETER SKA ASUS, DESS STYRELSELEDAMÖTER, CHEFER, ANSTÄLLDA ELLER AGENTER HÅLLAS ANSVARIGA FÖR INDIREKTA, SPECIELLA ELLER FÖLJDKADESTÄND (INKLUSIVE SKADESTÄND FÖR FÖRLUST AV VINST, AFFÄRSVERKSAMHET, ANVÄNDNING ELLER DATA, AVBROTT I AFFÄRSVERKSAMHET OCH LIKANANDE) ÄVEN OM ASUS HAR INFORMERATS OM MÖJLIGHETEN ATT SÄDANA SKADESTÄND KAN UPPTÄ SOM ETT RESULTAT AV DEFEKTER ELLER FEL I DENNA HANDBOK ELLER PRODUKT.

SPECIFIKATIONER OCH INFORMATION I DENNA MANUAL LÄMNAS ENDAST UT SOM INFORMATION OCH KAN ÄNDRAS NÅR SOM HELST UTAN FÖREGÅENDE MEDDELANDE OCH SKALL INTE TOLKAS SOM ETT ÅTAGANDE AV ASUS. ASUS ÅTAR SIG INGET ANSVAR ELLER SKYLDIGHET FÖR FEL ELLER ORIKTIGHETER SOM KAN FÖREKOMMA I DENNA HANDBOK, INKLUSIVE DE PRODUKTER OCH DEN MJUKVARA SOM BESKRIVS HÄRI.

Produkter och företagsnamn i denna manual kan vara registrerade varumärken eller varumärken som tillhör respektive företag och används enbart för identifiering eller förklaring och till ägarens fördel, utan inträngsavsikt.

Meddelanden

Meddelande från Federal Communications Commission

Denna enhet uppfyller del 15 av FCC-reglerna. Användning får ske under följande två villkor:

- Enheten får inte orsaka skadliga störningar och
- Denna enhet måste acceptera alla mottagna störningar, inklusive störningar som kan orsaka oönskade funktioner.

Denna utrustning har testats och befunnits överensstämma med gränserna för en digital enhet av Klass B, enligt del 15 av FCC-reglerna. Dessa begränsningar är utformade för att ge ett rimligt skydd mot skadliga störningar i en heminstallation. Denna utrustning genererar, använder och kan utstråla radiofrekvent energi och om den inte installeras och används i enlighet med tillverkarens instruktioner, kan den orsaka störningar för radiokommunikation. Det finns dock ingen garanti för att störningar inte uppstår i en viss installation. Om denna utrustning orsakar skadliga störningar på radio-eller TV-mottagningen, vilket kan fastställas genom att utrustningen stängs av och slås på, uppmanas användaren att försöka korrigera störningen genom en eller flera av följande åtgärder:

- Rikta om eller flytta mottagarantennen.
- Öka avståndet mellan utrustningen och mottagaren.
- Anslut utrustningen till ett eluttag på en annan krets än den som mottagaren är ansluten till.
- Rådfråga återförsäljaren eller en erfaren radio/TV-tekniker för hjälp.

Meddelande från kanadensiska kommunikationsdepartementet

Denna digitala apparat överstiger inte Klass B-gränsvärden för utsläpp av radiobrus från digitala apparater som fastställts i bestämmelserna gällande radiostörningar från kanadensiska kommunikationsdepartementet.

Denna digitala klass B-apparat överensstämmer med direktiv Canadian ICES-003.

Enheten kan falla, orsaka allvarliga personskador eller dödsfall. För att förhindra skador ska enheten fästas ordentligt i golvet/väggen i enlighet med monteringsanvisningarna.



Säkerhetsinformation

- Innan skärmen installeras läs noga igenom all dokumentation som medföljde förpackningen.
- Förebygg brand eller elstötar genom att inte utsätta skärmen för regn eller väta.
- Försök inte att öppna skärmhöljet. De farliga spänningarna inuti skärmen kan orsaka allvarliga personskador.
- Om strömförsörjningen är trasig, försök inte att reparera den själv. Kontakta en behörig servicetekniker eller din återförsäljare.
- Innan du använder produkten, kontrollera att alla kablar är korrekt anslutna och att strömkablarna inte är skadade. Om du upptäcker någon skada, kontakta omedelbart din återförsäljare.
- Fack och öppningar på baksidan eller ovasidan av höljet är avsedda för ventilation. Blockera inte dessa fack. Placera aldrig produkten i närheten av eller över ett värmeelement eller en värmekälla, om inte en lämplig ventilation tillhandahålls.
- Den bör endast användas ansluten till den sorts strömkälla som anges på etiketten. Om du är osäker på vilken typ av strömförsörjning du har i hemmet, rådfråga din återförsäljare eller ditt elbolag.
- Använd en lämplig strömkontakt som överensstämmer med ditt standarden för ditt lokala elnät.
- Överbelasta inte förgreningsdosor och förlängningsssladdar. Överbelastning kan orsaka brand eller elektriska stötar.
- Undvik att utsätta produkten för damm, fukt och extrema temperaturer. Placera inte skärmen på platser där den kan bli våt. Placera skärmen på en stabil yta.
- Koppla ur enheten vid åskväder eller om den inte ska användas under en längre tid. Detta skyddar den från skada orsakad av spänningssprång.
- Tryck aldrig in föremål eller spill vätska i öppningarna på skärmens hölje.
- För att garantera tillfredsställande funktioner, använd endast skärmen med UL-märkta datorer med lämpligt konfigurerade uttag märkta 100~240V AC.
- Eluttaget ska installeras nära utrustningen och vara lätt att komma åt.
- Om du får tekniska problem med bildskärmen, kontakta en kvalificerad servicetekniker eller återförsäljaren.
- Se till att ha en jordanslutning innan stickkontakten ansluts till elnätet. Och när du kopplar bort jordanslutning, se till att koppla bort efter att du drar ut stickkontakten ur vägguttaget.

VARNING!

- Användning av andra hörlurar än vad som anges kan leda till hörselskador på grund av för högt ljudtryck.
- Bekräfta att distributionssystemet i byggnadsinstallationen har en effektbrytare med 120/240 V, 20 A märkeffekt (maximalt).
- Om elsladden har en kontakt med 3 stift, ska den anslutas till ett jordat uttag för 3 stift. Sätt inte kontaktens jordstift ur funktion genom att t.ex. ansluta en adapter för 2 stift. Jordstiftet är en viktig säkerhetsfunktion.

Underhåll och rengöring

- Innan du lyfter eller flyttar på skärmen är det bäst att först koppla ifrån kablar och nätsladd. Använd korrekt lyftteknik vid placering av skärmen. När du lyfter eller bär skärmen, håll i dess kanter. Lyft inte skärmen via stativet eller kabeln.
- Rengöring. Stäng av projektorn och dra ur nätsladden. Rengör skärmytan med en dammfri, mjuk trasa. Svåra fläckar kan tas bort med en tygduk som är fuktad med ett mildt rengöringsmedel.
- Undvik att använda ett rengöringsmedel som innehåller alkohol eller aceton. Använd rengöringsmedel avsedda för användning på LCD-skärmar. Spruta aldrig rengöringsmedel direkt på skärmen eftersom det kan droppa in i skärmen och orsaka elektriska stötar.

Följande symptom är normal för bildskärmen:

- Skärmen kan flimra vid den första användningen på grund av fluorescerande ljus. Stäng av och slå sedan på strömförsörjningen igen för att se till att flimrandet försvinner.
- Du kan se en aningen ojämn ljusstyrka på skärmen beroende på det skrivbordsmönster som du använder.
- När samma bild visas i flera timmar kan en efterbild av föregående skärm visas efter att du har ändrat bild. Skärmen återhämtar sig långsamt eller så kan du stänga av skärmen i flera timmar.
- När skärmen blir svart eller blinkar, eller inte fungerar längre, kontakta din återförsäljare eller serviceverkstad för att åtgärda det. Försök inte reparera skärmen själv!

Normer som används i denna manual



WARNING! Information för att förhindra skador på dig själv när du försöker utföra en åtgärd.



FÖRSIKTIGHET! Information för att förhindra skador på komponenter när du försöker utföra en åtgärd.



VIKTIGT! Information som du **MÅSTE** följa för att slutföra en åtgärd.



OBS! Tips och ytterligare information för att hjälpa dig att slutföra en åtgärd.

Vart man hittar mer information

Se följande källor för ytterligare information och för produkt- och programuppdateringar.

1. ASUS webbplatser

ASUS webbplatser ger uppdaterad information över hela världen för ASUS hårdvaru- och programprodukter. Se <http://www.asus.com>

2. Ytterligare dokumentation

Produktförpackningen kan innehålla ytterligare dokumentation som lagts till av din återförsäljare. Dessa dokument är inte en del av den vanliga förpackningen.

1.1 Välkommen!

Tack för att du köpt ASUS® LCD-skärm!

Den senaste LCD-skärmen från ASUS ger en tydligare, bredare och ljusstarkare bild tillsammans med en mängd egenskaper som förbättrar din visningsupplevelse.

Med dessa egenskaper kan du njuta av den praktiska och njutbara visuella upplevelsen som skärmen ger dig!

1.2 Förpackningens innehåll

Kontrollera att förpackningen innehåller följande objekt:

- ✓ LCD-skärm
- ✓ Fot
- ✓ Snabbstartsguide
- ✓ Garantikort
- ✓ 1x Strömsladd
- ✓ 1x HDMI-kabel (tillval)
- ✓ 1x DP-kabel (tillval)



-
- Om något av ovanstående objekt är skadat eller saknas, kontakta din återförsäljare omedelbart.
-

1.3 Sätta ihop bildskärmen

För att sätta ihop bildskärmen

1. Justera skruvhålet på armen med den medföljande skruven på basen. Sätt sedan in basen i armen.
2. Fäst basplattan till armen genom att skruva åt den medföljande skruven.

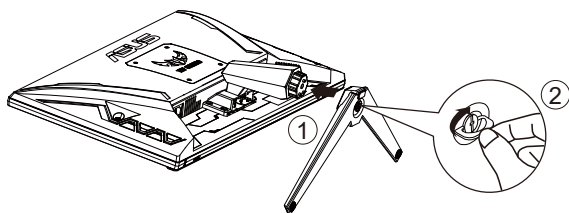

*Storlek stativskruv: M6 x 17mm

1.4 Kabelanslutning

1.4.1 LCD-skärmens baksida

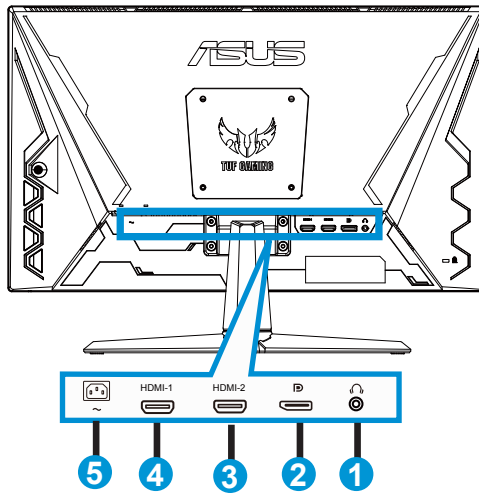

1. Hörlursutgångsport
2. DP-ingångsport
3. HDMI2-port
4. HDMI1-port
5. Växelströmsingång

1.5 Introduktion till skärmen

1.5.1 Använda kontrollknapparna

Använd kontrollknapparna på baksidan av bildskärmen för att justera bildinställningar.

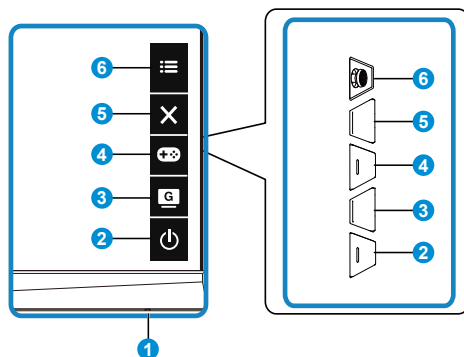

1. Strömindikator:

- Färgdefinitionerna för strömindikatorlampan anges i tabellen nedan.

Status	Beskrivning
Vit	PÅ
Gul	Standbyläge
AV	AV

2. Power (ström)-knapp:

- Tryck på den här knappen för att sätta på eller stänga av bildskärmen.

3. GameVisual-knapp:

Detta är genväg 2.







- Tryck på denna genväg för att växla mellan sju förinställningslägen för video (Scenery Mode (Landskapsläge), Racing Mode (Racingläge), Cinema Mode (Bioläge), RTS/RPG Mode (RTS/RPG-läge), FPS Mode (FPS-läge), sRGB Mode (sRGB-läge) och MOBA Mode (MOBA-läge)) med GameVisual™ videointelligensteknik.

4. GamePlus-knapp:



Detta är genväg 1

- **GamePlus:** GamePlus-funktionen erbjuder ett verktyg och skapar en bättre spelmiljö när du spelar olika typer av spel. Crosshair (korshår)-funktionen är särskilt utformad för nya spelare eller nybörjare intresserade av förstapersonsskjutare (FPS)-spel.

För att aktivera GamePlus:

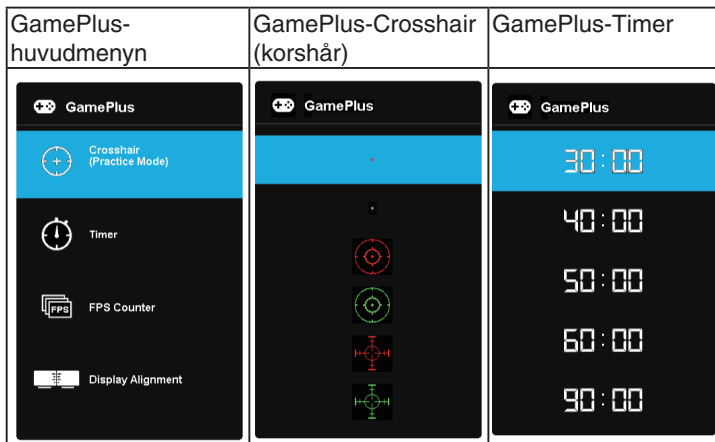
- Tryck på knappen **GamePlus** för att gå till GamePlus-huvudmeny.
- Aktivera funktionerna Crosshair (Korshår), Timer, FPS Counter (FPS-räknare) eller Display Alignment (Visningsjustering).
- Flytta knappen  () upp/ner för att välja och tryck på  () för att bekräfta önskad funktion. Tryck på  för att stänga av och avsluta.
- Crosshair (korshår)/Timer/FPS Counter (FPS-räknare) kan flyttas genom att trycka på  5-vägsknappen.



5.  stäng-knapp:
 - Avsluta OSD-meny.
6.  (5-vägs) knapp:
 - Sätter på skärmmeny. Utför det valda skärmmenyalternativet.
 - Ökar/minskar värden eller flyttar ditt val uppåt/nedåt/vänster/höger

2.1 Justera skärmen

- För optimal visning rekommenderar vi att du tittar på hela skärmytan och sedan justerar vinkeln till den vinkel du finner bekvämast.
- Håll i foten för att förhindra att skärmen faller när du ändrar vinkeln.
- Bildskärmens vinkel kan justeras från +23° till -5°.

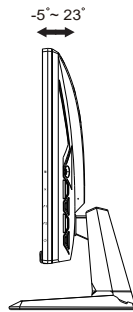

2.2 Ta bort armen/stativet (för VESA väggmontering)

Den avskiljbara ställningen för denna skärm är speciellt konstruerad för VESA väggmontering.

Ta bort armen/stället

1. Koppla ifrån nätsladd och signalkablar. Placera skärmen försiktigt nedåt i dess polystyrollåda.
2. Ta bort de fyra skruvarna (4) som håller fast armen på skärmens baksida.
3. Ta bort stativet (arm och bas) från skärmen.

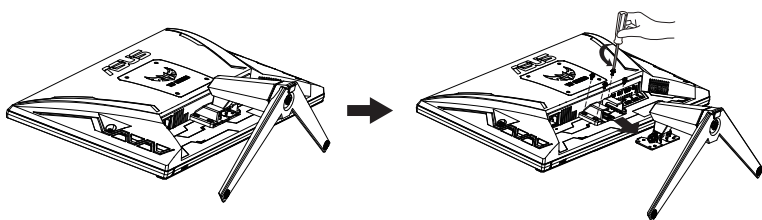

2.3 Skissmått

Enhet: mm

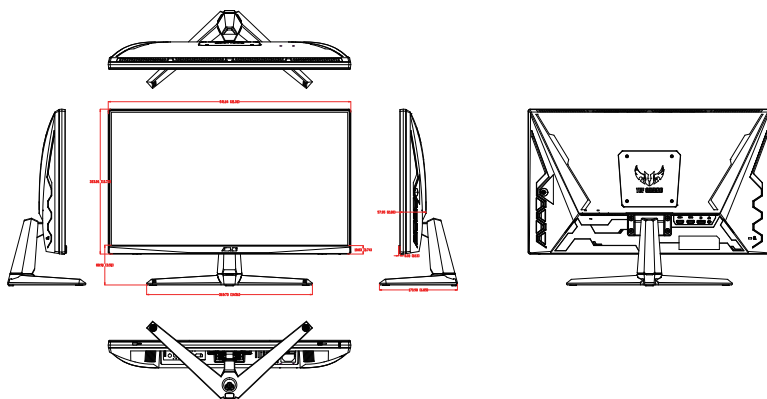

3.1 Skärmmeny (OSD)

3.1.1 Hur man konfigurerar om

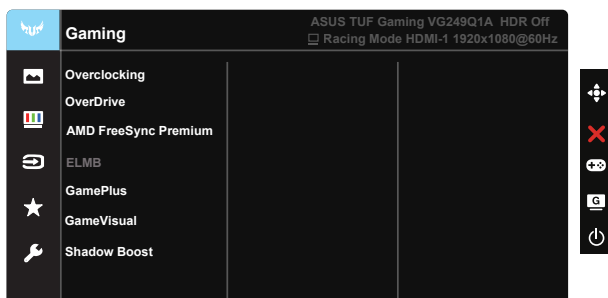
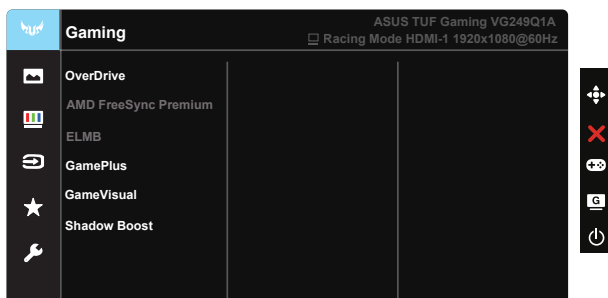

1. Tryck på mittpunkten på 5-väg för att aktivera OSD-menyen.
2. Tryck på knapparna ▼ och ▲ för att växla mellan alternativen i menyen. När du flyttar från en ikon till en annan markeras alternativets namn.
3. Tryck på knappen i mitten för att välja det markerade alternativet i menyen.
4. Tryck på knapparna ▼ och ▲ för att välja parameter.
5. Tryck på knappen i mitten för att öppna skjutreglaget och använd sedan knapparna ▼ eller ▲ enligt indikatorerna på menyen för att göra dina ändringar.
6. Tryck på ◀/▶ för att flytta till vänster/höger i menyen.

3.1.2 Introduktion för funktioner i skärmmenyn

1. Gaming (Spel)

Den här funktionen har sex underfunktioner som du kan välja beroende på dina preferenser.

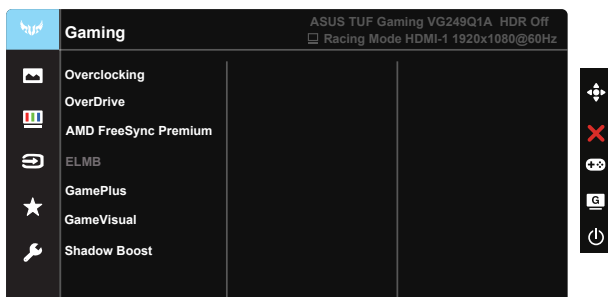
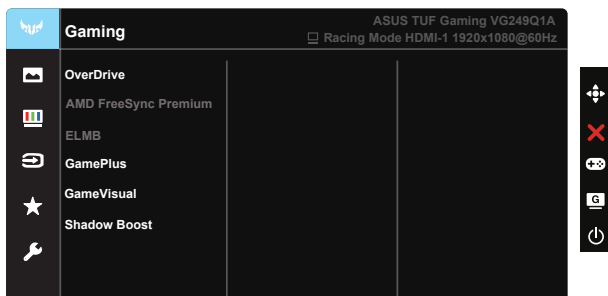

- **Overclocking (Överclockning):** Funktionen ger dig möjlighet att justera uppdateringsfrekvensen.
- **OverDrive:** Justeringsintervallet är från 0 till 100.
- **AMD FreeSync Premium:** Med en grafikkälla som stöds av AMD FreeSync Premium kan skärmens uppdateringsfrekvens justeras dynamiskt baserat på vanlig bildfrekvens för strömsnål, nästan utan stutter och låg latens skärmuppdatering.
- **ELMB:** Kryssa för att minska rörelseoskärpa och minimera spökdelen när objekt på skärmen flyttas snabbt.
- **GamePlus:** Aktivera funktionerna Crosshair (korshår), Timer, FPS Counter (FPS-räknare) eller Display Alignment (visningsjustering).
- **GameVisual:** Den här funktionen har sju underfunktioner som du kan välja mellan beroende på dina preferenser.
- **Shadow Boost:** Mörk färgförbättring anpassar bildskärmens gammakurva för att öka de mörka tonerna i en bild som gör mörka scener och objekt mycket enklare att hitta.



- I Racing Mode (Racing-läge) är funktionerna Saturation (Mättnad) , och ASCR inte konfigurerbara av användaren.
- I sRGB Mode (sRGB-läge) kan funktionerna Saturation (mättnad), Skin Tone (hudton), Color Temp. (färgtemperatur), Brightness (ljusstyrka), Contrast (kontrast) och ASCR inte konfigureras av användaren.
- I MOBA Mode (MOBA-läge) är funktionerna Saturation (Mättnad) och ASCR inte konfigurerbara av användaren.

2. Image (Bild)

Du kan justera **Brightness (Ljusstyrka)**, **Contrast (Kontrast)**, **VividPixel**, **ASCR**, **Aspect Control (Bildförhållandekontroll)** och **Blue Light Filter (Filter för blått ljus)** från denna huvudfunktion.

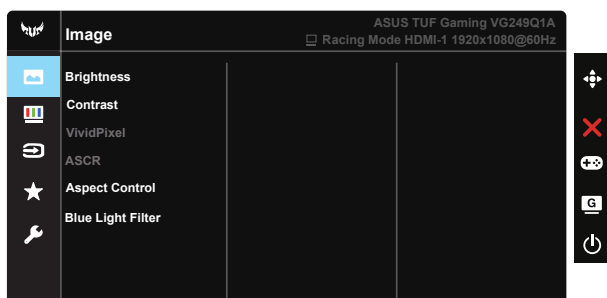

- **Brightness (Ljusstyrka):** Justeringsintervallet är från 0 till 100.
- **Contrast (Kontrast):** Justeringsintervallet är från 0 till 100.
- **VividPixel:** ASUS Exclusive Technology som ger en verklighetstrogen visning med kristallklara detaljer. Justeringsintervallet är från 0 till 100.
- **ASCR:** Välj **ON (På)** eller **OFF (Av)** för att aktivera eller inaktivera den dynamiska kontrastförhållandefunktionen. ASCR är inaktiverad när ECO Mode (Energisparläge) eller ELMB är på.
- **Aspect Control (bildförhållandekontroll):** Justerar bildförhållandet till "Full" och 4:3.
- **Blue Light Filter (Filter för blått ljus):** Justera energinivån för blått ljus som avges från LED-bakgrundsbelysning.



- När Blue Light Filter (filter för blått ljus) aktiveras kommer standardinställningarna för standardläge att importeras automatiskt.
- Mellan funktionerna Level 1 (Nivå 1) och Level 3 (Nivå 3) kan Brightness (Ljusstyrka) konfigureras av användaren.
- Level 4 (Nivå 4) är optimerad inställning. Den överensstämmer med TUV-certifiering för lågt blått ljus. Funktionen Brightness (Ljusstyrka) kan inte konfigureras av användaren.



- 4:3 är endast tillgänglig när ingångskällan är i 4:3-format.



Se följande för att lindra ansträngningarna för ögon:

- Användare bör ta en paus från skärmen om man arbetar många timmar. Vi rekommenderar att man tar korta raster (minst fem minuter) efter cirka en timmes kontinuerligt arbete vid datorn. Det är mycket effektivare att ta korta och regelbundna raster än en längre paus.
- För att minska ansträngningar och torrhet för dina ögon bör användare vila ögonen regelbundet genom att fokusera på objekt som är på långt avstånd.
- Ögonövningar kan hjälpa till att minska ansträngningar för ögon. Upprepa dessa övningar ofta. Om ögonen fortfarande är ansträngda, kontakta en läkare. Ögonövningar: (1) Titta flera gånger upp och ner (2) Rulla långsamt med ögonen (3) Titta till höger och vänster med ögonen.
- Blått ljus med hög energi kan leda till ögonbelastning och åldersrelaterad makulardegeneration (AMD). Blått ljusfilter för att reducera 70 % (max.) skadligt blått ljus för att undvika Datorsyn-syndrom (CVS).

3. Color (Färg)

Välj den bildfärg som du gillar i denna funktion.

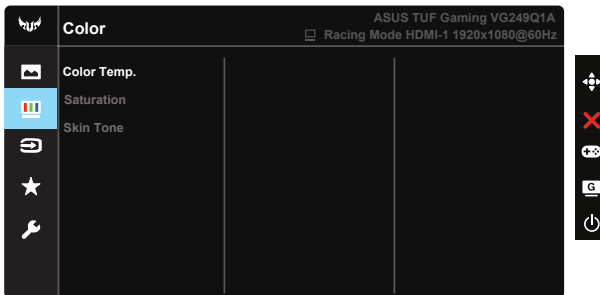

- **Color Temp. (färgtemperatur):** Har tre förinställda färglägen (**Cool** (sval), **Normal**, **Warm** (varm)) och **User Mode** (användarläge).
- **Saturation (mättnad):** Justeringsintervallet är från 0 till 100.
- **Skin Tone (hudton):** Innehåller tre färglägen: **Reddish** (rödaktig), **Natural** (naturlig) och **Yellowish** (gulaktig).



- I User Mode (Användarläge), kan färgerna R (röd), G (grön) och B (blå) konfigureras av användaren. Justeringsintervallet är från 0-100.

4. Input Select (Ingångsval)

Välj ingångskälla från ingångssignal **HDMI-1**, **HDMI-2** eller **DisplayPort**.

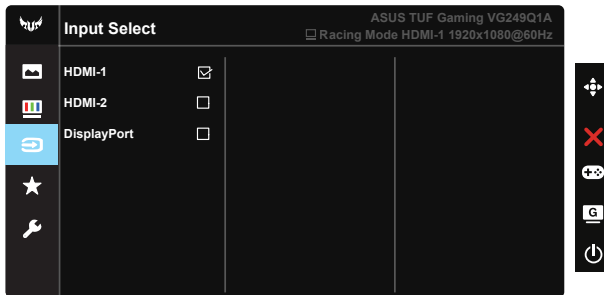

5. MyFavorite

Man kan justera Shortcut (Genväg) och Customized Setting (Anpassad inställning) från denna huvudfunktion.

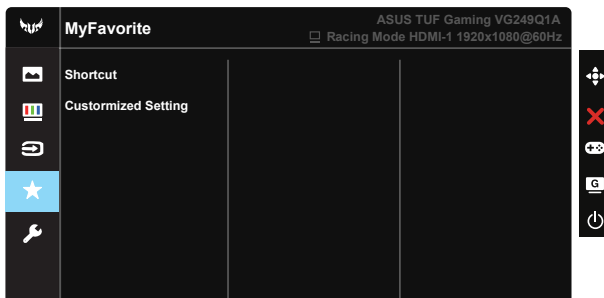

- **Shortcut (snabbknapp):** Du kan välja mellan att ställa in "GamePlus", "GameVisual", "Brightness (Ljusstyrka)", "Contrast (Kontrast)", "Blue Light Filter (Filter för blått ljus)", "Color Temp. (Färgtemperatur)" och "Volume (Volym)" som ett kortkommando.
- **Customized Setting (Anpassad inställning):** Du kan göra dina inställningar efter vad du själv föredrar.

6. System Setup (Systeminställning)

Justerar systemkonfigurationen.

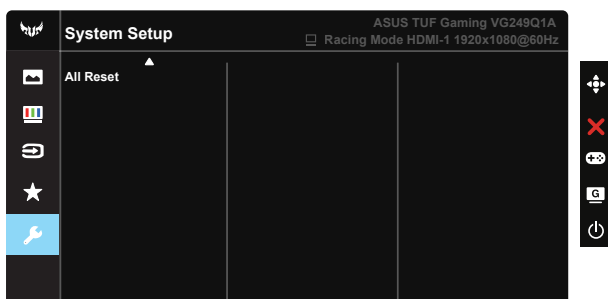
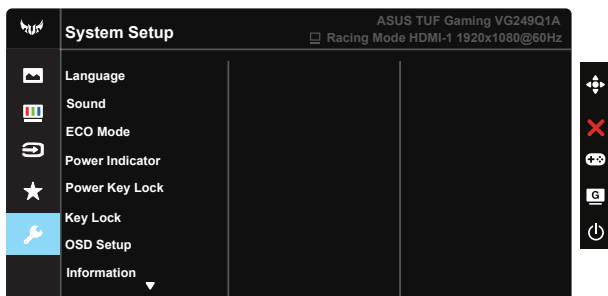

- **Language (Språk):** Välj OSD-språk. Valen är: **Engelska, franska, tyska, spanska, italienska, holländska, ryska, polska, tjeckiska, kroatiska, ungerska, rumänska, portugisiska, turkiska, förenklad kinesiska, traditionell kinesiska, japanska, koreanska, persiska, thailändska och indonesiska.**
- **Sound (Ljud):** Justerar den utgående volymnivån eller stänger av ljudet.
- **ECO Mode:** Aktivera eco-läget för att spara energi.
- **Power Indicator (strömindikator):** Slår på/stänger av ström-LED.
- **Power Key Lock (Lås strömknapp):** För att avaktivera/aktivera strömknappen.
- **Key Lock (Knapplås):** Avaktivera alla knappfunktioner. Tryck ned nedknappen i mer än fem sekunder för att stänga av knapplåset.
- **OSD Setup (OSD-inställningar):** Justerar OSD Timeout (tidsgräns), DDC/CI och Transparency (genomsynlighet) för OSD-skärmen.
- **Information:** Visa information om bildskärmen.
- **All Reset (Återställ alla):** Väljer "Yes (ja)" för att återställa alla inställningar till fabriksinställningarna.

3.2 Specifikationer

Modell	VG249Q1A
Panelstorlek	23,8" B (60,45cm)
Högsta upplösning	1920X1080 på 165 Hz
Ljusstyrka (typ.)	250 cd/m ²
Inbäddat kontrastförhållande (typ.)	1000:1
Betraktningvinkel (CR=10)	178°(V); 178°(H)
Skärmfärger	16,7M-färger (8 bitar)
Färgmättnad	72% NTSC
Svarstid	4 ms (grå till grå), 1 ms MPRT
Satellithögtalare	2W x 2 stereo
Hörlursutgång	Yes (Ja)
Ljud från HDMI	Yes (Ja)
HDMI-ingång	Yes (Ja)
DisplayPort-ingång	Yes (Ja)
Strömförbrukning PÅ (max.)	< 20W Spänning Växelström: 100-240V (inbyggd)
Chassifärg	Svart
Energisparläge	< 0,5W
Avstängningsläge	< 0,3W
Lutning	-5° ~ +23°
Fys. Mått (BxHxD)	541,04 x 393,33 x 173,98 mm
Förpackningens mått (BxHxD)	600 x 455 x 164 mm
Nettovikt (ca.)	3,47 kg
Bruttovikt (ca.)	5,6 kg
Spänning	100~240V, 50/60Hz, 1,5A
Arbetstemperatur	0~40 °C

3.3 Felsökning (FAQ)

Problem	Möjlig lösning
Strömindikatorn är inte PÅ	<ul style="list-style-type: none">• Tryck på -knappen för att kontrollera om skärmen är PÅ.• Kontrollera att strömkabeln är korrekt ansluten till skärmen och eluttaget.• Kontrollera strömindikator-funktionen i OSD-huvudmenyn. Välj "PÅ" för att slå på strömindikatorn.
Strömindikatorn lyser gult och ingen bild syns	<ul style="list-style-type: none">• Kontrollera att skärmen och datorn är PÅ.• Se till att signalkabeln är korrekt ansluten till skärmen och datorn.• Inspektera signalkabeln och kontrollera att ingen av stiften är böjda.• Anslut datorn till en annan tillgänglig skärm för att kontrollera att datorn fungerar korrekt.
Skärmbilden är för ljus eller mörk	<ul style="list-style-type: none">• Justera Kontrast och Ljusstyrka i skärmmenyn.
Skärmbilden studsar eller ett vågmönster förekommer i bilden	<ul style="list-style-type: none">• Se till att signalkabeln är korrekt ansluten till skärmen och datorn.• Flytta undan elektroniska enheter som kan orsaka elektriska störningar.
Skärmbilden uppvisar färgdefekter (vitt ser inte vitt ut)	<ul style="list-style-type: none">• Inspektera signalkabeln och kontrollera att ingen av stiften är böjda.• Utför återställning via skärmmenyn.• Justera R/G/B-färginställningarna eller välj Färgtemperatur via skärmmenyn.
Inget ljud eller ljudet är lågt	<ul style="list-style-type: none">• Justera volyminställningen både på skärmen och datorn.• Se till att datorns ljudkort är korrekt installerat och aktiverat.

3.4 Tidtagningslista som stöds

PC timinglista för HDMI/DP-ingång

Upplösning	HDMI	DP
640x480-60Hz	V	V
640x480-67Hz	V	V
640x480-72Hz	V	V
640x480-75Hz	V	V
720x400-70Hz	V	V
800x600-56Hz	V	V
800x600-60Hz	V	V
800x600-72Hz	V	V
800x600-75Hz	V	V
1024x768-60Hz	V	V
1024x768-70Hz	V	V
1024x768-75Hz	V	V
1152x864-75Hz	V	V
1280x720-60Hz	V	V
1280x960-60Hz	V	V
1280x1024-60Hz	V	V
1280x1024-75Hz	V	V
1440x900-60Hz	V	V
1680x1050-60Hz	V	V
1920x1080-60Hz	V	V
1920x1080-100Hz	X	V
1920x1080-120Hz(CEA)	V	V
1920x1080-144Hz	V	V
1920x1080-150Hz	X	V
1920x1080-155Hz	X	V
1920x1080-160Hz	X	V
1920x1080-165Hz	X	V
720x480P-60Hz	V	V
720x576P-50Hz	V	V
1280x720P-50Hz	V	V
1280x720P-60Hz	V	V
1440x480P-60Hz	V	V
1440x576P-50Hz	V	V
1920x1080P-50Hz	V	V
1920x1080P-60Hz	V	V