

ASUS®

ROG STRIX

XG16AHP/XG16AHP-W

ポータブルゲームディスプレイ

ユーザーガイド

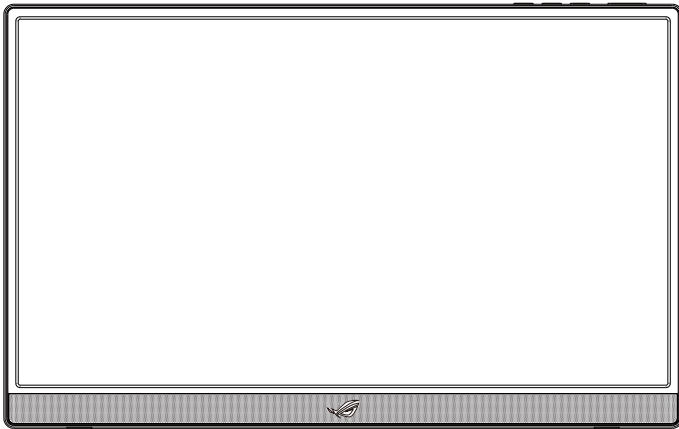

HDMI™
HIGH-DEFINITION MULTIMEDIA INTERFACE

目次

通知.....	iii
安全上の注意	v
留意点とお手入れについて	vi
回収サービス.....	vii
1.1 ようこそ!.....	1-1
1.2 本パッケージの内容	1-1
1.3 ディスプレイ各部の説明	1-2
1.3.1 前面図および充電手順.....	1-2
2.1 ディスプレイのスタンド位置.....	2-1
2.2 USBディスプレイをシステムに接続する.....	2-2
2.3 ROG三脚の組立/分解.....	2-3
2.4 ROG三脚の傾斜強度を調整する方法.....	2-3
2.5 発表.....	2-5
3.1 画面(OSD)メニュー	3-1
3.1.1 設定方法.....	3-1
3.1.2 OSD機能の概要	3-2
3.2 仕様.....	3-11
3.3 トラブルシューティング(FAQ)	3-12
3.4 対応タイミング一覧	3-13

Copyright © 2021 ASUSTeK COMPUTER INC.無断複写、転載を禁じます。

購入者によるバックアップの場合を除き、ASUSTeK COMPUTER INC. (以下「ASUS社」)からの文書による明示的な許諾を得ることなく、本マニュアルに記載された製品およびソフトウェアを含む本マニュアルのいかなる部分も、いかなる形態または方法によっても無断で複製、送信、複写、情報検索システムへの保管、翻訳することは禁止されています。

以下の場合、製品保証やサービスを受けることができません。(1) 製品に対し、ASUS社によって文書により認定された以外の修理、改造、改変がおこなわれた場合。(2) 製品のシリアル番号が傷ついたり失われたりしている場合。

ASUS社は本書を「現状のまま」提供するものであり、市販性、特定目的との適合性に関する黙示の保証または条件を含む(ただし必ずしもこれらに限定されない)明示または暗示の保証を一切いたしません。ASUS社、同社の責任者、従業員、代理人は、本書の記述や本製品の不具合から損害が生じる可能性について報告を受けていたとしても、いかなる間接的、直接的、偶発的、二次的な損害(利益の損失、取引上の損失、データの損失、業務の中断などを含む)に対し責任を負わないものとします。

本書の製品仕様や情報は参照のみを目的として提供されるもので、随時、予告なく変更される場合があり、ASUS社による確約として解釈されるものではありません。本書に記載された製品およびソフトウェアを含む、本書の内容に不具合や誤りがあったとしても、ASUS社は一切責任を負いません。

本書に記述のある製品名および商号は、各社の所有する登録商標または著作権である場合があります。本書ではこれらを特定および説明のために使用しており、それらを侵害する意図はありません。

通知

FCC(米国連邦通信委員会) 規定の適合宣言

本装置は米国連邦通信委員会 (FCC) 規定第 15 部に準拠しています。本装置の操作は以下の 2 つの条件を前提としています。

- 本装置は有害な電波障害を引き起こすとは限らないこと。
- 本装置は、誤動作を引き起こしうる電波障害を含め、いかなる電波障害も容認しなければならないこと。

本装置は、FCC 規定第 15 部によるクラス B デジタル装置の規制に準拠することが試験により確認されています。これらの規制は、住居に設置した場合の有害な電波障害に対する適正な保護を提供することを目的としたものです。本装置は無線周波エネルギーを生成、使用し、放射しうするため、説明書の記載どおりに設置、使用しない場合には、無線通信に有害な電波障害を引き起こす可能性があります。ただし、特定の設置方法において電波障害が発生しないという保証はありません。本装置の電源のオン/オフを切り替えることにより、本装置が無線またはテレビの受信に有害な電波障害を引き起こしていることが確認された場合は、電波障害を修正するために次の対処方法のうちいくつかをお試しください。

- 受信アンテナの向きや設置場所を変える。
- 本装置を受信機から離す。
- 受信機が接続されている回路とは別の回路にコンセントを接続する。
- 販売店または無線機/テレビの専門技術者に問い合わせる。

カナダ通信省規制の適合宣言

本デジタル装置は、カナダ通信省の電波障害規制で規定されている、デジタル装置からの電波ノイズ放射に関するクラス B 制限を超えません。

本クラス B デジタル装置は、カナダの ICES-003 に準拠しています。

The logo for the EAC (East African Community) is displayed in a large, bold, black, sans-serif font. The letters 'E', 'A', and 'C' are stacked vertically, with the 'E' on top, 'A' in the middle, and 'C' on the bottom. The letters are closely spaced and have a modern, geometric appearance.

WEEE記号に関する声明

製品またはその梱包に掲載されるこの記号は、この製品を他の家庭ごみと一緒に廃棄してはならないことを示しています。その代わりに、お客様は、廃電気電子機器のリサイクルのために指定された収集ポイントに廃棄機器を引き渡すことにより、廃棄機器を処分する責任を負います。廃棄時に廃棄機器を個別に収集かつリサイクルし、天然資源を保護し、人類の健康と環境を保護することができます。廃棄機器をリサイクルのために廃棄できる場所の詳細については、最寄りの地方自治体、家庭廃棄物処理サービス、または製品を購入した店舗にお問い合わせください。



この装置は、クラスB 機器です。この装置は、住宅環境で使用することを目的としていますが、この装置がラジオやテレビジョン受信機に近接して使用されると、受信障害を引き起こすことがあります。

取扱説明書に従って正しい取り扱いをして下さい。

VCCI-B

安全上の注意

- ポータブルゲームディスプレイのセットアップを行う前に、本製品に付属しているすべての説明書をよくお読みください。
- 火事や感電の危険を予防するため、このポータブルゲームディスプレイを雨や湿気にさらさないでください。
- このポータブルゲームディスプレイのキャビネットは決して開けないでください。
- このポータブルゲームディスプレイをご使用になる前に、すべてのケーブルが正しく接続されており電源コードが損傷していないことをご確認ください。何らかの損傷を発見した場合は、ただちに買い上げ店までご連絡ください。
- 埃、湿気、高温や低温を避けてください。このポータブルゲームディスプレイを水がかかる恐れのある場所に置かないでください。また、このポータブルゲームディスプレイは安定した平面に置いてください。
- このポータブルゲームディスプレイのキャビネット開口部に、異物を押し込んだり液体をこぼしたりしないでください。
- このポータブルゲームディスプレイに技術的な問題が発生した場合は、正規のサービス技師または販売店にお問い合わせください。
- このポータブルゲームディスプレイは、IEC60950-1:2005に従うLPSとSELV回路に準拠するUSBポートにより電力を供給されます。
- 製品を火中に廃棄しないでください
- 加熱装置の近く、または高温の可能性のある場所でディスプレイを使用しないでください。
- ディスプレイを尖ったものから遠ざけてください
- ディスプレイの上に物を置かないでください
- 装置がバッテリーを使用する場合は、極性 (+/-) を遵守して、挿入してください。使用済バッテリーを正しく廃棄してください。
- 燃やしたり、焼却したりしないでください。バッテリー (バッテリーパックまたは取り付けられたバッテリー) を日光、火などの過度の熱に曝さないでください。

留意点とお手入れについて

- お手入れ方法。ディスプレイをオフにし、ケーブルを抜きます。ディスプレイ表面を、汚れのない柔らかい布で拭きます。頑固な汚れには中性クリーナーで湿らせた柔らかい布をお使いください。
- アルコールやアセトン入りのクリーナーは使用しないでください。液晶ディスプレイ専用クリーナーをご使用ください。クリーナーを画面に直接吹き付けることは絶対にしないでください。クリーナー液がたれてディスプレイ内部に入り込むと、感電を引き起こす恐れがあります。

以下の症状は、ディスプレイの正常な状態です。

- ご使用のデスクトップパターンによって、画面の輝度にむらがあるように感じることがあります。
- 同じ画像が何時間にも渡って表示され続けると、別の画像に変えた後でも前の画像の残像が残る場合があります。この場合、画面はゆっくり回復していきます。または電源をオフにして数時間すると直ります。
- 画面が真っ黒になったりフラッシュしたり、あるいは動作しなくなった場合は、販売店またはサービスセンターに修理を依頼してください。画面をご自分で修理しないでください。

本マニュアルのルール



警告：作業をおこなう上で、怪我の発生を防ぐための注意事項です。



注意：作業をおこなう上で、部品の損傷を防ぐための注意事項です。



注意：不適切なタイプのバッテリーに交換すると、セーフガードを無効にする可能性があります。



注意：バッテリーを火や高温のオープンに廃棄したり、バッテリーを機械的に押しつぶしたり切断したりすると、爆発する可能性があります。



注意：バッテリーを非常に高温の周囲環境に放置すると、爆発や可燃性の液体またはガスの漏れが発生する可能性があります。



注意：バッテリーを非常に低い空気圧にさらすと、爆発や可燃性の液体またはガスの漏れが発生する可能性があります。



注意：間違ったタイプのバッテリーに交換した場合、爆発の危険性があります。



重要：作業をおこなう際に従うべき注意事項です。



注: 作業にあたってのヒントや補足情報です。

本書に記載された以外の情報を閲覧するには

追加情報や、製品およびソフトウェアのアップデートについては、以下の情報元を参照してください。

1. ASUS社ホームページ

ASUS 社ホームページでは、世界中に向けて ASUS 社のハードウェアおよびソフトウェア製品の最新情報を提供しています。

<http://www.asus.com> を参照してください。

2. オプション文書

お買い上げの製品パッケージには、販売業者によって追加されたオプション文書が同梱されている場合があります。これらの文書は標準パッケージの一部ではありません。

回収サービス

ASUS リサイクルおよび回収プログラムは、環境を保護するための最高水準に対するコミットメントからもたらされています。ASUS はお客様が当社製品、バッテリーおよびその他の部品、さらには梱包材料を責任を持ってリサイクルするためのソリューションを提供していると信じています。

異なる地域での詳細なリサイクル情報については、<http://csr.asus.com/english/Takeback.htm> にアクセスしてください。

1.1 ようこそ!

ASUS® ポータブルゲームディスプレイをお買い上げいただき、誠にありがとうございます。

最新の ASUS ポータブルゲームディスプレイは、お客様の毎日の生活に対して素晴らしい携帯性と平易を提供して、鑑賞体験とスタイルを強化しています。

1.2 本パッケージの内容

お手元のパッケージに、以下のものが入っていることを確認してください。

- ✓ ポータブルゲームディスプレイ
- ✓ クイックスタートガイド
- ✓ 保証カード
- ✓ USB タイプ C ケーブル
- ✓ 保護スリーブ
- ✓ USB タイプ C – A アダプター
- ✓ マイクロ HDMI-HDMI ケーブル
- ✓ 電源アダプター
- ✓ ROG 三脚
- ✓ 1/4 インチネジカバー
- ✓ 較正レポート



-
- 上記アイテムが損傷したり紛失した場合は、ただちに販売店までご連絡ください。
-

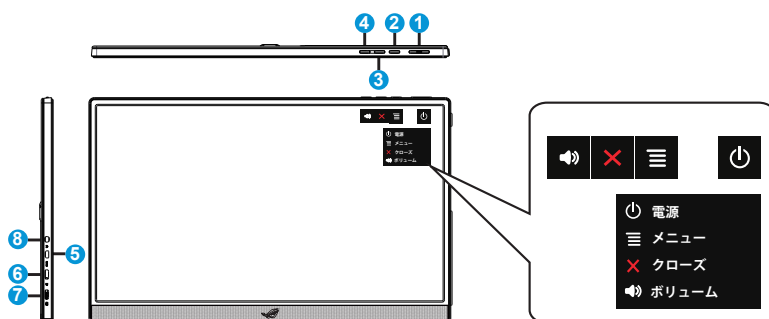

1.3 ディスプレイ各部の説明

1.3.1 前面図および充電手順



1. 電源ボタン/電源LED
 - 有効なソースに接続されているとき、このボタンを押して、ディスプレイをオン/オフに切り替えます。
 - 電源インジケータの色は、下の表のように定義されています。

状態	説明
青色	オンスタンバイモード
暗い	オフ
赤	充電モード
緑	充電完了

2.  メニューボタン：
 - 画面メニューを開くにはこのボタンを押します。
 - ボタンを長押しすると、デバイスがオフであっても、バッテリーの% (残量) を素早く確認することができます。
 - XG16を有効なソースに接続したら、このボタンを押して「入力選択」を行うことができます。
3.  クローズボタン
 - OSDメニューを終了します。
 - キーロックショートカットキー。5 秒間押し続け、キーロックの有効/無効を切り替えます。
4.  ボリュームボタンとショートカットボタン
 - ボリュームレベルを調整します。

- ショートカットのデフォルト設定は「ボリューム」ですが、メニューの「お気に入り」-「ショートカット」を選択することで他の機能に変更することができます。
5. マイクHDMIポート
 - マイクHDMIケーブルを使って、コンピューターを接続します。
 6. USBタイプCポート
 - USBタイプC DP Altモードに対応するノートパソコン/デスクトップパソコン/携帯電話などの有効なソースに接続するために使用します。信号入力は、最大1920 x 1080@144Hzの解像度をサポートします。
 - バッテリー充電を行うために使用します。インボックスQC3.0アダプターにより、最大9V@2A 18Wの電源を供給します。または市販の認定PD3.0電源アダプターにより、最大12V@2Aを供給します。
 7. USBタイプCポート
 - バッテリー充電を行うために使用します。インボックスQC3.0アダプターにより、最大9V@2A 18Wの電源を供給します。または市販の認定PD3.0電源アダプターにより、最大12V@2Aを供給します。
 8. イヤホン出力ポート



重要:

- はじめて使用する前にディスプレイを4時間充電してください
- 付属の電源アダプターとUSBケーブルのみを使用して、ディスプレイを充電してください。異なる電源アダプターとケーブルを使用すると、デバイスに損傷を与える可能性があります。



警告: アダプターは使用中に暖かく熱くなることがあります。アダプターを電源に接続している間は、アダプターを覆わないようにし、身体から離してください。デバイスが異常に高温になった場合は、デバイスからUSBケーブルを取り外し、電源アダプターとUSBケーブルを含むデバイスをASUSの認定サービス担当者にお送りください

2.1 ディスプレイのスタンド位置

横向きモードと縦向きモードの両方で、埋め込みキックスタンドによってモニターを立てることができます。

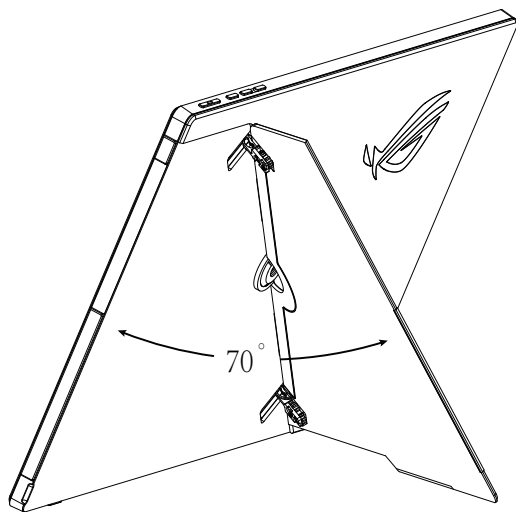

2.2 USBディスプレイをシステムに接続する

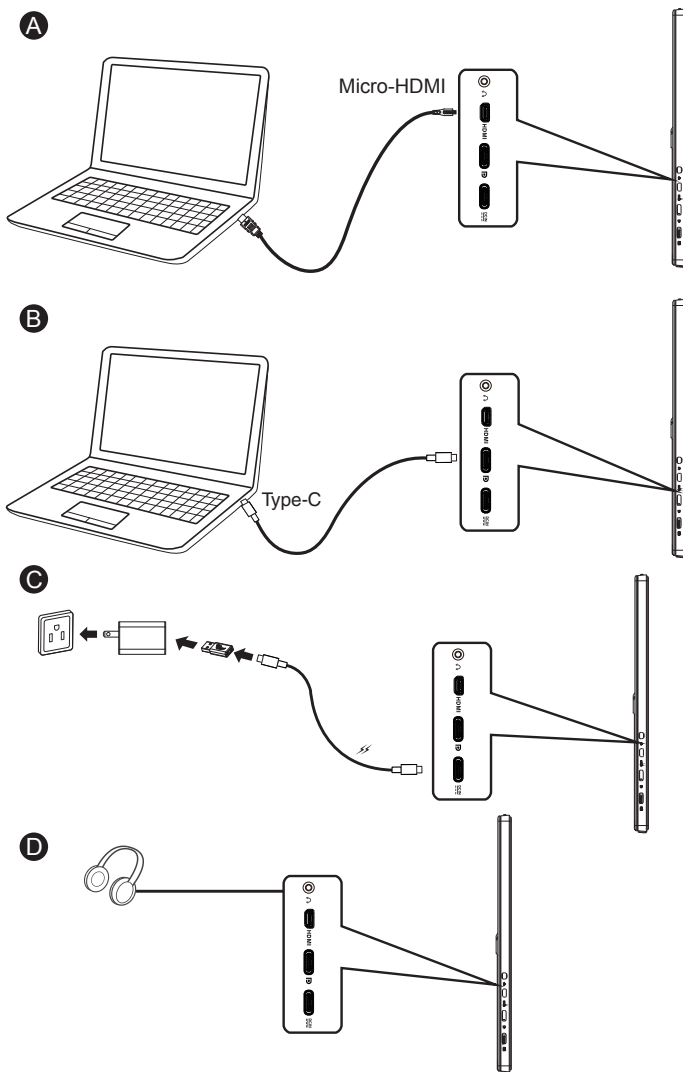

2.3 ROG 三脚の組立 / 分解

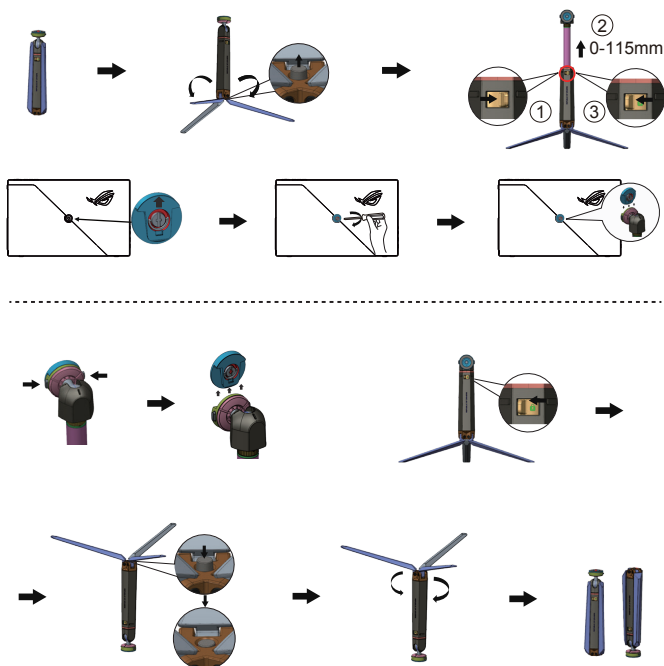

2.4 ROG 三脚の傾斜強度を調整する方法

傾斜強度は、お好みに応じて調整できます。

使用方法により、使用頻度が高くなるにつれて傾斜強度が緩む可能性があります。その場合は、以下の手順に従って調整してください。

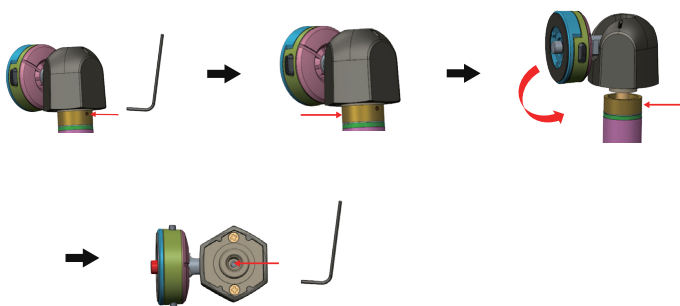

付属の六角棒スパナを使って、傾斜強度を調整した後、以下に従ってボールシャフトを組み立ててください

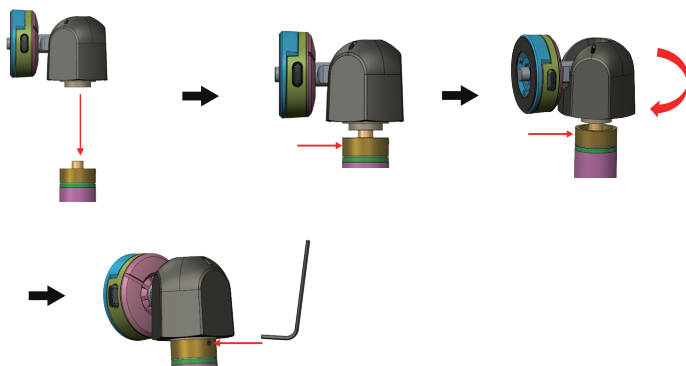

注：

- ROG三脚は、-5~90度のチルトと360度のスイベルをサポートしています。
- ROG三脚は、標準三脚穴を実装する製品用のスタンドとしてご利用いただけます。
- ボールシャフトを外すと標準三脚になり、標準1/4ネジが埋め込まれていることが確認できます。
- ROG三脚は1.5 kg以内の製品のみをサポートできます。この重量を超える製品には接続しないでください。



注意：ROG 三脚はピボット機能に対応していません。破損を防止するため、ROG 三脚に接続するときにモニターを時計回りまたは反時計回りに回さないでください。

2.5 発表

本製品の構造には、磁石が含まれています。従いまして、コンピュータのハードディスクおよび磁石に敏感な装置を損傷する潜在的なリスクがあります。

コンピュータを使用中(電源オンまたはスタンバイモード)は、本製品をコンピュータに積み重ねないようにしてください。ハードドライブが影響を受け、恒久的なデータ損失につながる可能性があります。あるいは、コンピュータの自動保護機構により、電源がオフになる可能性があります。本製品をコンピュータと一緒にバッグに入れる時は、必ず、コンピュータの電源をオフにして、ハードドライブの損傷を防いでください(図 A を確認してください)。

バッテリー容量は、環境温度、湿度、およびディスプレイの使用状況により異なります

このデバイスに使用されているバッテリーは、取り外しまたは分解した場合、火災や化学的な火傷の危険性があります

間違ったタイプのバッテリーを設置した場合、爆発の危険性があります

ディスプレイのバッテリーを短絡させないでください

ディスプレイのバッテリーを分解・再組立しないでください

漏れが見つかった場合は、使用を中止してください

バッテリーとそのコンポーネントは、適切にリサイクルまたは処分してください

バッテリーや小さなコンポーネントをお子様手の届かない場所に保管してください

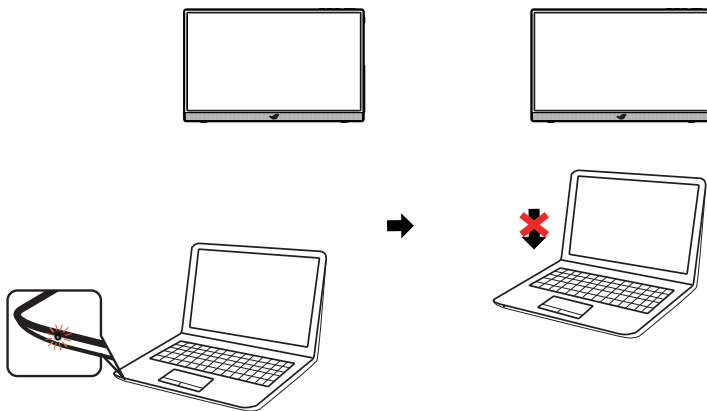

図A

3.1 画面 (OSD) メニュー

3.1.1 設定方法

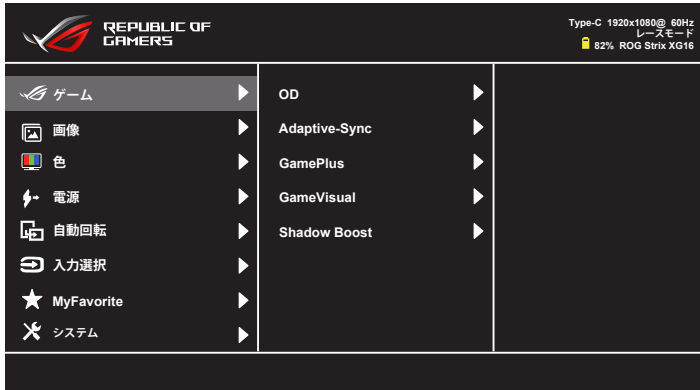

1. メニューボタンを押してメニューを開きます。
2. ▼ および ▲ ボタンを押して、メニューのオプション間を切り替えます。あるアイコンから別のアイコンに移動するにつれて、オプション名がハイライト表示されます。
3. メニュー上でハイライト表示された項目を選択するには、✓ ボタンを押してください。
4. ▼ および ▲ ボタンを押して、目的のパラメータを選択します。
5. ✓ ボタンを押して、スライドバーに移動し、▼ または ▲ ボタンを使用して、メニュー上のインジケーターに従い、変更を行います。
6. ↶ を選択して、前のメニューに戻るか、✓ を選択して、変更を受け入れ、前のメニューに戻ります。



- ⚡: このアイコンが表示されているとき、ソースから電源を取得しています
- 🔋: バッテリー電源
- 🔌: バッテリーは充電されています

3.1.2 OSD機能の概要

1. ゲーム

- この関数には、OD、Adaptive-Sync/G-Sync互換、GamePlus、GameVisual、Shadow Boostが含まれています。

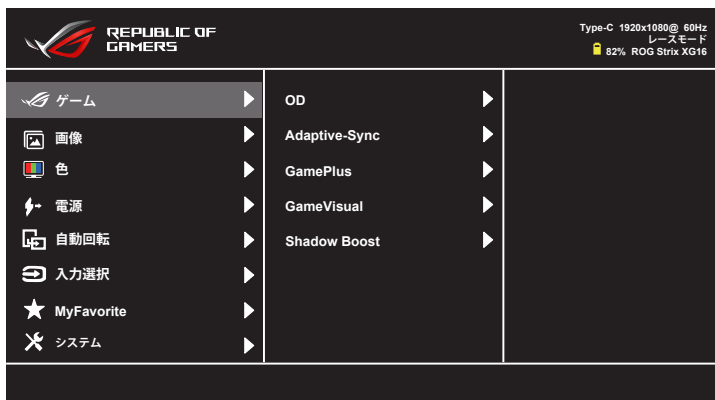

- OD:** オーバードライブ技術により、応答速度をはやめます。レベル 0～レベル 5 を含みます。
- Adaptive-Sync (Type-Cポート経由でG-Sync互換)/可変リフレッシュレート (HDMIポート):** Adaptive-Sync 対応のグラフィックスソースで、一般的なコンテンツフレームレートに基づいてリフレッシュレート (60～144Hz) を動的に調整することを可能にします。電力効率に優れ、映像のカクツキがなく、ディスプレイ更新の待ち時間が少なくなります。
- GamePlus:** GamePlus機能は、ツールキットを提供し、様々なタイプのゲームをプレーするときに、ユーザーのためのより良いゲーム環境を作成します。特に、十字線機能は、特別にファーストパーソンシューター (FPS) ゲームに興味ある新しいゲーマーや初心者のために設計されています。GamePlusを有効化するには：
 - 十字線、タイマー、FPSカウンター、ディスプレイ整列機能を有効化します。



- GameVisual:** この機能には8つのサブ機能があり、お好みに応じて選択することができます。各モードにはリセットオプションがあり、設定の変更内容を維持するか、プリセットモードに戻るかを選択できます。
 - シーンモード: GameVisual™ Video Intelligence Technology を使用した風景フォトの表示に最適なモードです。
 - レースモード: GameVisual™ Video Intelligence Technology を使用したゲームプレーに最適なモードです。
 - 映画モード: GameVisual™ Video Intelligence Technology を使用したムービー鑑賞に最適なモードです。
 - RTS/RPG モード: これは、GameVisual™ Video Intelligence Technology で実行されるリアルタイム戦略 (RTS)/ロールプレイングゲーム (RPG) に最適です。
 - FPS モード: GameVisual™ Video Intelligence Technology を使用したファーストパーソンシューターゲームに最適なモードです。
 - sRGBモード: パソコンから写真や画像を見るのに最適なモードです。
 - MOBA モード: GameVisual™ Video intelligence Technology を使用する Multiplayer Online Battle Arena (MOBA) ゲームに最適です。
 - ユーザーモード: 色メニューではさらに多くの項目が調節可能です。



- レースモードでは、彩度、鮮明度、ASCR 機能はユーザーによる設定変更ができません。
- sRGBモードでは、彩度、カラー、鮮明度、明るさ、コントラスト、ASCR 機能はユーザーによる設定変更ができません。
- MOBA モードでは、彩度、鮮明度、ASCR 機能はユーザーによる設定変更ができません。

- **シャドウブースト:** ダークカラーエンハンスメントは、ディスプレイのガンマカーブを調整して、画像のダークトーンを豊かにし、暗いシーンやオブジェクトを見つけやすくします。

2. 画像

このメイン機能から、明るさ、コントラスト、鮮明度、VividPixel、ASCR、アスペクトコントロール、ブルーライト低減 を調整できます。



- **明るさ:** 0~100の範囲で調節可能です。
- **コントラスト:** 0~100の範囲で調節可能です。
- **鮮明度:** 画像の鮮明度を調整します。0~100の範囲で調節可能です。
- **VividPixel:** 透き通ったディテール指向を楽しむためにリアルなビジュアルをもたらすASUS独自の技術です。0~100の範囲で調節可能です。
- **ASCR:** オン または オフ を選択して、ダイナミックコントラスト比機能を有効化/無効化します。
- **アスペクトコントロール:** アスペクト比を「フル画面」、および「4:3」の間で切り替えられます。
- **ブルーライト低減:** LED バックライトから発せられるブルーライトのエネルギーレベルを調整します。



- 4:3 を選択すると、入力ソースの元のアスペクト比に従って画像が表示されます。



- ブルーライト低減が有効になると、レースモードの初期設定が自動的にインポートされます。
- レベル 1 ～ レベル 3, の間では、明るさ機能をユーザーが設定できます。
- レベル 4 が最適な設定です。TUV 低ブルーライト認定に準拠します。ユーザーは明るさ機能を設定できません。



以下を参照し、眼の緊張を緩和してください。

- 長時間作業している場合、しばらくの間、ディスプレイから離れてください。1 時間コンピューターで連続して作業したら、短い休み (5 分以上) を取ることが推奨されます。短い休み時間を頻繁に取ることは、長い休み時間を 1 回取ることより効果があります。
- 眼の緊張と乾きを最小限に抑えるために、ときどき遠くの物体を見つめて眼を休めてください。
- 眼の運動は眼の緊張緩和に役立ちます。次の運動を頻繁に行ってください。眼の疲れが取れない場合、医師にご相談ください。眼の運動: (1) 上下に繰り返し視点を移動します。(2) ゆっくり眼を回します。(3) 視線を斜めに動かします。
- 強いブルーライトは疲れ目や加齢黄斑変性 (AMD) の原因になる可能性があります。ブルーライト低減は有害なブルーライトを最大 70% 減らし、コンピュータービジョン症候群 (CVS) 予防になります。

3. 色

この機能では、好みの画像カラーを選択します。

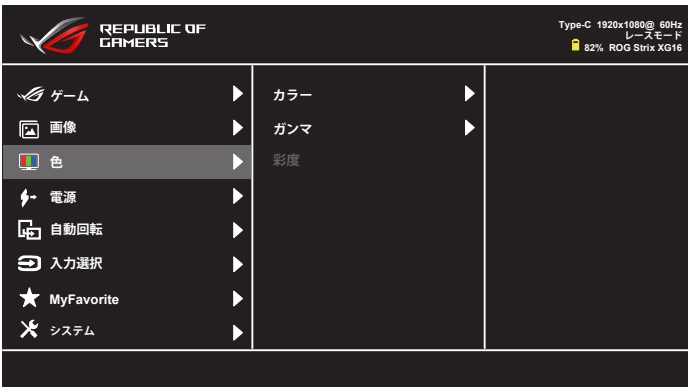

- **カラー:** 3種のプリセットカラーモード (「冷たい」、「通常」、「暖かい」と「ユーザーモード」)があります。
- **ガンマ:** 1.8、2.2、2.5 を含む 3 つのガンマモードが含まれます
- **彩度:** 0~100の範囲で調節可能です。



- ユーザーモードでは、赤 (赤)、緑 (緑)、青 (青) の色のユーザー設定が可能です。0 ~100の範囲で調整します。

4. 電源

このメイン機能で、入力デバイスのポップアップ、入力デバイス、スタンバイモードを調整できます。

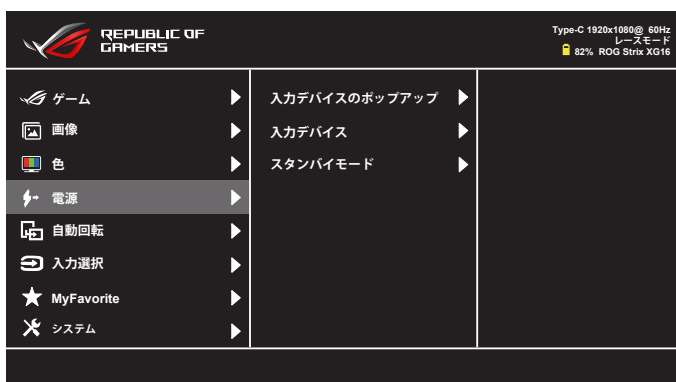

- **入力デバイスのポップアップ:** 接続時に問題のNB/PCポップアップから入力デバイスとPCからの電源を有効/無効にします。
- **入力デバイス:**
携帯電話に接続する場合は「携帯電話」を選択してください(一般的なモバイルデバイスは十分な電源出力を供給できないため、「携帯電話」下では、電源機能はありません)。NB/PCに接続する場合は「NB/PC」を選択し、充電機能で「NB/PCから充電する」を選択してください。この機能により、作業時間を延長できます。NB/PCサブ機能で、「NB/PCから充電なし」を選択して、電源機能を無効にできます。
*ここでは、充電不要は、100mA未満の電源を取得することを意味し、これは接続されたホストデバイスのバッテリー寿命/使用に影響しません。
*一部のデバイスが電源出力を制限しているため、NB/PCまたは ECO Mode で充電をオンに切り替えた後、ディスプレイのバッテリー電源が低下している可能性があります。
- **スタンバイモード:**省電力中に復帰する場合は「オン」を選択します。15秒間の省電力後にモニターの電源を切る場合は「オフ」を選択します。

5. 自動回転

自動回転 をオンまたはオンに選択してください。

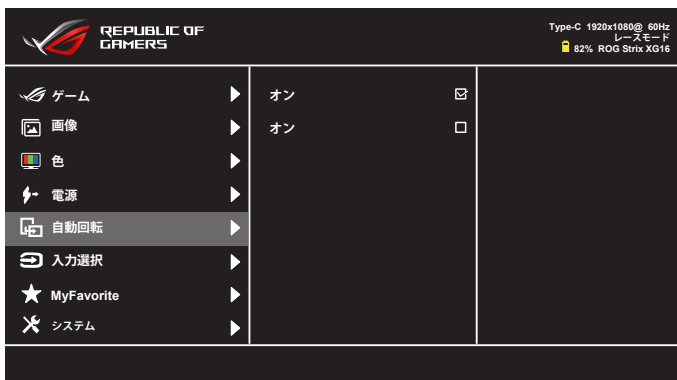

* 自動回転は、Windows OSのみ、ソフトウェアDisplayWidgetによりサポートされます。この機能を使用する場合は、www.asus.comにアクセスして、最新のDisplayWidgetをダウンロードしてください。

6. 入力選択

入力ソースの選択：

- HDMI、Type-CおよびDP to Type-C。

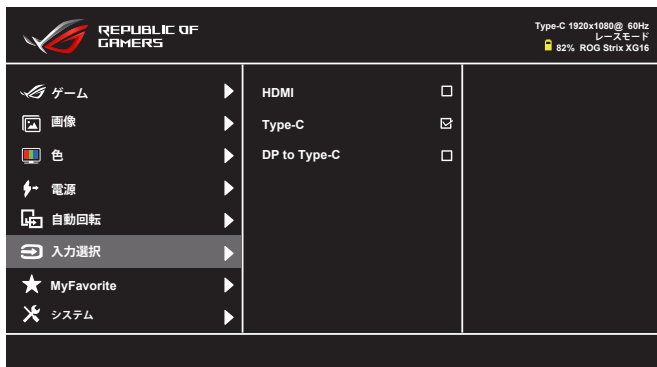

* HDMIまたはDP to Type-Cへの接続を使用して、PC/NBがシャットダウンまたはスリープモードの場合は、ケーブルを取り外すことをお勧めします。そうしないと、モニターの電力が継続的に消費されます。

7. MyFavorite

メイン機能から、ショートカット、カスタマイズ設定 を調整できます。

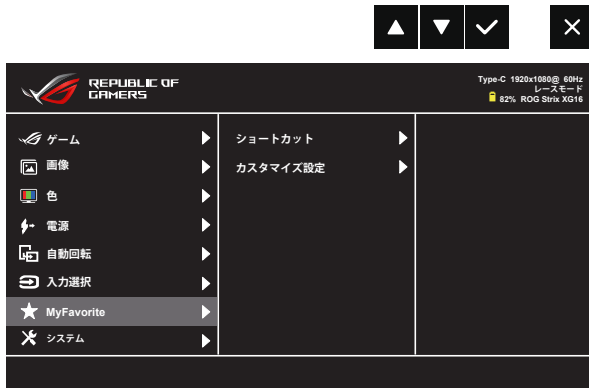

- **ショートカット:** 「ブルーライト低減」、「GameVisual」、「明るさ」、「コントラスト」、「自動回転」、「入力選択」、「ボリューム」、「GamePlus」から選択し、ショートカットキーとして設定できます。デフォルト設定はボリュームです。
- **カスタマイズ設定:** お好みに応じて、設定できます。

8. システム

システム設定を調整します。

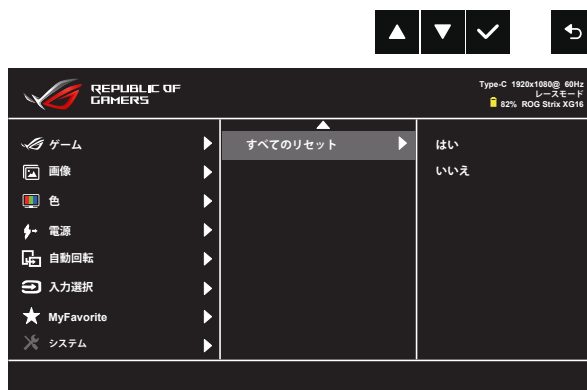
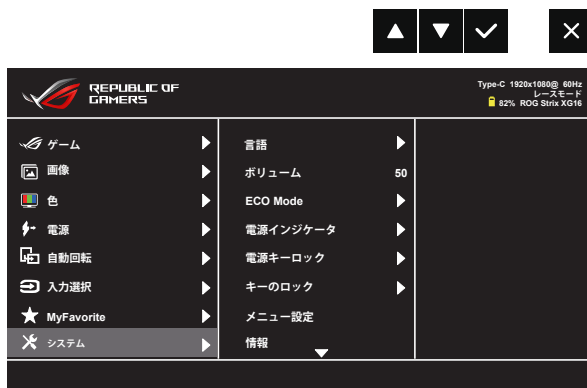

- **言語:** メニュー言語を選択します。以下の選択肢があります：**英語、フランス語、ドイツ語、スペイン語、イタリア語、オランダ語、ロシア語、ポーランド語、チェコ語、クロアチア語、ハンガリー語、ルーマニア語、ポルトガル語、トルコ語、簡体字中国語、繁体字中国語、日本語、韓国語、ペルシャ語、タイ語、インドネシア語。**
- **ボリューム:** 「ボリューム」を選択して、出力ボリュームレベルを調整します。
- **ECO Mode:** 省電力のエコモードをオンにします。
- **電源インジケータ:** 電源LEDインジケータのオン/オフを切り替えます。
- **電源キーロック:** 電源キーを無効/有効にします。
- **キーのロック:** すべてのキー機能を無効にします。下キー（ショートカットキー）を5秒間以上押すと、キーのロックが無効になります。

- **メニュー設定:** OSD画面のメニュー タイムアウト、DDC/CI、透明を調整します。
- **情報:** ディスプレイ情報を表示します。
- **すべてのリセット:** すべての設定を工場出荷時のデフォルトモードに戻すには、「はい」を選択します。

3.2 仕様

モデル	XG16AHP/XG16AHP-W
パネルサイズ	15.6インチ (16:9) ワイドスクリーン
解像度	1920 x 1080
明るさ (標準)	300 ニット
コントラスト (標準)	800:1
ディスプレイカラー	1670万色
デジタル入力	USB Type-C™用DisplayPort™代替モード マイクロHDMI経由のHDMI
イヤホン出力	はい
消費電力	≤ 10 W
操作温度	0°C ~ 40°C
操作湿度	20~90% (相対湿度)
スピーカー	1W x 2
外形寸法 (幅×高×奥行)	360.52 x 225.52 x 11.8 mm (ROG三脚を除く) 360.52 x (348.73~463.73) x 282.45 mm (ROG三脚を含む)
梱包サイズ (幅×高×奥行)	498 x 362 x 120 mm
本体重量 (目安)	0.9 kg
総重量 (目安)	3.6 kg (XG16AHP) 3.8 kg (XG16AHP-W)
規制承認	UL/cUL、CB、CE、CCC、KCC、FCC、BSMI、 EAC (CU)、RCM、VCCI、J-Moss、UkrSEPRO、 RoHS、WEEE、Windows 7 & 8.1 & 10 WHQL、 ブルーライト低減、フリッカーフリー、BIS
定格電圧	5~9V ===、2.0A QC3.0充電仕様がサポートされています
アダプター	ASUS/AD2068M20 for AP/EU , AD2068320 for JP/NA/TW, AD2068520 for China 100~240V 50/60Hz 0.5A 5V ===、2A (通常モデル) または9V ===、2A (クイック充電モデル)

* 仕様は予告なしに変更される場合があります。

3.3 トラブルシューティング(FAQ)

問題	可能な解決方法
電源LEDが点灯しない	<ul style="list-style-type: none">• Type-CおよびHDMIポートが信号源に接続されているかどうかを確認してください。• 信号源がオンであることを確認してください。• ASUSアダプターに接続し、バッテリー残量が少ないかどうかを確認します。その場合は、バッテリーを使用する前に充電してください。• 電源ボタンを押して、ディスプレイの電源がオンになっているかどうか確認してください。• メインメニューで電源インジケータ機能を確認します。「オン」を選んで、電源LEDをオンにします。
青色の電源LEDが点灯しているのに画面に何も表示されない	<ul style="list-style-type: none">• ディスプレイとコンピュータの電源がオンになっているかどうか確認してください。• USB Type-CおよびHDMIケーブルが、ポータブルゲームディスプレイとコンピューター間で、正しく接続されていることを確認してください。• 信号ケーブルのピンが曲がっていないか確認してください。• コンピュータを別のディスプレイ(あれば)に接続してみて、コンピュータが正しく作動しているかどうか確認してください。
映像が明るすぎる、または暗すぎる	<ul style="list-style-type: none">• ボタンを使って、明るさ設定を調整してください。
映像がバウンスする、または映像に波模様が現れる	<ul style="list-style-type: none">• USB Type-CおよびHDMIケーブルが、ポータブルゲームディスプレイとコンピューター間で、正しく接続されていることを確認してください。• 電気障害を引き起こしている可能性のある電気機器をディスプレイから離してください。
映像の色彩に異常がある(白色が白く見えない)	<ul style="list-style-type: none">• USB Type-CおよびHDMIケーブルのピンが、曲がっていないか確認してください。
ディスプレイが自動的にオフになります	<ul style="list-style-type: none">• バッテリー電源がゼロのとき、ディスプレイは自動的にオフになります。ASUSアダプターに接続し、バッテリー残量が少ないかどうかを確認してください。その場合は、バッテリーを使用する前に充電してください。• 信号源がスリープモードになったかどうかを確認してください。信号源が15秒以上スリープした後、ディスプレイは、自動的にオフになり、消費電力を節約します。

信号源は電源モードに表示されません	<ul style="list-style-type: none"> ディスプレイは、信号源から少量の電力を取得します。これは正常です。
信号なし、電源充電入力がないとき、LEDライトが緑色に点灯する	<ul style="list-style-type: none"> オン/オフボタンとメニューキーを同時に数秒間押し、システムをリセットしてください
携帯電話をリセットすると、携帯電話は機能しなくなります。	<ul style="list-style-type: none"> 携帯電話をリセットする前に、XG16AHP/XG16AHP-Wを切断してください。

3.4 対応タイミング一覧

PCでサポートされるプライマリタイミング

解像度	水平 (KHz)	垂直 (Hz)	ピクセル (MHz)
640x480, 60Hz	31.469	59.94	25.175
640x480, 67Hz	35	66.667	30.24
640x480, 72Hz	37.861	72.809	31.5
640x480, 75Hz	37.5	75	31.5
720x400, 70Hz	31.469	70.087	28.322
800x600, 56Hz	35.156	56.25	36
800x600, 60Hz	37.879	60.317	40
800x600, 72Hz	48.077	72.188	50
800x600, 75Hz	46.875	75	49.5
832x624, 75Hz	35	66.667	30.24
1024x768, 60Hz	48.363	60.004	65
1024x768, 70Hz	56.476	70.069	75
1024x768, 75Hz	60.023	75.029	78.75
1152x864, 75Hz	67.5	75	108
1280x960, 60Hz	60	60	108
1280x1024, 60Hz	63.981	60.02	108
1280x1024, 75Hz	79.976	75.025	135
1280x720, 60Hz	44.772	59.855	74.5
1280x800, 60Hz	49.702	59.81	83.5
1440x900, 60Hz	55.935	59.887	106.5
1680x1050, 60Hz	65.29	59.954	146.25
1920x1080, 50Hz	56.25	50	148.5
1920x1080, 60Hz	67.5	60	148.5
1920x1080, 75Hz	84.6434	74.90567	220.75
1920x1080, 100Hz	112.5	100	297
1920x1080, 120Hz	135	120	297
1920x1080, 144Hz	158.414	144	325.7