

# ASUS ZenWatch<sup>™</sup> 3



WI503Q  
E-handleiding

## Copyright-informatie

Geen enkel deel van deze handleiding, met inbegrip van de producten en de software die hierin is beschreven, mag zonder de uitdrukkelijke schriftelijke toestemming van ASUSTeK COMPUTER INC. ("ASUS") worden gereproduceerd, verzonden, getranscribeerd, opgeslagen in een retrievalstelsel of in enige taal worden vertaald in enige vorm of door enig middel, behalve documentatie die door de koper wordt gebruikt voor back-updoeleinden.

De productgarantie of service zal niet worden verleend als: (1) het product is gerepareerd of gewijzigd, tenzij een dergelijke reparatie of wijziging schriftelijk is goedgekeurd door ASUS; of (2) het serienummer van het product vervormd is of ontbreekt.

ASUS BIJDT DEZE HANDLEIDING "ZOALS ZE IS" ZONDER ENIGE GARANTIES, HETZIJ UITDRUKKELIJK OF IMPLICIET, MET INBEGRIJ VAN, MAAR NIET BEPERKT TOT DE IMPLICIETE GARANTIES OF VOORWAARDEN VOOR VERKOOPBAARHEID OF GESCHIKTHEID VOOR EEN BEPAALD DOEL. IN GEEN GEVAL ZAL ASUS, HAAR DIRECTEURS, FUNCTIONARISSEN, WERKNEMERS OF AGENTEN AANSPRAKELIJK ZIJN VOOR ENIGE INDIRECTE, SPECIALE, INCIDENTELE OF GEVOLGSCHADE (INCLUSIEF SCHADE DOOR WINSTDERIVING, VERLIES VAN HANDEL, VERLIES VAN GEBRUIK OF GEGEVENS, ONDERBREKING VAN HANDEL EN DERGELIJKE), ZELFS ALS ASUS OP DE HOOGTE WERD GEBRACHT VAN DE MOGELIJKHEID VAN DERGELIJKE SCHADE DIE VOORTVLOEIT UIT FOUTEN IN DEZE HANDLEIDING OF DEFECTEN AAN HET PRODUCT.

Producten en bedrijfsnamen die in deze handleiding zijn vermeld, zijn mogelijk geregistreerde handelsmerken of auteursrechten van hun respectieve bedrijven en worden uitsluitend gebruikt voor identificatie of toelichting en in het voordeel van de eigenaar, zonder de bedoeling te hebben een inbreuk te plegen op hun rechten.

DE SPECIFICATIES EN INFORMATIE DIE IN DEZE HANDLEIDING ZIJN OPGENOMEN, ZIJN UITSLUITEND INFORMATIEF BEDOELD EN OP ELK OGENBLIK EN ZONDER KENNISGEVING ONDERHEVIG AAN WIJZIGINGEN. ZE MOGEN NIET WORDEN BESCHOUWD ALS EEN VERBINTENIS DOOR ASUS. ASUS AANVAARDT GEEN VERANTWOORDELIJKHEID OF AANSPRAKELIJKHEID VOOR FOUTEN OF ONNAUWKEURIGHEDEN DIE MOGELIJK IN DEZE HANDLEIDING ZIJN VERMELD, INCLUSIEF DE PRODUCTEN EN SOFTWARE DIE ERIN ZIJN BESCHREVEN.

Copyright © 2016 ASUSTeK COMPUTER INC. Alle rechten voorbehouden.

## Beperkte aansprakelijkheid

Er kunnen zich situaties voordoen door een fout van de kant van ASUS of door een andere aansprakelijkheid. In deze gevallen hebt u het recht op schadevergoeding door ASUS. En elk van dergelijke gevallen, ongeacht de basis waarop u gemachtigd bent schadevergoeding te eisen van ASUS, zal ASUS maximaal aansprakelijk zijn voor schade door lichamelijke letsel (inclusief overlijden) en schade aan vastgoed en activa of elke andere eigenlijke of directe schade die voortvloeit uit de weglating of het niet naleven van wettelijke verplichtingen onder deze Garantieverklaring, tot de aangegeven contractprijs van elk product.

ASUS zal alleen verantwoordelijke zijn voor schadevergoeding van uw verlies, schade of claim op basis van het contract, onrechtmatig gebruik of inbreuk onder deze Garantieverklaring.

Deze beperking is ook van toepassing op de leveranciers en wederverkopers van ASUS. Dit is het maximale bereik waarvoor ASUS, haar leveranciers en uw wederverkoper gezamenlijk aansprakelijk zijn.

IN GEEN GEVAL ZAL ASUS AANSPRAKELIJK ZIJN VOOR HET VOLGENDE: (1) CLAIMS VAN DERDEN TEGENOVER U VOOR SCHADE; (2) VERLIES VAN OF SCHADE AAN UW RECORDS OF GEGEVENS OF (3) SPECIALE, INCIDENTELE OF INDIRECTE SCHADE OF ENIGE ECONOMISCHE GEVOLGSCHADE (INCLUSIEF WINSTDERIVING OF VERLIES VAN OPBRENGSTEN), ZELFS ALS ASUS, HAAR LEVERANCIERS OF UW WEDERVERKOPER OP DE HOOGTE WERD GEBRACHT VAN DE MOGELIJKHEID VAN DERGELIJKE SCHADE.

## Service en ondersteuning

Bezoek onze meertalige website op <https://www.asus.com/support/>

# Inhoudsopgave

Over deze handleiding.....	6
In deze handleiding gebruikte conventies .....	7
Typografie .....	7
Invoermodus.....	7
<b>Hoofdstuk 1: Onderdelen en functies</b>	
Kennismaken met uw ASUS ZenWatch.....	10
<b>Hoofdstuk 2: Uw ASUS ZenWatch gebruiken</b>	
Het bandje vervangen.....	14
De ASUS ZenWatch opladen.....	15
Inschakelen.....	17
Uw ASUS ZenWatch opnieuw opstarten.....	17
Koppelen met een ander apparaat.....	18
Koppelen met meerdere ASUS ZenWatch-apparaten.....	18
Uitschakelen.....	19
Uw ASUS ZenWatch resetten.....	19
<b>Hoofdstuk 3: Werken met Android Wear</b>	
Installeer Android Wear-app op uw telefoon.....	22
Eerste keer koppelen .....	23
Navigeren met uw ASUS ZenWatch.....	26
Wijzerplaat .....	27
Het dempen van meldingen en het bekijken van het laadpercentage van de batterij .....	28
Wijzig wijzerplaat .....	29
Dimmen van het scherm .....	29
Sprakbediening gebruiken.....	30
Kaarten .....	32
Apps bekijken en openen .....	33
Audio telefoon.....	34
Uw ASUS ZenWatch bijwerken .....	35

## Hoofdstuk 4: ASUS ZenWatch-telefoonapps in de kijker

Waar u de ASUS ZenWatch-apps krijgt .....	38
ASUS ZenWatch Manager-app.....	39
Startscherm ASUS ZenWatch Manager .....	39
Wijzerplaat .....	40
Het scherm ASUS ZenWatch Manager Tools .....	41
Algemeen.....	42
FoneHelper .....	42
Overige .....	42
ASUS ZenFit.....	43
Activiteitsdoelen instellen.....	44
App ASUS Remote Camera.....	45
Startscherm Remote Camera .....	46
ASUS Zenwatch FaceDesigner-app .....	47
Een wijzerplaat bewerken .....	48
ZenTalk-fansforum.....	48

## Bijlagen

Veiligheidsmaatregelen .....	50
Batterijvoorzorgsmaatregelen.....	51
Regelgevende informatie.....	51
Uw apparaat gedurende lange perioden opslaan .....	52
FCC-verklaring (Federal Communications Commission) .....	53
Waarschuwing RF-blootstelling.....	54
Informatie over RF-blootstelling (SAR) - CE.....	55

CE-markering .....	55
Naleving en verklaring van wereldwijde milieuvoorschriften .....	56
ASUS-recycling/Diensten voor terugname.....	56
Goede verwijdering.....	57
Preventie van gehoorverlies.....	57
Lithium-waarschuwingen voor Noord-Europa (voor lithium-ionbatterijen).....	58

## Over deze handleiding

Deze handleiding biedt informatie over de hardware- en softwarefuncties van uw ASUS ZenWatch, geordend in de volgende hoofdstukken:

### **Hoofdstuk 1: Onderdelen en functies**

Dit hoofdstuk geeft meer details over de hardwareonderdelen van uw ASUS ZenWatch.

### **Hoofdstuk 2: Uw ASUS ZenWatch gebruiken**

Dit hoofdstuk beschrijft het gebruik van de verschillende delen van uw ASUS ZenWatch.

### **Hoofdstuk 3: Werken met Android Wear**

Dit hoofdstuk biedt een overzicht van het gebruik van Android Wear op uw ASUS ZenWatch.

### **Hoofdstuk 4: ASUS ZenWatch-telefoonapps in de kijker**

Dit hoofdstuk biedt informatie over enkele functies van de ASUS ZenWatch-apps die u kunt downloaden en gebruiken op uw gekoppelde telefoon.

### **Bijlagen**

Dit gedeelte bevat meldingen en veiligheidsverklaringen voor uw ASUS ZenWatch.

## In deze handleiding gebruikte conventies

Om belangrijke informatie in deze handleiding te markeren, worden berichten als volgt voorgesteld:

---

**BELANGRIJK!** Dit bericht bevat essentiële informatie die moet worden opgevolgd om een taak te voltooien.

---

---

**OPMERKING:** dit bericht bevat aanvullende informatie en tips die kunnen helpen bij het voltooien van taken.

---

---

**WAARSCHUWING!** Dit bericht bevat belangrijke informatie die moet worden gevolgd om uw veiligheid te bewaren tijdens het uitvoeren van bepaalde taken en om schade te voorkomen aan de gegevens en componenten van uw ASUS ZenWatch

---

## Typografie

**Vet** = dit geeft een menu of een item aan dat moet worden geselecteerd.

*Cursief* = hiermee worden delen aangegeven waarnaar u kunt verwijzen in deze handleiding.

## Invoermodus

De onderstaande pictogrammen geven aan welke invoerfuncties u kunt gebruiken voor het voltooien van een reeks taken of procedures op uw ASUS ZenWatch.



= Bewegingen gebruiken.



= Spraakcommando gebruiken.





# 1

## ***Onderdelen en functies***

## Kennismaken met uw ASUS ZenWatch

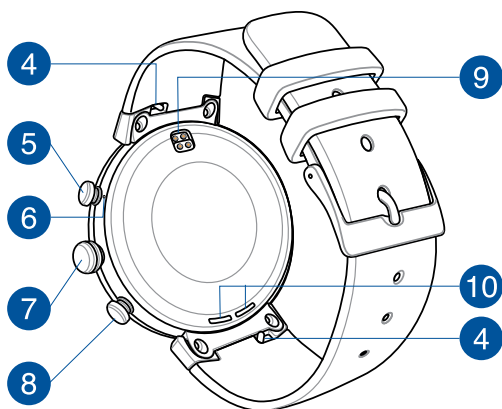
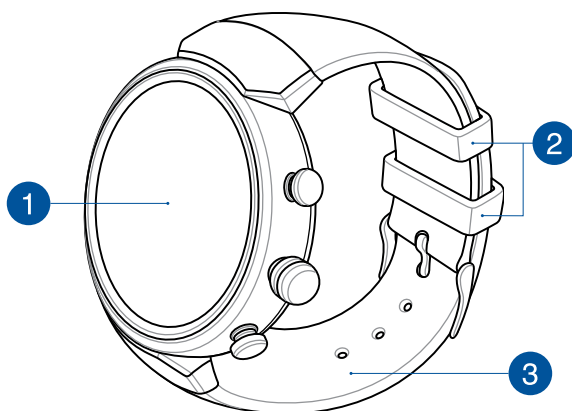

---

**OPMERKING:** Steek GEEN vreemde objecten in de microfoon- of ventilatie-opening.

---

## 1 Display aanraakscherm

Gebruik het aanraakscherm om uw ASUS ZenWatch te bedienen met bewegingen.

---

**OPMERKING:** Raadpleeg het hoofdstuk *Navigeren door uw ASUS ZenWatch* in deze E-handleiding voor details.

---

## 2 Lus

Gebruik de lus om het overtollige deel van de riem van uw ASUS ZenWatch weg te stoppen.

## 3 Riem

Met de riem kunt u de ASUS ZenWatch rond uw pols dragen.

---

**OPMERKING:** De horlogeriem en de horlogegesp/sluithaak verschilt per model.

---

## 4 Springveer

Druk op de pin op deze veerstaaf om de huidige band van uw ASUS ZenWatch te verwijderen.

---

**OPMERKING:** Raadpleeg het onderdeel *De polsband vervangen* in deze E-handleiding voor het vervangen van de huidige band van uw ASUS ZenWatch.

---

## 5 Knop Snelkoppelingen

Druk op deze knop om toegang te krijgen tot de snelkoppelingen op uw ASUS ZenWatch. U kunt de snelkoppeling configureren via de **Button setting (Knopinstelling)**-app op uw ASUS ZenWatch.

## 6 Microfoon

Met de ingebouwde microfoon kunt u uw ASUS ZenWatch bedienen via spraakcommando's.

---

**OPMERKING:** Steek GEEN vreemde objecten in de microfoon- of ventilatie-opening.

---

## 7 Voedings- en resetknop

Druk op deze knop om uw ASUS ZenWatch in of uit te schakelen of om de standaardinstellingen ervan opnieuw in te stellen.

---

**OPMERKING:** Meer details over het gebruik van de voedings- en resetknop, vindt u in de delen *Uw ASUS ZenWatch inschakelen, uitschakelen en resetten* in deze E-handleiding.

---

## 8 Knop Eco-modus

Druk op deze knop om naar de ECO-modus te gaan en stroom te sparen.

## 9 Laadaansluitingen

Lijn deze laadaansluitingen uit en sluit ze aan op de laadpennen van uw laadhouder voor het opladen van de batterij van uw ASUS ZenWatch.

## 10 Luidspreker

Via de ingebouwde audioluidspreker kunt u audio direct vanaf uw ASUS ZenWatch horen.

---

**OPMERKING:** Stop GEEN vreemde objecten in de luidspreker.

---

# 2

***Uw ASUS ZenWatch gebruiken***

## Het bandje vervangen

---

**BELANGRIJK!** Uw ASUS ZenWatch past in de ASUS WI503Q-polsbanden.

---

1. Schuif de pen en houd deze in een onvergrendelde positie en trek één uiteinde van de veerstaaf uit en verwijder daarna de huidige band.

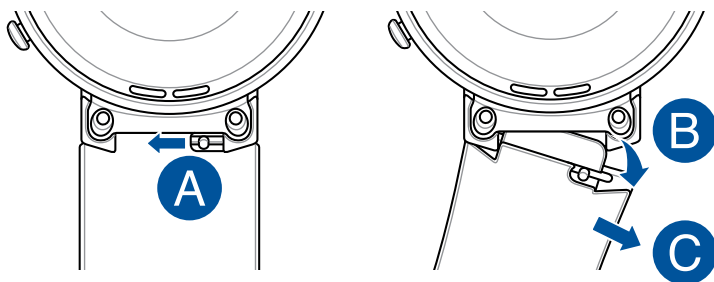

2. Steek één uiteinde van de veerstaaf in uw nieuw band in het de ASUS ZenWatch en schuif daarna de pen naar een onvergrendelde positie en druk de band in de ASUS ZenWatch.

---

**OPMERKING:** Stel de veerstaaf voorzichtig af en zorg dat uw nieuwe band nu vastzit.

---

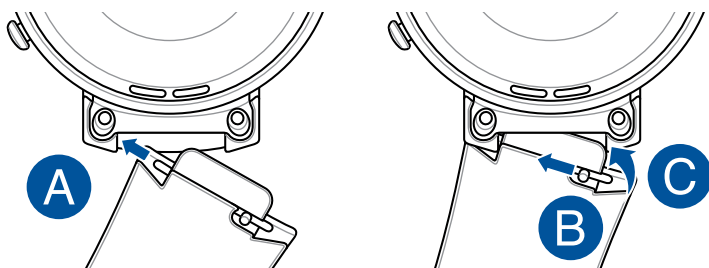

## De ASUS ZenWatch opladen

---

Zweet, vul, vet, smeer of andere vlekken kunnen voorkomen dat uw ASUS ZenWatch goed oplaadt. Zorg dat de laadconnectoren gereinigd worden met een drogen, niet-schurende, pluizenvrije doek voor het opladen.

---

1. Sluit uw ASUS ZenWatch aan op de oplaadkabel. Zorg dat de connectoren juist zijn uitgelijnd om schade aan de pennen te voorkomen.

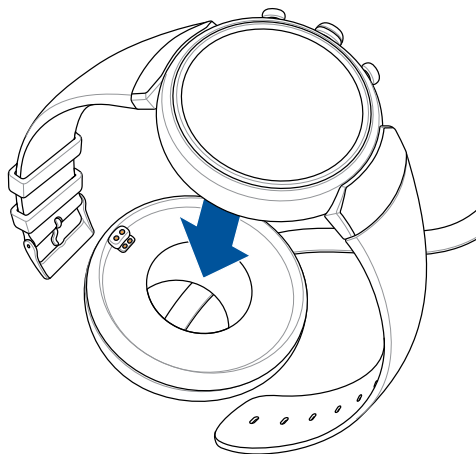

---

**OPMERKING:** De oplaadkabel is ontworpen om in slechts één stand te worden aangesloten op de ASUS ZenWatch.

---

2. Sluit de houder voor het opladen aan op uw voedingsadapter en stop dan de voedingsadapter in een dichtbijgelegen stopcontact.

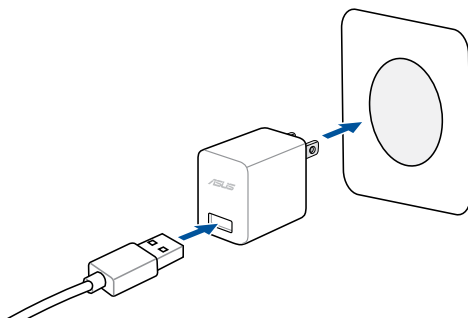

---

**OPMERKING:**

- Zorg dat u de bijgeleverde oplaadkabel en voedingsadapter gebruikt.
  - Nominaal ingangsvermogen voor het draagbare apparaat is +5Vdc, 2A, 10W, zie label product voor details.
-



## Inschakelen

Houd de aan/uit-knop en de reset-knop gedurende vijf (5) seconden ingedrukt.

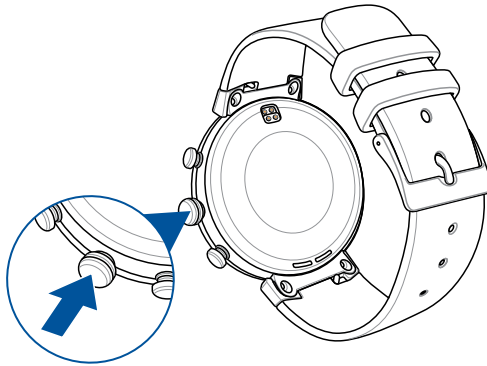

## Uw ASUS ZenWatch opnieuw opstarten

1. Houd de Aan/uit- en reset-knop op uw ASUS ZenWatch ingedrukt om de lijst met apps te starten.
2. Veeg omhoog en tik op **Settings (Instellingen)**.
3. Veeg omhoog en tik op **Restart (opnieuw opstarten)** en tik dan op het vinkje.

## Koppelen met een ander apparaat

---

**BELANGRIJK!** Stel uw ASUS ZenWatch opnieuw in naar de standaard fabrieksinstellingen voordat u het koppelen met een andere telefoon start.

---

1. Houd de Aan/uit- en reset-knop op uw ASUS ZenWatch ingedrukt om de lijst met apps te starten.
2. Veeg omhoog en tik op **Settings (Instellingen)**.
3. Veeg omhoog en tik op **Factory reset (Fabriekswaarden)** en tik dan op het vinkje.
4. Wanneer uw ASUS ZenWatch volgende keer wordt ingeschakeld, verschijnt **Install Android wear on your phone (Android wear installeren op uw telefoon)**.
5. Raadpleeg *Werken met Android Wear* voor details over het koppelen van uw ASUS ZenWatch met een telefoon.

## Koppelen met meerdere ASUS ZenWatch-apparaten

1. Schakel uw ASUS ZenWatch in.
2. Schakel Bluetooth in op uw telefoon en plaats deze vervolgens dicht bij uw ASUS ZenWatch.
3. Start **Android Wear** op uw telefoon en tik dan op  > **Pair with a new watch (Koppelen met een nieuw horloge)**.
4. Controleer de modelnaam op uw ASUS ZenWatch en selecteer vervolgens dezelfde modelnaam op uw telefoon.
5. Zorg ervoor dat het wachtwoord op uw telefoon en uw ASUS ZenWatch gelijk zijn, en tik vervolgens op **Pair (Koppelen)** op uw telefoon.

## Uitschakelen

1. Houd de Aan/uit- en reset-knop op uw ASUS ZenWatch ingedrukt om de lijst met apps te starten.
2. Veeg omhoog en tik op **Settings (Instellingen)**.
3. Veeg omhoog en tik op **Power off (Uitschakelen)** en tik dan op het vinkje.

## Uw ASUS ZenWatch resetten

Als u uw ASUS ZenWatch reset, worden de fabrieksinstellingen teruggezet.

1. Houd de Aan/uit- en reset-knop op uw ASUS ZenWatch ingedrukt om de lijst met apps te starten.
2. Veeg omhoog en tik op **Settings (Instellingen)**.
3. Veeg omhoog en tik op **Factory reset (Fabriekswaarden)** en tik dan op het vinkje.

---

**BELANGRIJK!** Na het opnieuw instellen van uw ASUS ZenWatch moet u het horloge opnieuw koppelen met uw telefoon. Raadpleeg het hoofdstuk *Werken met Android Wear* voor meer details.

---



# 3

## ***Werken met Android Wear***

## Installeer Android Wear-app up uw telefoon

---

### BELANGRIJK!

- Vereist een telefoon met daarop Android 4.3+ of iOS 8.2+. Ga naar [g.co/WearCheck](http://g.co/WearCheck) op uw telefoon om te kijken of het compatibel is.
  - Ondersteunde functies kunnen variëren tussen Android en iOS.
1. Maak verbinding met internet via uw telefoon en meld dan aan of schrijf u in voor een Google-account of Apple-ID.
  2. Start **Play Store** of **Apple Store**.



3. Zoek **Android Wear**, en installeer dan de app.



---

**OPMERKING:** Android Wear is een handelsmerk van Google Inc.

---

## Eerste keer koppelen

---

**BELANGRIJK!** Schakel de Bluetooth in van uw telefoon alvorens te koppelen.

---

1. Verbind uw telefoon met het Internet.
2. Schakel uw ASUS ZenWatch in en veeg naar links.



---

**OPMERKING:** Zorg ervoor dat u uw horloge aansluit op een voeding.

---

3. Selecteer de dezelfde taal als op uw telefoon.

---

**OPMERKING:** Bij het selecteren van uw landenlijst, moet u eraan denken dat de telefoon en het horloge dezelfde taal moeten gebruiken om spraakacties te laten functioneren.

---

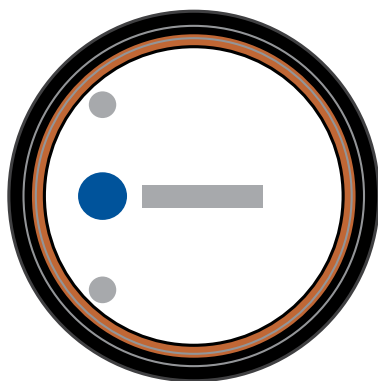

4. Maak uw telefoon en ASUS ZenWatch klaar voor koppelen en veeg vervolgens naar links.





5. Installeer daarna **Android Wear** op uw telefoon en veeg vervolgens naar links.



---

**OPMERKING:** Raadpleeg de sectie *De Android Wear-app installeren op uw telefoon* voor meer details.

---

6. Selecteer hetzelfde model op de telefoon, zoals weergegeven op uw ASUS ZenWatch.

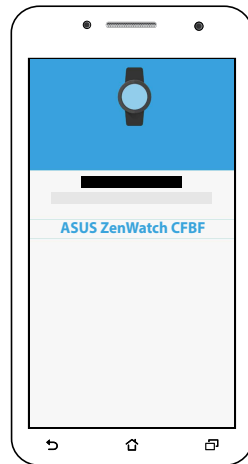

7. Zorg ervoor dat het wachtwoord op uw telefoon en uw ASUS ZenWatch gelijk zijn, en tik vervolgens op **Pair (Koppelen)** op uw telefoon.

## Navigeren met uw ASUS ZenWatch

### Ontwaken van uw ASUS ZenWatch

Tik op om uw ASUS ZenWatch uit de slaapstand te halen.



U kunt ook uw pols kantelen om uw ASUS ZenWatch uit de slaapstand te halen.

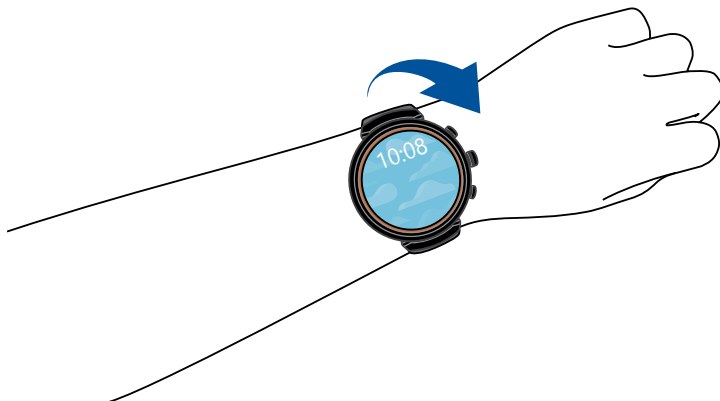

## Wijzerplaat

De wijzerplaat is het scherm dat de tijd weergeeft op uw ASUS ZenWatch.



ASUS ZenWatch is momenteel losgekoppeld.



ASUS ZenWatch wordt geladen.



ASUS ZenWatch is in HyperCharge-modus\*.



Demp meldingen.

---

**OPMERKING:** HyperCharge-modus is alleen beschikbaar als de gebundelde oplaadkabel en voedingsadapter worden gebruikt.

---

## Het dempen van meldingen en het bekijken van het laadpercentage van de batterij



Ga naar de wijzerplaat en veeg omlaag. Tik daarna op het scherm om meldingen in- of uit te schakelen. U kunt tevens het huidige percentage batterijspanning weergeven.

## Wijzig wijzerplaat

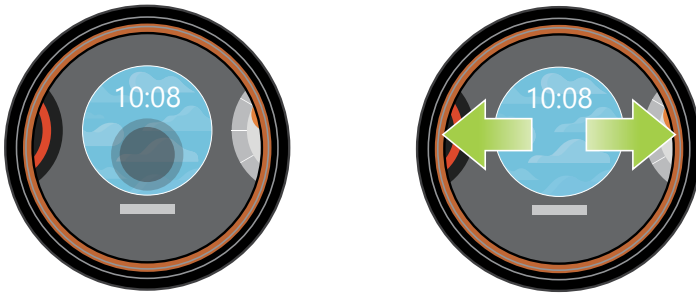

1. Houd de wijzerplaat twee (2) seconden aangeraakt.

2. Veeg naar links of naar rechts en tik vervolgens op om uw wijzerplaat te selecteren.

---

**OPMERKING:** Gebruik ASUS ZenWatch Manager-app om uw eigen wijzerplaat te creëren.

---

## Dimmen van het scherm



Druk uw palm op het de ASUS ZenWatch om uw aanraakscherm te dimmen.

## Spraakbediening gebruiken

Spraakbediening stelt u in staat om functies en applicaties aan te roepen met uw stem. Om spraakbediening te gebruiken:

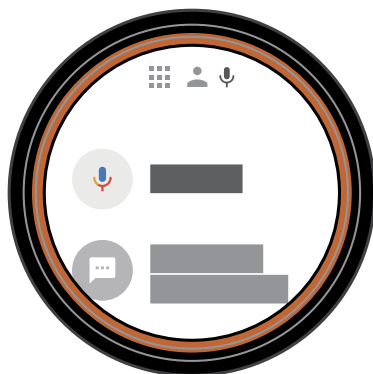

Haal uw ZenWatch uit de slaapstand, zeg "OK Google" en zeg vervolgens een spraakopdracht uit de lijst. Bijvoorbeeld: "Maak een notitie."

---

**OPMERKING:** Zie de *Actielijst*-sectie in de E-handleiding voor meer details.

---

## Actielijst

**Remind me (Mij herinneren)**- Gebruik deze optie om herinneringen te maken die automatisch synchroniseren met uw Google-account. Op de datum van de taak/gebeurtenis, stuurt Google Now een meldingskaart om u hieraan te herinneren.

**Show me my steps (Mijn stappen tonen)** - Met deze optie kunt u uw dagelijks aantal stappen volgen voor conditiedoeleinden.

**Send a text (Een tekst verzenden)**- Gebruik dit om een tekstbericht te verzenden naar elk contact dat op uw gekoppeld apparaat is opgeslagen.

**Email (E-mail)**- Gebruik dit om e-mails die van uw gekoppeld apparaat zijn ontvangen te maken of te lezen.

**Agenda** - Gebruik dit om alle gebeurtenissen die op de agenda van uw gekoppeld apparaat zijn gepland, weer te geven.

**Navigate (Navigeren)**- Gebruik dit om specifieke plaatsen en bestemmingen te zoeken.

**Set a timer (Een timer instellen)**- Gebruik dit om een afteltimer in te stellen. Veeg na het kiezen van deze optie, omhoog om een lijst van timeropties weer te geven.

**Start stopwatch** - Gebruik dit om de stopwatchfunctie in te schakelen. Na het kiezen van deze optie, tikt u op de witte stip om de stopwatch te starten.

**Set an alarm (Een wekker instellen)** - Gebruik dit om een alarm in te stellen. Veeg na het kiezen van deze optie, omhoog of omlaag om een lijst van wekkeropties weer te geven.

**Settings (Instellingen)**- Gebruik dit om de weergave-, verbindingen- en apparaatinstellingen van uw ASUS ZenWatch te configureren.

**Start** - Gebruik deze optie voor toegang tot de bijgeleverde apps die u kunt gebruiken met uw ASUS ZenWatch.

## Kaarten

Meldingen, informatie, applicaties en functies worden weergegeven op uw ASUS ZenWatch als kaarten.

### Lezen van kaarten



Veeg omhoog om naar de volgende kaart te gaan.

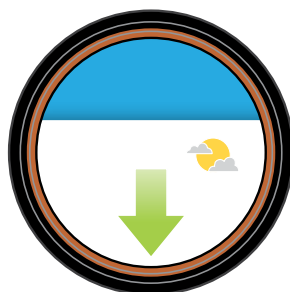

Veeg naar beneden om terug naar de vorige kaart te gaan.

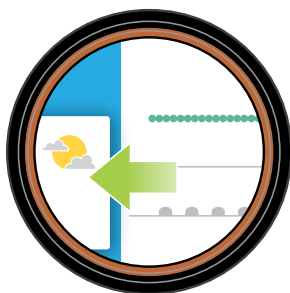

Veeg naar links om meer informatie te bekijken over de kaart die u bekijkt.

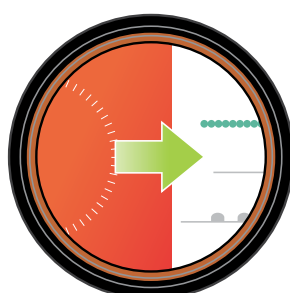

Veeg naar rechts om de kaart die u nu bekijkt te sluiten of om terug te gaan naar uw vorige actie.



## Apps bekijken en openen



1. Tik op op de wijzerplaat of haal uw ASUS ZenWatch uit de slaapstand en zeg vervolgens Naar links vegen.

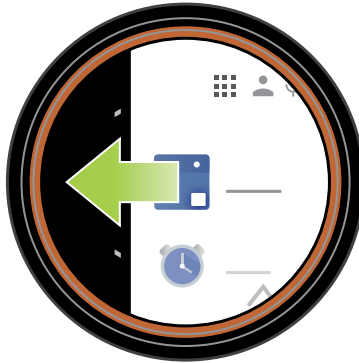

2. Veeg omhoog of omlaag voor het weergeven van de lijst met apps, en tik vervolgens op de app die u wilt starten.

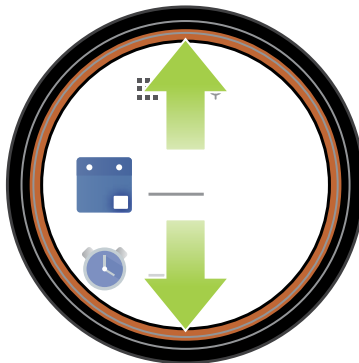

---

**OPMERKING:** Veeg naar links of naar rechts om over te schakelen tussen de lijst met apps, contacten en spraakactie.

---



Activeer uw ASUS ZenWatch, zeg "OK Google", en zeg dan **Start** plus de naam van de app die u wilt starten.

## Audio telefoon

Schakel deze functie in om direct van uw ASUS ZenWatch te luisteren naar audio bij het maken of ontvangen van oproepen.

Inschakelen van audio van telefoon:

1. Houd de aan/uit- en reset-knop op uw ASUS ZenWatch ingedrukt om de lijst met apps te starten.
2. Veeg omhoog en tik op **Settings (Instellingen)**.
3. Veeg omhoog en tik op **Bluetooth**.



4. Tik op **Play phone audio on watch (Audio van telefoon afspelen op horloge)** om audio van telefoon in te schakelen.

---

**OPMERKING:** Zorg ervoor dat Phone audio (Audio van telefoon) is ingeschakeld op uw telefoon.

---

## Uw ASUS ZenWatch bijwerken

---

**OPMERKING:** de stappen in deze sectie zijn voor telefoons waarop Android wordt uitgevoerd.

---

1. Sluit uw ASUS ZenWatch aan op de oplaadkabel. Zorg dat de connectoren juist zijn uitgelijnd om schade aan de pennen te voorkomen.
  2. Sluit de oplaadkabel aan op uw voedingsadapter en stop dan de voedingsadapter in een dichtbijgelegen stopcontact.
- 

### **BELANGRIJK!**

- Zorg dat uw horloge aangesloten is op een stroombron tijdens het updateproces.
  - Controleer of uw horloge is gekoppeld met uw telefoon tijdens het updateproces.
- 
3. Houd de aan/uit- en reset-knop op uw ASUS ZenWatch ingedrukt om de lijst met apps te starten.
  4. Veeg omhoog en tik op **Settings (Instellingen)**.
  5. Veeg omhoog en tik op **About (Info)**.
  6. Veeg omhoog en tik op **System updates (Systeempupdates) om te controleren op updates**.
  7. Volg de instructies op het scherm om de update te voltooien.



# 4

***ASUS ZenWatch-telefoonapps  
in de kijker***

## Waar u de ASUS ZenWatch-apps krijgt

Download de volgende apps op uw gekoppeld apparaat via Play Store zodat u de functies van uw ASUS ZenWatch kunt maximaliseren.

ASUS ZenWatch-apps downloaden:

1. Verbind uw telefoon met het Internet en log vervolgens in of maak een Google-account aan.
2. Start **Play Store** op uw telefoon.
3. Voer **de naam van de ASUS ZenWatch-app** in het zoekveld in en tik vervolgens op **INSTALL (INSTALLEREN)**.



---

### OPMERKING:

- Bezoek **Play Store** om de laatste lijst van ASUS ZenWatch-apps te bekijken.
  - ASUS ZenWatch-apps ondersteunen alleen Android-apparaten.
-

## ASUS ZenWatch Manager-app

Met deze app kunt u de instellingen van uw ASUS ZenWatch configureren. Deze omvat ook beveiligingsfuncties die u helpen bij het volgen van uw ASUS ZenWatch en gekoppeld apparaat.

---

**OPMERKING:** Deze app is alleen verkrijgbaar in bepaalde landen.

---

### Startscherm ASUS ZenWatch Manager

Het startscherm van ASUS ZenWatch Manager weerspiegelt dezelfde horlogestatus als weergegeven op uw gekoppelde ASUS ZenWatch. Hiermee krijgt u ook toegang tot verschillende hulpprogramma's die u kunt gebruiken met uw ASUS Zenwatch.



## Wijzerplaat

Met deze functie kunt u uw wijzerplaat personaliseren en instellen om andere informatie weer te geven, zoals het aantal stappen, weersupdates, de optie voor tweede tijdzone en de huidige status van de ASUS ZenWatch-batterij.

### Uw wijzerplaat personaliseren:

1. Start **ASUS ZenWatch Manager** en tik dan op **Watch face (Wijzerplaat)**.
2. Veeg omhoog of omlaag om te bladeren door de beschikbare wijzerplaten.

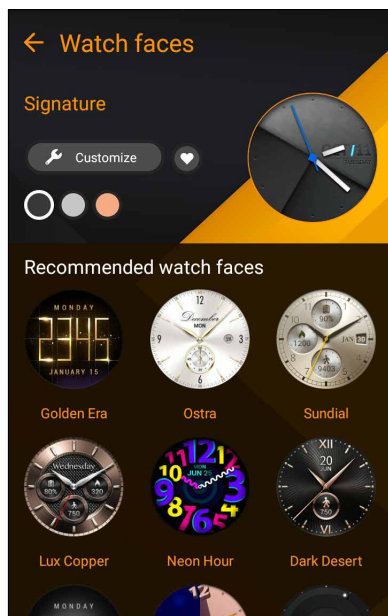

3. Tik op de wijzerplaat die u wilt gebruiken om te voltooien.

---

**OPMERKING:** Tik op **Customize (Aanpassen)** om deze persoonlijk aan te passen volgens uw voorkeuren.

---



## Het scherm ASUS ZenWatch Manager Tools

Het scherm ASUS ZenWatch Manager Tools bevat verschillende nuttige hulpprogramma's die u kunt gebruiken met uw ASUS Zenwatch. Tik op **Tools (Hulpprogramma's)** op het startscherm van ASUS ZenWatch Manager om naar het scherm Tools (Hulpprogramma's) te gaan.

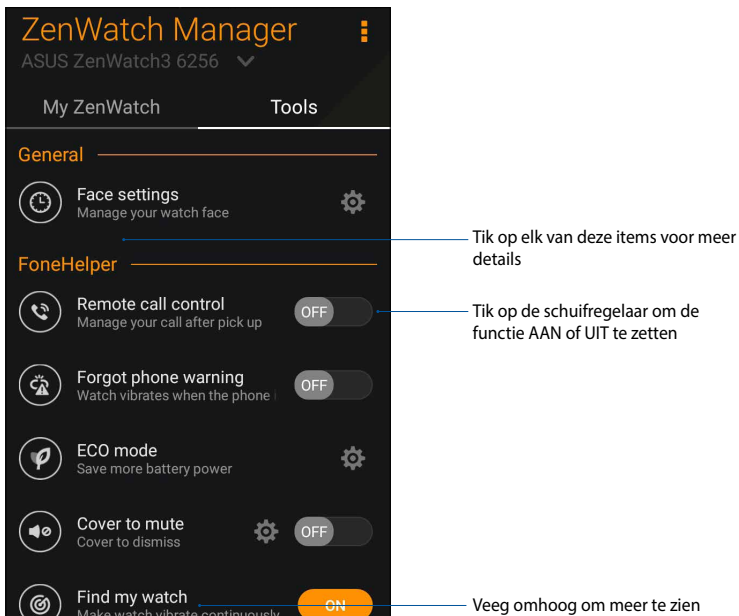

## Algemeen

- **Face settings (Wijzerplaatinstellingen)** - Hiermee kunt u de instellingen voor uw wijzerplaat beheren.

## FoneHelper

- **Remote call control (Extern oproepbeheer)** - Regelt uw oproepen op afstand met uw horloge.
- **Forgot phone warning (Waarschuwing telefoon vergeten)** - U waarschuwen wanneer uw telefoon buiten verbindingsbereik is.
- **ECO mode (ECO-modus)** - Wijzig de ECO-modusinstellingen om meer batterijvermogen te sparen.
- **Cover to mute (Afdekken om te dempen)** (alleen voor Zenfone) - Uw horloge afdekken om alarmen van ASUS-klok automatisch te dempen.
- **Find my watch (Mijn horloge zoeken)** - Laat uw telefoon trillen om deze gemakkelijker terug te vinden.
- **Unlock my phone (Mijn telefoon ontgrendelen)** - Ontgrendel uw telefoon zonder dat u hiervoor PIN-codes nodig hebt.

## Overige

- **Flits** - Gebruik deze functie om de flitsfunctie van de ASUS ZenWatch te activeren met uw gekoppelde telefoon.
- **SOS** - Met deze functie kunt u de contacten selecteren naar wie u automatisch een noodbericht kunt verzenden wanneer u de SOS-app in uw ASUS ZenWatch selecteert.

## ASUS ZenFit

Met deze app kunt u dagelijkse functies volgens, zoals: verbrande calorieën, activiteit, trainingsintensiteit en energie. U kunt uw fitnessactiviteiten dagelijks of wekelijks volgen.

---

### OPMERKING:

- Deze app is alleen verkrijgbaar in bepaalde landen.
  - De ASUS ZenFit-app is niet bedoeld voor medische doeleinden en is enkel bedoeld als referentie. De resultaten kunnen variëren per omgeving, meetcondities en lichamelijke conditie van de gebruiker.
- 

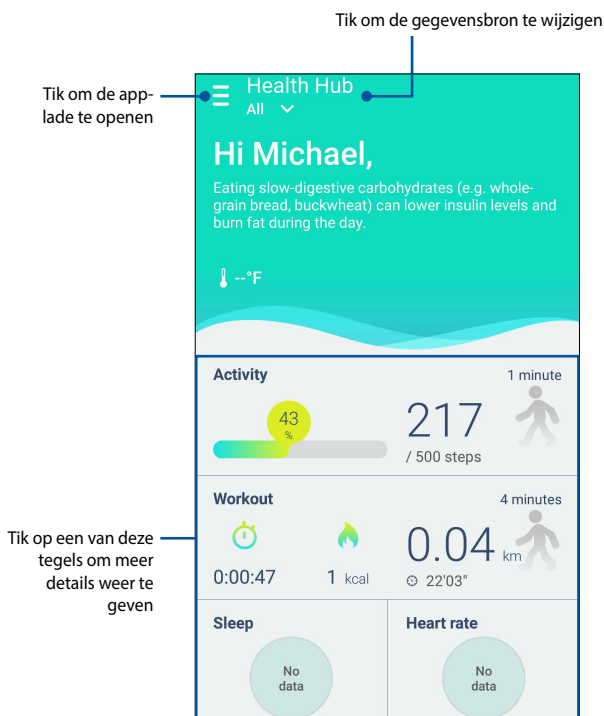

## Activiteitsdoelen instellen

Activiteitsdoelstellingen instellen:

1. Start de ASUS ZenFit-app op uw telefoon.
2. Tik op de tegel **Activity (Activiteit)**, en tik dan op .
3. Voer op het doelscherm Today (Vandaag) het nummer in van het aantal stappen binnen het vak of beweeg de schuifknop naar links of rechts om uw dagelijks voorzien aantal stappen in te stellen.
4. Tik op **Done (Gereed)** om te voltooien.

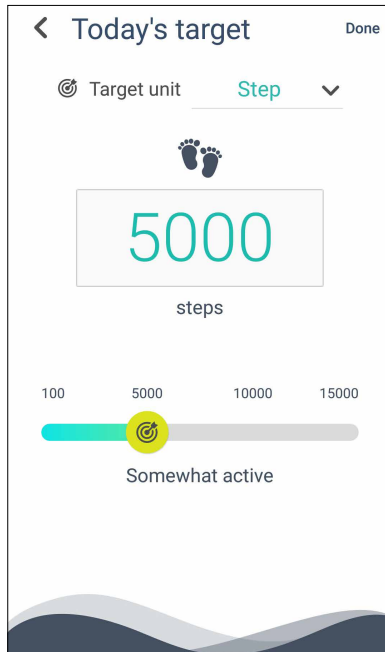

## App ASUS Remote Camera

Deze app biedt u de mogelijkheid uw ASUS ZenWatch te gebruiken als afstandsbediening en uitbreiding van de camera van uw gekoppelde telefoon. Zodra het is gedownload kunt u de volgende camerafuncties beginnen gebruiken op uw ASUS ZenWatch:

- De camera van uw gekoppelde telefoon starten
- Als live voorbeeld voor het maken van foto's
- Om te schakelen tussen de foto- en videofuncties van de camera van uw gekoppelde telefoon
- Als externe ontspanknop
- Om de instellingen van de camera van uw gekoppelde telefoon te wijzigen

Start **Remote Camera** na het downloaden vanaf uw gekoppelde telefoon om het gebruik van deze app te starten.

---

**BELANGRIJK!** Deze functie kan alleen worden gebruikt als uw ASUS ZenWatch op dat ogenblik met uw telefoon is gekoppeld.

---

## Startscherm Remote Camera

Raadpleeg de volgende acties bij het navigeren op het startscherm van de Remote Camera.



## ASUS Zenwatch FaceDesigner-app

Maak uw eigen unieke wijzerplaat zodat u opvalt in de massa. U kunt duizenden wijzerplaten maken en ze volgens uw voorkeur aanpassen. Start **FaceDesigner** na het downloaden vanaf uw gekoppelde telefoon om het gebruik van deze app te starten.

Tik hierop om andere opties te zien

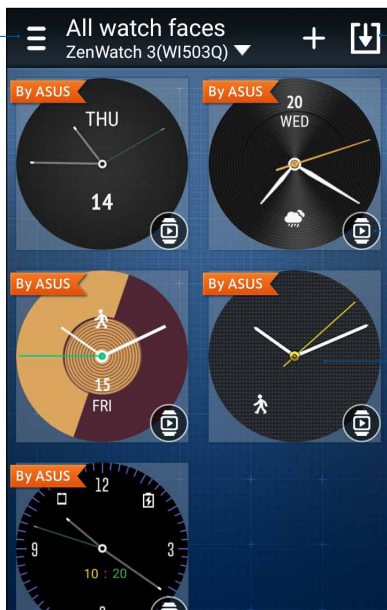

Tik hierop om een nieuwe wijzerplaat toe te voegen

Tik op dit pictogram om de wijzerplaat toe te passen

Tik op een wijzerplaat om deze te bewerken

## Een wijzerplaat bewerken

1. Tik op een wijzerplaat om naar het bewerkingsscherm te gaan.
2. Pas uw wijzerplaat aan en tik dan op **Done (Gereed)** om te voltooien.

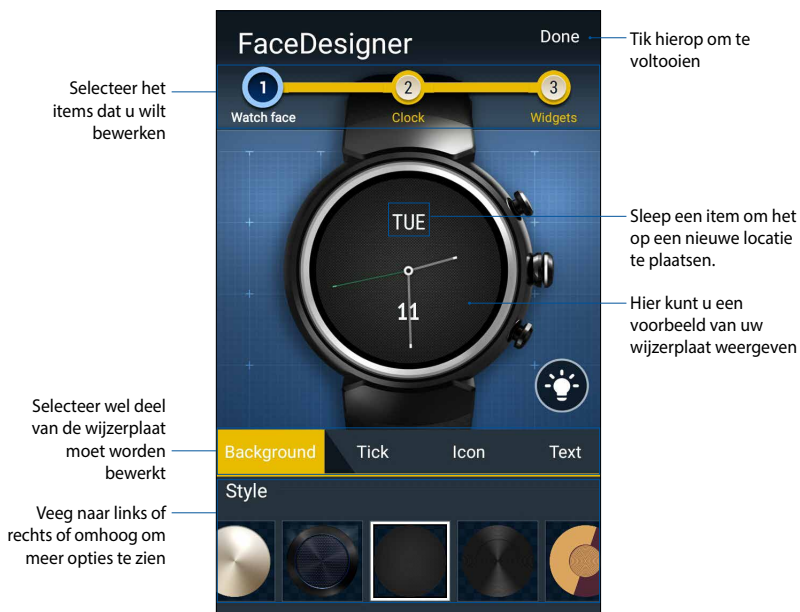

## ZenTalk-fansforum



[www.asus.com/zentalk/global\\_forward.php](http://www.asus.com/zentalk/global_forward.php)



## ***Bijlagen***

## Veiligheidsmaatregelen

- Uw ASUS ZenWatch is waterbestendig, maar niet waterdicht. Houd het apparaat droog en gebruik het niet in de buurt van vloeistoffen, regen, vocht en andere bronnen van water of vloeistof. Als het nat wordt, moet u het onmiddellijk droog vegen met een zachte droge doek.
- Controleer of uw ASUS ZenWatch droog is voordat u deze gebruikt met de app-functies.
- Volg de waarschuwingslabels voor uw persoonlijke veiligheid.
- Veroorzaak nooit een kortsluiting van de batterij binnenin de ASUS ZenWatch. Probeer nooit de batterij te demonteren of opnieuw te monteren.
- Stop het gebruik als er een lek is gevonden.
- Stop het gebruik als u een allergische reactie of ongemak ervaart. Raadpleeg onmiddellijk een dokter.
- De ASUS ZenWatch en de laadhouder moet worden gerecycled of correct worden weggegooid.
- Houd kleine onderdelen uit de buurt van kinderen.
- Uw ASUS ZenWatch mag alleen worden gebruikt bij een omgevingstemperatuur van 5°C tot 40°C.

## Batterijvoorzorgsmaatregelen

- De batterij die in dit apparaat wordt gebruikt, kan een risico op brand of chemische brandwonden betekenen als de batterij wordt verwijderd of gedemonteerd.
- Volg de waarschuwingslabels voor uw persoonlijke veiligheid.
- Explosiegevaar als de batterij wordt vervangen door een onjuist type.
- Niet weggooien in vuur.
- Probeer nooit de batterij te kortsluiten.
- Probeer nooit de batterij te demonteren of opnieuw te monteren.
- Stop het gebruik als er een lek is gevonden.
- De batterij en de onderdelen ervan moeten op de juiste wijze worden gerecycled of weggegooid.
- Houd de batterij en andere kleine componenten uit de buurt van kinderen.

## Regelgevende informatie

Ga voor regelgevende informatie naar **Setting (Instelling)> About (Info)> Regulatory information (Regelgevende informatie)**.

## Uw apparaat gedurende lange perioden opslaan

Als u uw apparaat langere tijd moet opslaan, raden wij u aan deze richtlijnen te volgen:

- Laad uw apparaat op tot ongeveer 50% en schakel het uit om extra batterijgebruik te vermijden.
- Laad het apparaat NIET volledig op. Als u uw apparaat opbergt voor lange duur wanneer deze volledig is opgeladen, kan de batterij wat capaciteit verliezen waardoor de levensduur van de batterij kan verkorten.
- Laat uw apparaat NIET volledig leeglopen. Als u uw apparaat opbergt voor lange duur wanneer de batterij volledig is ontladen, kan de batterij in een diepe ontladingsstatus vallen waardoor de batterij niet meer in staat is een lading vast te houden.
- Plaats uw apparaat in een koele en droge omgeving met een temperatuur van minder dan 32° C.
- Als u uw apparaat langer dan zes maanden opbergt, moet u elke zes maanden de batterij opladen tot ongeveer 50%.
- Nadat u het apparaat uit de opbergplaats hebt gehaald, moet u het wellicht 20 minuten opladen met de originele adapter voordat u het kunt gebruiken.

## FCC-verklaring (Federal Communications Commission)

Dit apparaat voldoet aan Deel 15 van de FCC-voorschriften. Het gebruik is onderhevig aan de volgende twee voorwaarden: (1) Dit apparaat mag geen schadelijke storing veroorzaken; (2) Dit apparaat moet elke ontvangen storing aanvaarden, met inbegrip van storing die ongewenste werking kan veroorzaken.

Dit apparaat werd getest en voldoet aan de beperkingen voor een klasse B digitaal apparaat, in naleving van deel 15 van de FCC-voorschriften. Deze limieten zijn vastgesteld om een redelijke beveiliging te bieden tegen schadelijke storingen in een thuis installatie. Dit apparaat genereert, gebruikt en straalt radiofrequentie-energie uit en kan indien onjuist geïnstalleerd en niet volgens de instructies gebruikt, schadelijke storing veroorzaken in radiocommunicatie. Er is echter geen garantie dat er geen storing zal optreden in een particuliere installatie. Indien dit apparaat toch schadelijke storingen veroorzaakt aan radio- of televisieontvangst, wat kan vastgesteld worden door het apparaat in en uit te schakelen, moet de gebruiker deze storing proberen te corrigeren door een of meer van de volgende maatregelen te nemen:

- Wijzig de richting van de ontvangstantenne of verplaats de antenne.
- Vergroot de afstand tussen de apparatuur en de ontvanger.
- Sluit het apparaat aan op een stopcontact op een ander circuit dan dat waarop de ontvanger is aangesloten.
- Raadpleeg de leverancier of een ervaren radio/Tv-technicus voor hulp.

### **OPGELET:**

Alle wijzigingen of aanpassingen die niet uitdrukkelijk zijn goedgekeurd door de concessionaris van dit apparaat, kunnen de bevoegdheid van de gebruiker om het apparaat te bedienen, nietig verklaren.

Deze zender mag niet worden geplaatst of gebruikt in combinatie met een andere antenne of zender.

## Waarschuwing RF-blootstelling

Dit apparaat voldoet aan de vereisten van de overheid betreffende blootstelling aan radiogolven.

Dit apparaat is ontworpen en vervaardigd om de emissielimieten voor blootstelling aan radiofrequentie-energie (RF), zoals bepaald door de Federale Communicatiecommissie van de Amerikaanse regering, niet te overschrijden.

De blootstellingnorm voor draadloze apparaten gebruikt een meeteenheid, bekend als de SAR (Specific Absorption Rate = specifieke absorptiesnelheid). De SAR-limiet die is ingesteld door de FCC is 1,6W/kg. \*Testen voor SAR worden uitgevoerd met de standaard gebruiksposities die zijn geaccepteerd door de FCC, terwijl het apparaat uitzendt op het hoogste gecertificeerde vermogensniveau in alle geteste frequentiebanden.

---

**OPMERKING:** De landcodeselectie is uitsluitend voor het niet-Amerikaanse model en is niet beschikbaar voor alle Amerikaanse modellen. Conform de FCC-voorschriften, mogen alle WiFi-producten die in de V.S. worden verhandeld alleen op de Amerikaanse gebruikskanalen worden bevestigd.

---

## Informatie over RF-blootstelling (SAR) - CE

Dit apparaat voldoet aan de EU-vereisten (1999/519/EG) op de beperking van blootstelling van het grote publiek aan elektromagnetische velden voor de bescherming van de gezondheid.

De beperkingen maken deel uit van uitgebreide aanbevelingen voor de bescherming van het grote publiek. Deze aanbevelingen zijn ontwikkeld en gecontroleerd door onafhankelijke wetenschappelijke organisaties via regelmatige en grondige evaluaties van wetenschappelijke studies. De eenheid van meting voor de aanbevolen limiet van de Europese Raad voor mobiele apparaten is de "Specifieke absorptieratio" (SAR) en de SAR-limiet is 2,0 W/Kg gemiddeld over 10 gram van lichaamsweefsel. Deze voldoet aan de vereisten van de internationale commissie voor niet-ioniserende stralingsbescherming (ICNIRP).

Voor gebruik in de nabijheid van het lichaam, werd dit apparaat getest en voldoet het aan de blootstellingsrichtlijnen van de ICNIRP en de Europese standaarden EN 50566 en EN 62209-2. SAR wordt gemeten terwijl het apparaat direct in contact is met het lichaam terwijl wordt uitgezonden op het hoogste gecertificeerde uitgangsvermogensniveau in alle frequentiebanden van het mobiele apparaat.

## CE-markering



Dit apparaat voldoet aan de R&TTE-richtlijn 1999/5/EG (wordt in 2017 vervangen door RED 2014/53/EU), De EMC-richtlijn 2004/108/EG (werd in april 2016 vervangen door 2014/30/EU) en de Laagspanningsrichtlijn 2006/95/EG (werd vervangen in april 2016 door 2014/35/EU) uitgevaardigd door de Commissie van de Europese Gemeenschap.

## **Naleving en verklaring van wereldwijde milieuvoorschriften**

ASUS volgt het concept voor groen design om haar producten te ontwerpen en te vervaardigen en zorgt ervoor dat elke fase van de levenscyclus van ASUS-producten voldoet aan de wereldwijde milieuvoorschriften. Daarnaast onthult ASUS de relevante informatie op basis van de vereisten voor de voorschriften.

Raadpleeg <http://csr.asus.com/english/Compliance.htm> voor de bekendmaking van informatie op basis van de vereisten voor de voorschriften waaraan ASUS voldoet:

### **Verklaringen betreffende materiaal Japan JIS-C-0950**

#### **EU REACH SVHC**

#### **Korea RoHS**

## **ASUS-recycling/Diensten voor terugname**

De recycling- en terugnameprogramma's van ASUS zijn voortgevloeid uit onze inzet voor de hoogste standaarden voor milieubescherming. Wij geloven erin u oplossingen te bieden om uw producten, batterijen, andere componenten alsook het verpakkingsmateriaal verantwoordelijk te recyclen. Ga naar <http://csr.asus.com/english/Takeback.htm> voor gedetailleerde informatie over recycling in verschillende regio's.



## Goede verwijdering



Gooi de ASUS ZenWatch niet weg bij het huishoudelijk afval. Dit product werd ontworpen om een hergebruik van de onderdelen en het recyclen mogelijk te maken. Het symbool met doorgekruiste afvalbak geeft aan dat het product (elektrische, elektronische apparatuur en kwikhoudende knoopcelbatterij) niet bij het huishoudelijk afval mag worden weggegooid. Informeer naar de plaatselijke voorschriften voor het verwijderen van elektronica.



Gooi de batterij NIET bij het huisvuil. Het symbool met de doorgestreepte afvalcontainer betekent dat de batterij niet bij het huisvuil mag worden gegooid.

## Preventie van gehoorverlies

Om mogelijk gehoorverlies te voorkomen, mag u niet gedurende langere perioden luisteren met een hoog volume.



Wanneer de gebruiker het volume luider instelt voorbij dit punt (27mV), toont het systeem een bericht met de volgende informatie: een hoog volume kan gehoorverlies veroorzaken. Uw oren zijn belangrijk. Als u het volume voorbij dit punt instelt, kan dit permanente gehoorschade veroorzaken.



À pleine puissance, l'écoute prolongée du baladeur peut endommager l'oreille de l'utilisateur.

## Lithium-waarschuwingen voor Noord-Europa (voor lithium-ionbatterijen)

CAUTION! Danger of explosion if battery is incorrectly replaced. Replace only with the same or equivalent type recommended by the manufacturer. Dispose of used batteries according to the manufacturer's instructions. (English)

ATTENZIONE! Rischio di esplosione della batteria se sostituita in modo errato. Sostituire la batteria con un una di tipo uguale o equivalente consigliata dalla fabbrica. Non disperdere le batterie nell'ambiente. (Italian)

VORSICHT! Explosionsgefahr bei unsachgemäßen Austausch der Batterie. Ersatz nur durch denselben oder einem vom Hersteller empfohlenem ähnlichen Typ. Entsorgung gebrauchter Batterien nach Angaben des Herstellers. (German)

ADVARSELI! Lithiumbatteri - Eksplosionsfare ved fejlagtig håndtering. Udskiftning må kun ske med batteri af samme fabrikat og type. Levér det brugte batteri tilbage til leverandøren. (Danish)

WARNING! Explosionsfara vid felaktigt batteribyte. Använd samma batterityp eller en ekvivalent typ som rekommenderas av apparattillverkaren. Kassera använt batteri enligt fabrikantens instruktion. (Swedish)

VAROITUS! Paristo voi räjähtää, jos se on virheellisesti asennettu. Vaihda paristo ainoastaan laitevalmistajan suosittelemaan tyyppiin. Hävitä käytetty paristo valmistagan ohjeiden mukaisesti. (Finnish)

ATTENTION! Il y a danger d'explosion s'il y a remplacement incorrect de la batterie. Remplacer uniquement avec une batterie du même type ou d'un type équivalent recommandé par le constructeur. Mettre au rebut les batteries usagées conformément aux instructions du fabricant. (French)

**ADVARSEL! Eksplosjonsfare ved feilaktig skifte av batteri. Benytt samme batteritype eller en tilsvarende type anbefalt av apparatfabrikanten. Brukte batterier kasseres i henhold til fabrikantens instruksjoner. (Norwegian)**

標準品以外の使用は、危険の元になります。交換品を使用する場合、製造者に指定されるものを使って下さい。製造者の指示に従って処理して下さい。

(Japanese)

**ВНИМАНИЕ! При замене аккумулятора на аккумулятор иного типа возможно его возгорание. Утилизируйте аккумулятор в соответствии с инструкциями производителя. (Russian)**

