

ASUS[®]

**SABERTOOTH
Z87**

用戶手冊

Motherboard

C7868

1.00 版

2013 年 5 月发行

版权说明

© ASUSTeK Computer Inc. All rights reserved. 华硕电脑股份有限公司保留所有权利。

本用户手册包括但不限于其所包含的所有信息都受到著作权法的保护，未经华硕电脑股份有限公司（以下简称“华硕”）许可，不得有任何仿造、复制、摘抄、转译、发行等行为或为其它利用。

免责声明

本用户手册是以“现状”及“以目前明示的条件下”的状态提供给您。在法律允许的范围内，华硕就本用户手册，不提供任何明示或默示的担保及保证，包括但不限于商业畅销性、特定目的适用性、未侵害任何他人权利及任何使用本用户手册或无法使用本用户手册的保证，且华硕对因使用本用户手册而获取的结果或通过本用户手册所获得任何信息的准确性或可靠性不提供担保及保证。

用户应自行承担使用本用户手册的所有风险。用户明确了解并同意华硕、华硕的授权人及董事、管理层、员工、代理商、关联企业皆无须为您因本用户手册、或因使用本用户手册、或因不可归责于华硕的原因而无法使用本用户手册或其任何部分而可能产生的衍生、附带、直接、间接、特别、惩罚或任何其它损失（包括但不限于利益损失、业务中断、数据遗失或其它金钱损失）负责，不论华硕是否被告知发生上述损失之可能性。

由于部分国家或地区可能不允许责任的全部免除或对上述损失的责任限制，所以上述限制或排除条款可能对您不适用。

用户知悉华硕有权随时修改本用户手册。本产品规格或驱动程序一经改变，本用户手册将会随之更新。本用户手册更新的详细说明请您访问华硕的客户服务网<http://support.asus.com>，或是直接与华硕电脑客户关怀中心800-820-6655、400-620-6655联系（不能拨打800电话的用户，请拨打技术支持电话020-28047506）。

对于本用户手册中提及的第三方产品名称或内容，其所有权及知识产权都为各产品或内容所有人所有且受现行知识产权相关法律及国际条约的保护。

当下列两种情况发生时，本产品将不再受到华硕的保修及服务：

- （1）本产品曾经过非华硕授权的维修、规格更改、零件替换或其它未经过华硕授权的行为。
- （2）本产品序号模糊不清或丢失。

本产品的名称与版本都会印在主板/显卡上，版本数字的编码方式是用三个数字组成，并有一个小数点做间隔，如 1.02G、2.03G 等...数字越大表示版本越新，而越左边位数的数字更动表示更动幅度也越大。升级的详细说明请您到华硕的互联网浏览或是直接与华硕联络。

五年质保

ASUS®

全国联保

华硕产品质量保证卡

尊敬的华硕产品用户：

首先非常感谢您选用华硕公司产品，让我们有机会向您提供优质的服务。为了使我们的服务让您更满意，在购买后请您认真阅读此说明并妥善保存此质量保证卡。

保修说明注意事项：

- 一、 请将此质量保证卡下方的用户数据填写完整，并由最终直接经销商加盖公章，如果没有加盖公章，请找原购买处补盖以保障您的权益。请务必保留购买发票或复印件，否则华硕公司将产品的出厂日期为参照进行保修。
- 二、 华硕公司对在中国大陆地区（不包括港澳台地区）发售的、经合法渠道销售给消费者的华硕主板及显卡产品实行三年的免费保修服务。
- 三、 华硕公司对在中国大陆地区（不包括港澳台地区）发售的、经合法渠道销售给消费者的华硕主板及显卡产品实行全国联保服务。注：
 - A. 消费者必须出具正规购买发票或国家认可的有效凭证方可享受全国联保。
 - B. 如消费者无法出具正规购买发票或国家认可的有效凭证，则需送修至原购买经销商处享受保修服务。
- 四、 若经本公司判断属下列因素，则不属于免费保修服务的范围，本公司将有权利收取维修费用：
 - A. 超过华硕提供的质保有效期的主板、显卡产品。
 - B. 因遇不可抗力外力（如：水灾、火灾、地震、雷击、台风等）或人为之操作使用不慎造成之损害。
 - C. 未按产品说明书条例的要求使用、维护、保管而造成的损坏。
 - D. 用户擅自或请第三方人员自行检修、改装、更改组件、修改线路等。
 - E. 因用户自行安装软件即设置不当所造成之使用问题及故障。
 - F. 本公司产品序列号标贴撕毁或无法辨认，涂改保修服务卡或与实际产品不符。
 - G. 其他不正常使用所造成之问题及故障。
- 五、 技术支持及维修服务：
 1. 我们建议您先登录华硕官方会员网站（<http://vip.asus.com>），对您购买的华硕产品进行在线注册，注册后您将会定期得到我们发送的产品信息以及技术数据；
 2. 如果您在使用华硕产品的过程中遇到问题，您可以首先查阅用户手册，寻找答案；
 3. 您亦可访问华硕中文网站技术支持页面（<http://support.asus.com.cn>）查询到相应的技术支持信息与常见问题排除；
 4. 登录我们的在线技术支持服务进行咨询（<http://www.asus.com.cn/email>）；
 5. 也欢迎您拨打华硕海星服务 7x24 小时免费技术支持专线 800-820-6655、400-620-6655，由我们的在线工程师为您提供服务；（注：未开通 800 的地区或使用移动电话，请拨打技术支持电话 020-28047506）
 6. 如果您使用的华硕产品由于硬件故障，需要维修服务，您可以直接联系您的经销商，通过经销商及遍布全国的华硕展示服务中心进行后续相应的检修服务。
 7. 无论通过何种方式来寻求技术服务，请您务必明确告知您使用的产品型号、BIOS 版本、搭配之硬件、详细的故障现象等，以利于华硕工程师能帮助您更加准确地快速地判断出故障的原因。

用户填写数据

用户名称		购买日期	
联系人		联系电话	
联系地址			
经销商名称		产品种类	
产品型号		产品序列号	
	经销商印章		

请用剪刀沿虚线剪下

Offer to Provide Source Code of Certain Software

This product may contain copyrighted software that is licensed under the General Public License ("GPL") and under the Lesser General Public License Version ("LGPL"). The GPL and LGPL licensed code in this product is distributed without any warranty. Copies of these licenses are included in this product.

You may obtain the complete corresponding source code (as defined in the GPL) for the GPL Software, and/or the complete corresponding source code of the LGPL Software (with the complete machine-readable "work that uses the Library") for a period of three years after our last shipment of the product including the GPL Software and/or LGPL Software, which will be no earlier than December 1, 2011, either

(1) for free by downloading it from <http://support.asus.com/download>;

or

(2) for the cost of reproduction and shipment, which is dependent on the preferred carrier and the locAMDOn where you want to have it shipped to, by sending a request to:

ASUSTeK Computer Inc.

Legal Compliance Dept.

15 Li Te Rd.,

Beitou, Taipei 112

Taiwan

In your request please provide the name, model number and version, as stated in the About Box of the product for which you wish to obtain the corresponding source code and your contact details so that we can coordinate the terms and cost of shipment with you.

The source code will be distributed WITHOUT ANY WARRANTY and licensed under the same license as the corresponding binary/object code.

This offer is valid to anyone in receipt of this informAMDOn.

ASUSTeK is eager to duly provide complete source code as required under various Free Open Source Software licenses. If however you encounter any problems in obtaining the full corresponding source code we would be much obliged if you give us a notificAMDOn to the email address gpl@asus.com, stAMDng the product and describing the problem (please do NOT send large attachments such as source code archives etc to this email address).

目录内容

目录内容	vi
安全性须知	ix
电气方面的安全性	ix
操作方面的安全性	ix
关于这本用户手册	x
用户手册的编排方式	x
提示符号	xi
跳线帽及图标说明	xi
哪里可以找到更多的产品信息	xi
SABERTOOTH Z87 规格列表	xiii
产品包装	xvii
安装工具与配件	xviii

第一章：产品介绍

1.1 特殊功能	1-1
1.1.1 产品特写	1-1
1.1.2 “Ultimate COOL!” 散热设计	1-2
1.1.3 “TUF ENGINE!” 电源设计	1-3
1.1.4 “Safe & Stable!” 防护设备	1-3
1.1.5 华硕 EZ DIY	1-4
1.1.6 华硕独家功能	1-5
1.1.7 其他特殊功能	1-6
1.2 主板概述	1-7
1.2.1 主板安装前	1-7
1.2.2 主板结构图	1-8
1.2.3 中央处理器 (CPU)	1-10
1.2.4 系统内存	1-11
1.2.5 扩展插槽	1-20
1.2.6 主板上的内置按钮与开关	1-22
1.2.7 跳线选择区	1-24
1.2.8 内置 LED 指示灯	1-25
1.2.9 内部连接端口	1-26

第二章：硬件设备信息

2.1 创建您的电脑系统	2-1
2.1.1 安装主板	2-1
2.1.2 安装中央处理器	2-3
2.1.3 处理器散热片与风扇安装	2-4
2.1.4 安装内存条	2-6
2.1.5 安装 ATX 电源	2-7
2.1.6 安装 SATA 设备	2-8
2.1.7 安装前面板输出/输入连接端口	2-9
2.1.8 安装扩展卡	2-10

目录内容

2.2 BIOS 升级应用程序.....	2-11
2.3 主板后侧与音频连接端口	2-12
2.3.1 后侧面板连接端口	2-12
2.3.2 音频输出/输入连接图标说明	2-14
2.4 第一次启动电脑.....	2-17
2.5 关闭电源.....	2-17

第三章：BIOS 程序设置

3.1 认识 BIOS 程序.....	3-1
3.2 BIOS 设置程序	3-2
3.2.1 EZ Mode	3-3
3.2.2 Advanced Mode（高级模式）	3-4
3.3 我的最爱（My Favorites）	3-6
3.4 主菜单（Main Menu）	3-7
3.5 Ai Tweaker 菜单（Ai Tweaker menu）	3-9
3.6 高级菜单（Advanced menu）	3-25
3.6.1 处理器设置（CPU Configuration）	3-26
3.6.2 PCH 设置（PCH Configuration）	3-28
3.6.3 SATA 设备设置（SATA Configuration）	3-30
3.6.4 系统代理设置（System Agent Configuration）	3-31
3.6.5 USB 设备设置（USB Configuration）	3-33
3.6.6 平台各项设置（Platform Misc Configuration）	3-34
3.6.7 内置设备设置（OnBoard Devices Configuration）	3-35
3.6.8 高级电源管理设置（APM Configuration）	3-37
3.6.9 网络协议堆栈（Network Stack）	3-38
3.7 监控菜单（Monitor menu）	3-39
3.8 启动菜单（Boot menu）	3-43
3.9 工具菜单（Tools menu）	3-49
3.9.1 ASUS EZ Flash 2	3-49
3.9.2 ASUS O.C. Profile	3-49
3.9.3 ASUS SPD Information.....	3-50
3.10 退出 BIOS 程序（Exit menu）	3-51
3.11 升级 BIOS 程序.....	3-52
3.11.1 EZ Update	3-52
3.11.2 华硕 EZ Flash 2	3-53
3.11.3 华硕 CrashFree BIOS 3.....	3-54
3.11.4 华硕 BIOS Updater	3-55

第四章：软件支持

4.1 安装操作系统.....	4-1
4.2 驱动及应用程序 DVD 光盘信息.....	4-1
4.2.1 运行驱动及应用程序 DVD 光盘	4-1
4.2.2 取得软件用户手册	4-3

目录内容

4.3 软件信息.....	4-4
4.3.1 华硕 AI Suite 3 程序.....	4-4
4.3.2 Thermal Rader 2 (热敏雷达 2) 程序.....	4-7
4.3.3 Remote GO!	4-12
4.3.4 华硕 USB 3.0 Boost 程序	4-18
4.3.5 EZ Update.....	4-19
4.3.6 Network iControl.....	4-20
4.3.7 USB BIOS Flashback 向导.....	4-22
4.3.8 USB Charger+.....	4-24
4.3.9 系统信息.....	4-25
4.3.10 音频设置程序	4-26

第五章：RAID 支持

5.1 RAID 功能设置.....	5-1
5.1.1 RAID 定义.....	5-1
5.1.2 安装 Serial ATA (SATA) 硬盘.....	5-2
5.1.3 在 BIOS 程序中设置 RAID.....	5-2
5.1.4 进入 Intel® Rapid Storage Technology Option ROM 应用程序 ..	5-3
5.2 在安装 Windows® 操作系统时安装 RAID 驱动程序.....	5-7

附录

华硕的连接信息.....	3
--------------	---

安全性须知

电气方面的安全性

- 为避免可能的电击造成严重损害，在搬动电脑主机之前，请先将电脑电源线暂时从电源插槽中拔掉。
- 当您加入硬件设备到系统中时，请务必先连接该设备的信号线，然后再连接电源线。可能的话，在安装硬件设备之前先拔掉电脑的电源（PSU）电源线。
- 当您从主板连接或拔除任何的信号线之前，请确定所有的电源线已事先拔掉。
- 在使用扩展卡或扩展卡之前，我们推荐您可以先寻求专业人士的协助。这些设备有可能会干扰接地的回路。
- 请确定电源（PSU）的电压设置已调整到本国/本区域所使用的电压标准值。若您不确定您所属区域的供应电压值为何，请就近询问当地的电力公司人员。
- 如果电源（PSU）已损坏，请不要尝试自行修复。请将之交给专业技术服务人员或经销商来处理。

操作方面的安全性

- 在您安装主板以及加入硬件设备之前，请务必详加阅读本手册所提供的相关信息。
- 在使用产品之前，请确定所有的排线、电源线都已正确地连接好。若您发现有任何重大的瑕疵，请尽快联络您的经销商。
- 为避免发生电气短路情形，请务必将所有没用到的螺丝、回形针及其他零件收好，不要遗留在主板上或电脑主机中。
- 灰尘、湿气以及剧烈的温度变化都会影响主板的使用寿命，因此请尽量避免放置在这些地方。
- 请勿将电脑主机放置在容易摇晃的地方。
- 若在本产品的使用上有任何的技术性问题，请和经过检定或有经验的技术人员联络。

REACH

谨遵守 REACH（Registration, Authorisation, and Restriction of Chemicals）管理规范，我们会将产品中的化学物质公告在华硕 REACH 网站，详细请参考 <http://csr.asus.com/english/REACH.htm>。



请勿将本主板当作一般垃圾丢弃。本产品零组件设计为可回收利用。这个打叉的垃圾桶标志表示本产品（电器与电子设备）不应视为一般垃圾丢弃，请依照您所在地区有关废弃电子产品的处理方式处理。



请勿将内含汞的电池当作一般垃圾丢弃。这个打叉的垃圾桶标志表示电池不应视为一般垃圾丢弃。

关于这本用户手册

产品用户手册包含了所有当您在安装华硕 SABERTOOTH Z87 主板时所需用到的信息。

用户手册的编排方式

用户手册是由下面几个章节所组成：

- **第一章：产品介绍**

您可以在本章节中发现诸多华硕所赋予本主板的优异特色。利用简洁易懂的说明让您能很快地掌握本主板的各项特性，当然，在本章节中我们也会提及所有能够应用在本主板的新产品技术。

- **第二章：硬件设备信息**

本章节描述所有您在安装系统元件时必须完成的硬件安装程序。详细内容有：处理器与内存安装、跳线选择区设置以及主板的各种设置接口。

- **第三章：BIOS 程式设定**

本章节描述如何使用 BIOS 设置程序中的每一个菜单项目来更改系统的组态设置。此外也会详加介绍 BIOS 各项设置值的使用时机与参数设置。

- **第四章：软件支持**

您可以在本章节中找到所有包含在华硕驱动程序及实用程序光盘中的软件相关信息。

- **第五章：多绘图处理器技术支援**

本章将介绍如何安装与设置支持 AMD® CrossFireX™ 和 nVIDIA® SLI™ 技术的多绘图处理器显卡。

提示符号

为了能够确保您正确地完成主板设置，请务必注意下面这些会在本手册中出现的标示符号所代表的特殊含意。



警告：提醒您在进行某一项工作时要注意您本身的安全。



小心：提醒您在进行某一项工作时要注意勿伤害到电脑主板元件。



重要：此符号表示您必须要遵照手册所描述之方式完成一项或多项软硬件的安装或设置。



注意：提供有助于完成某项工作的诀窍和其他额外的信息。

跳线帽及图标说明

主板上有一些小小的塑料套，里面有金属导线，可以套住选择区的任二只针脚（Pin）使其相连而成一通路（短路），本手册称之为跳线帽。

有关主板的跳线帽使用设置，兹利用以下图标说明。以下图为例，欲设置为「Jumper™ Mode」，需在选择区的第一及第二只针脚部份盖上跳线帽，本手册图标即以涂上底色代表盖上跳线帽的位置，而空白的部份则代表空接针。以文字表示为：[1-2]。

因此，欲设置为「JumperFree™ Mode」，以右图表示即为在「第二及第三只针脚部份盖上跳线帽」，以文字表示即为：[2-3]。

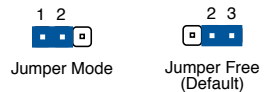

哪里可以找到更多的产品信息

您可以经由下面所提供的两个渠道来获得您所使用的华硕产品信息以及软硬件的升级信息等。

1. 华硕网站

您可以到 <http://www.asus.com.cn> 华硕电脑互联网站取得所有关于华硕软硬件产品的各项信息。相关的华硕网址请参考倒数第二页的联络信息。

2. 其他文件

在您的产品包装盒中除了本手册所列举的标准配件之外，也有可能夹带有其他的文件，譬如经销商所附的产品保修单据等。



电子信息产品污染控制标示：图中之数字为产品之环保使用期限。仅指电子信息产品中含有的有毒有害物质或元素不致发生外泄或突变从而对环境造成污染或对人身、财产造成严重损害的期限。

有毒有害物质或元素的名称及含量说明标示：

部件名称	有害物质或元素					
	铅(Pb)	汞(Hg)	镉(Cd)	六价铬(Cr(VI))	多溴联苯(PBB)	多溴二苯醚(PBDE)
印刷电路板及其电子组件	×	○	○	○	○	○
外部信号接口及线材	×	○	○	○	○	○

○：表示该有毒有害物质在该部件所有均质材料中的含量均在 SJ/T 11363-2006 标准规定的限量要求以下。

×：表示该有毒有害物质至少在该部件的某一均质材料中的含量超出 SJ/T 11363-2006 标准规定的限量要求，然该部件仍符合欧盟命令 2002/95/EC 的规范。

备注：此产品所标示的环保使用期限，是指在一般正常使用状况下。

SABERTOOTH Z87 规格列表

中央处理器	支持采用 LGA1150 规格插槽的 Intel® Core™ i7/Core™ i5/Core™ i3、Pentium® 和 Celeron® 处理器 支持 22nm 处理器 支持 Intel® Turbo Boost 2.0 技术 * 对 Intel® Turbo Boost 2.0 技术的支持依照处理器的类型而不同
芯片组	Intel® Z87 Express 芯片组
内存	4 × 使用符合 non-ECC unbuffered DDR3 1866/1600/1333/1066 MHz 内存，最高可以扩展至 32GB 内存 支持双通道内存结构 支持 Intel® Extreme Memory Profile (XMP) 技术 * 对高速内存的支持会受到特定处理器之物理特性的影响，请访问 www.asus.com.cn 取得最新的内存合格供应商支持列表 (QVL)
扩展槽	2 × PCI Express 3.0/2.0 ×16 插槽 (单通道 ×16 或 双通道 ×8/×8 模式) 1 × PCI Express 2.0 ×16 插槽* (最高 ×4 模式，与 PCIe ×1 与 ×4 设备兼容) 3 × PCI Express 2.0 ×1 插槽** * PCIe 2.0 ×16 与 PCIe 2.0 ×1_1、PCIe 2.0 ×1_2 以及 PCIe 2.0 ×1_3 插槽共享带宽，PCIe 2.0 ×16 插槽默认为 ×1 模式 ** PCIe 2.0 ×1_1 与 eSATA 6Gb/s 插槽共享带宽，eSATA 6Gb/s 插槽默认启用
VGA	集成式绘图处理器—Intel® HD Graphics 技术 支持 Multi-VGA (多重图形显示) 输出：DisplayPort/HDMI 端口 支持 DisplayPort 1.2，分辨率最高可达 3840 × 2160 @60Hz 支持 HDMI，分辨率最高可达 4096 × 2304 @ 24Hz 和 2560 × 1600 @60Hz 支持 Intel® InTu 3D、Intel® Quick Sync Video、Intel® Clear Video HD 技术和 Intel Insider™ 支持可同时使用三台显示器 最大共享显存为 1024MB
多重图形显示控制器	支持 NVIDIA® Quad-GPU SLI™ 技术 支持 AMD® Quad-GPU CrossFireX™ 技术
网络功能	Intel® I217V Gigabit LAN 网络控制器

(下页继续)

SABERTOOTH Z87 规格列表

存储设备连接槽	<p>Intel® Z87 Express 芯片组:</p> <ul style="list-style-type: none">- 6 x SATA 6.0 Gb/s 接口 (咖啡色) , 支持 RAID 0、1、5 与 10 设置- 支持 Intel® Smart Response (智能回应) 技术、Intel® Rapid Start 技术, 以及 Intel® Smart Connect (智能连接) 技术* <p>2 x ASMedia® SATA 6Gb/s 控制器**:</p> <ul style="list-style-type: none">- 2 x SATA 6.0 Gb/s 接口 (米色)- 2 x eSATA 6.0 Gb/s 接口 (红色) <p>* 这些功能的运行取决于安装的处理器类型 ** 这些 SATA 连接端口只能连接数据磁盘, 不支持 ATAPI 设备</p>
音频功能	<p>Realtek® ALC1150 8 声道高保真音频编码器</p> <ul style="list-style-type: none">- 支持高质量 112dB SNR 立体声播放 (音频输出端口位于后侧面板) 与 104dB SNR 录音输入 (音频输入端口)- Absolute Pitch 192khz/24bit 真正蓝光无失真音频- 蓝光光盘音频内容保护- 支持音频接口检测、多音源独立输出 (Multi-Streaming) 技术与前面板音频插孔功能- 后侧面板具备光纤 S/PDIF 数码输出连接端口
USB	<p>Intel® Z87 Express 芯片组 - 支持华硕 USB 3.0 Boost:</p> <ul style="list-style-type: none">- 6 x USB 3.0 接口 (2 个在主板中央, 4 个在主板后侧面板) <p>Intel® Z87 Express 芯片组:</p> <ul style="list-style-type: none">- 8 x USB 2.0/1.1 连接端口 (4 个在主板中央, 4 个在主板后侧面板)
独家 TUF 功能	<p>“Ultimate COOL!” 散热设计</p> <ul style="list-style-type: none">- TUF Thermal Armor 具备 Flow Valve- TUF Thermal Radar 2 具备热敏电阻排线 <p>“We Got Your Back” Shape Force</p> <ul style="list-style-type: none">- TUF Fortifier <p>“TUF ENGINE!” 电源设计</p> <ul style="list-style-type: none">- 8+2 相数码电源设计- TUF Components (电容、电感、电晶体; 通过严格军事标准测试)- 华硕 DIGI+ Power Control 程序 <p>“Safe & Stable!” 防护设备</p> <ul style="list-style-type: none">- Dust Defender 具备插座盖子和后侧输出/输入防尘保护- ESD Guards 静电放电防护- MemOK!- Anti Surge 防突波保护

(下页继续)

SABERTOOTH Z87 规格列表

其他特殊功能	USB 3.0 Boost 功能提供 USB 3.0 传输速度 USB BIOS Flashback USB Charger+ Network iControl 华硕 UEFI BIOS EZ Mode 功能，提供友善的图形用户界面 AI Suite 3 Remote GO! 华硕 Q-Connector 华硕 Q-Shield 华硕 Q-LED (处理器、内存、VGA、启动设备指示灯) 华硕 Q-Slot 华硕 Q-DIMM 华硕 O.C. Profile 华硕 CrashFree BIOS 3 华硕 EZ Flash 2 EZ Update Disk Unlocker 华硕 MyLogo 2 多国语言 BIOS
后侧面板设备连接端口	1 × DisplayPort 连接端口 1 × HDMI 连接端口 1 × 光纤 S/PDIF 数码音频输出接口 1 × USB BIOS Flashback 按钮 2 × eSATA 接口 1 × RJ-45 网络接口 4 × USB 3.0/2.0 接口 (蓝色，1 个支持 USB BIOS Flashback) 4 × USB 2.0/1.1 连接端口 8 声道音频 I/O 面板
内置 I/O 设备连接端口	1 × USB 3.0/2.0 接口可扩展 2 组 USB 接口 (苔绿色) 2 × USB 2.0/1.1 接口可扩展 4 组 USB 2.0/1.1 接口 8 × SATA 6.0Gb/s 插座 (6 × 咖啡色、2 × 米色) 1 × 4-pin CPU 风扇插座 (黑色)，支持 3-pin (DC 模式) 和 4-pin (PWM 模式) 处理器冷却控制 1 × 4-pin CPU 选用风扇插座 (CPU_OPT；黑色) 4 × 4-pin 机箱风扇插座 (黑色) 2 × 3-pin 辅助风扇插座 (白色) 3 × 温度感应器插座 (T_Sensor) 1 × TPM 插座 1 × S/PDIF 数码音频输出插座 1 × DirectKey 按钮 1 × DRCT (DirectKey) 插座 1 × MemOK! 按钮 1 × Clear CMOS 跳线帽 前置风扇连接插座 (AAFP) 系统面板插座 (Q-Connector) 24-pin EATX 电源插座 8-pin EATX 12V 电源插座











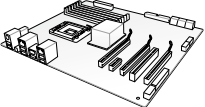

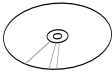
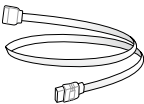
(下页继续)

SABERTOOTH Z87 规格列表

BIOS 功能	64Mb Flash ROM、UEFI AMI BIOS、PnP、DMI 2.7、WfM 2.0、SM BIOS 2.7、ACPI 5.0、多国语言 BIOS 程序、ASUS EZ Flash 2 程序、ASUS CrashFree BIOS 3 程序、My Favorites、Quick Note、Last Modified Log、F12 PrintScreen 功能、F3 Shortcut 功能、ASUS DRAM SPD (Serial Presence Detect) 内存信息
管理功能	WfM 2.0、DMI 2.7、网络唤醒功能 (WOL by PME)、PXE
应用程序 DVD 光盘	驱动程序 华硕应用程序 EZ Update 程序 ASUS/TUF_CPU-Z 防毒软件 (OEM 版本)
主板尺寸	ATX 型式：12 × 9.6 英寸 (30.5 × 24.4 厘米)

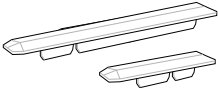
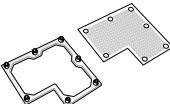
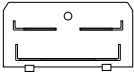
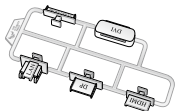
★ 规格若有任何更改，恕不另行通知



产品包装

		
华硕 SABERTOOTH Z87 主板	用户手册、认证和保修卡	驱动程序与应用程序 DVD 光盘
		
4 x Serial ATA 6.0 Gb/s 排线	1 x ASUS SLI™ 桥接连接器	1 x ASUS Q-Shield 挡板
		
1 x 2-in-1 ASUS Q-Connector 套件	2 x 35mm 辅助风扇	2 x 短的风扇螺丝和 4 x 长的风扇螺丝
		
3 x PCIe x16 插槽防尘盖 3 x PCIe x1 插槽防尘盖	2 x DRAM 插槽防尘盖	后侧 I/O 灰尘过滤器
		
1 x 40mm I/O 风扇盖	1 x 插座盖组合 (LAN 盖、HDMI 盖、DVI 盖、DP 盖、前侧 USB 3.0 盖)	3 x 热敏电阻排线
		
7 x SATA 插座盖 2 x eSATA 插座盖 8 x 后面板 USB 3.0/2.0 插座盖	2 x 内部 USB 2.0 插座盖 6 x 音频插座盖	1 x 35mm 风扇用的泡绵黏胶

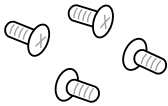

- 若以上列出的任何一项配件有损坏或是短缺的情形，请尽快与您的经销商联络。
- 上表中的图标只能参考，实际包装盒内容物会随您所购买的型号而有不同。

安装工具与配件

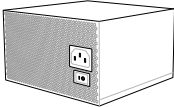
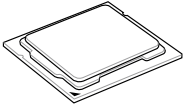
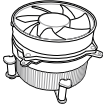
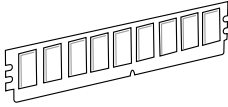
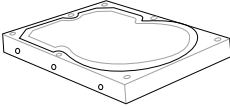
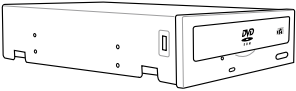
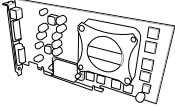
	
一袋螺丝	Philips (十字) 螺丝起子
	
PC 机箱	电源供应设备
	
Intel LGA 1150 处理器	Intel LGA 1150 兼容处理器风扇
	
内存条	SATA 硬盘
	
SATA 光驱 (选购)	显卡 (选购)



上表所列的工具与元件并不包含在主板包装盒内。

1.1 特殊功能

1.1.1 产品特写

支持 LGA1150 规格的第四代 Intel® Core™ i7/Core™ i5/Core™ i3、Pentium®/Celeron® 处理器

本主板支持最新 LGA1150 封装的第四代 Intel® Core™ i7/i5/i3、Pentium®/Celeron® 处理器，并通过 GPU、双通道 DDR3 内存插槽与 PCI Express 2.0/3.0 扩展插槽，能提供最佳的绘图显示与系统运算性能。

采用 Intel® Z87 Express 芯片组

Intel® Z87 Express 芯片组采用最新的单芯片设计，是专为支持最新的 LGA1150 插槽的第四代 Intel® Core™ i7/i5/i3、Pentium®/Celeron® 处理器所设计，通过连续的点对点链接增加带宽与稳定性，并增强系统性能。原生支持高达六组 USB 3.0 连接端口，传输率较 USB 2.0 快达十倍。此外，Intel® Z87 Express 芯片组并支持 iGPU 功能，让用户享受最新的 Intel 集成绘图性能。

PCI Express® 3.0

最新的 PCI Express 3.0 (PCIe 3.0) 总线标准提供比当前 PCIe 2.0 快二倍的性能，x16 的总带宽可达 32GB/s，双倍于 PCIe 2.0 (x16 模式) 的 16GB/s。PCIe 3.0 提供用户前所未有的数据传输速度，提供与 PCIe 1.0 及 PCIe 2.0 设备完全向下兼容的便利与无缝传输。这是 PC 用户想要增进与最佳化图像性能必备的功能，也是必备的最新、最有前瞻性的功能。

支持双通道 DDR3 1866/1600/1333/1066 内存

本主板支持数据传输率为 1866/1600/1333/1066MHz 的 DDR3 内存，可以符合最新的 3D 绘图、多介质与网络应用等更高的带宽需求。双通道 DDR3 内存结构可让您的系统内存带宽倍增，助于提升系统平台性能。

支持 Quad-GPU SLI™ 与 Quad-GPU CrossFireX™ 技术

本主板是最强有力的 Intel® Z87 平台，在 SLI™ 或 CrossFireX™ 的多重 GPU 设置中最佳化 PCIe 的配置，提供您享受前所未有的全新游戏形态。

Intel® Smart Response Technology 功能

Intel® Smart Response Technology 用来提升整个系统性能，通过已经安装的高速 SSD（最小空间需为 18.6GB）作为经常存取数据的缓存空间。主要的优点在于降低载入与等待的时间，通过减少硬盘不必要的存取动作来降低电力的消耗。这项技术结合 SSD 性能与硬盘兼容性，运行速度可以较只有单独使用硬盘的系统快达 6 倍之多，也是绿色华硕坚持环保的重要愿景之一。



- 第四代 Intel® Core™ 处理器系列支持 Intel® Smart Response 技术。
- 操作系统必须安装在硬盘才能启动 Intel® Smart Response 技术。
- SSD 容量保留作为缓存之用途。

Intel® Smart Connect Technology 功能

您的电脑可以接收网络升级，提供所选择的应用程序最新的内容，即使系统在睡眠模式也一样可以运行本功能。这表示可以通过云端升级与同步应用程序并减少等待的时间，带给您更有效率的电脑运行体验。

Intel® Rapid Start Technology 功能

本功能让您的电脑可以在几秒钟之内从低电源休眠状态快速恢复运行状态，将系统内存分配给指定的 SSD 可以让电脑拥有更快速的唤醒回应时间，并仍维持在低电源使用状态。

完全集成 USB 3.0

华硕提供完整的 USB 3.0 支持能力，在前面板与后侧面板搭载了总共六组的 USB 3.0 连接端口，让 USB 3.0 的使用更加容易。体验最新的即插即用连接传输速度，较 USB 2.0 的传输率快达十倍。本主板提供最便利的高速传输连接。

SATA 6.0 Gb/s 额外支持

Intel® Z87 Express 芯片组支持新一代 Serial ATA (SATA) 接口，数据传输率高达 6.0 Gb/s。华硕提供额外的 SATA 6.0 Gb/s 连接端口，拥有更强的扩展性、更快速的数据传输率、传输带宽是当前系统总线的二倍。

1.1.2 “Ultimate COOL!” 散热设计

具备流量控制阀的 Thermal Armor

Thermal Armor 热敏护罩拥有独家的流量控制阀机制，您可以通过一个拨钮便能打开或关闭 Thermal Armor 热敏护罩。当打开阀门时，可以为 CPU 提供一个极佳的散热解决方案。当关闭阀门时，会着重在空气散热管以提供更好的排热，并且相当适合用于水冷设备。

Thermal Radar 2

Thermal Radar 2（热敏雷达 2）使用传感器来控制主板的温度，自动调节风扇速度，以提供更稳定的系统和电源效率。它还提供了可定制的风扇管理，可以实时显示主板、CPU 和 GPU 的区域温度以增进延长系统使用寿命、省电的解决方案和降噪。

1.1.3 “TUF ENGINE!” 电源设计

数码电源控制

华硕 DIGI+ 电源控制包括有多重数码电压控制器，可以极精准的调控 VRAM、DRAM 内存与处理器。这项革命性的创新与领先企业的华硕技术提供极度精确的电压，带给您最佳的效率、稳定性与系统性能。

TUF Components (电感、电容 & MOSFET；军用标准认证)

本主板拥有坚固耐用且符合军用标准的 TUF 电感、钛全固态电容及电晶体 (MOSFET)，且通过严格的军事标准测试，即使在严峻的情况下依然能有杰出优异的表现。TUF 电感是由多种金属混合物取代铁所制成，可以支持高达 40A 的额定电流量，高于常规的元件。此外，单一包装消除震动杂讯的生成，在最严峻的状态下也能发挥优秀的特性与耐久性。

1.1.4 “Safe & Stable!” 防护设备

TUF Fortifier

使用金属底座的 TUF Fortifier 以增强主板底部，并确保 Thermal Armor 和主板能结合在正确位置。它巩固了主板的 PCB 以支撑 Thermal Armor、CPU、VGA 显卡、扩展卡和其他外围设备。让主板较为容易处理且有助于保护您的双手。

Dust Defender 除尘护卫者

Dust Defender 除尘护卫者提供设备后侧 I/O (输出/输入) 过滤网与特殊的防护，能协助减少尘埃聚积在插槽和插座内部的重要接点上。以最大限度减少元件损坏的最佳化功能、数据传输效率与系统性能。

ESD Guards

静电放电 (ESD, Electrostatic Discharge) 防护功能提供主板元件免于受到静电放电的损害。华硕独家的静电防护芯片与电路设计以及 I/O 挡板，可以提供四倍的保护，并确保主板的使用寿命。

MemOK!

MemOK! 是当前最快速的内存启动解决方案。这个卓越的内存救援工具只需要按一下按钮就可以解决内存问题，并同时让系统启动。这项技术可以判断故障安全防护设备设置，并且可以大幅度的增进系统启动的成功率。

1.1.5 华硕 EZ DIY

华硕 UEFI BIOS (EZ Mode)

华硕 UEFI BIOS 程序提供可由鼠标控制操作的友善的图像化界面，在超越常规键盘的 BIOS 控制，为您提供更多的灵活性、方便性与易于浏览 UEFI BIOS，相较常规的 BIOS 版本，可以提供您双选择模式和支持原生大于 2.2TB 的硬盘。

华硕 UEFI BIOS 包含以下新的特点：

- 新的 My Favorites (我的最爱) 功能，可以让您快速访问经常使用的项目。
- 新的 Quick Note (快速记事本) 功能，提供您在 BIOS 环境下做笔记。
- 新的 Last Modified log (最后修改日志) 提醒您查看所有已经修改过的设置。
- 按下 <F12> 键便能撷取 BIOS 画面的热键功能。
- <F3> 捷径提供最常使用的设置信息。
- 华硕 DRAM SPD (Serial Presence Detect) 用来显存信息、检测故障内存插槽，以及协助解决开机自检 (POST) 时有问题的状况。

华硕 Q-Design

华硕 Q-Design 提升您的 DIY 体验。所有的 Q-LED、Q-Slot 与 Q-DIMM 设计皆可加速与简化 DIY 过程。

华硕 Q-Shield

华硕 Q-Shield 提供传导性来保护您的主板免于受到静电的损害与电磁波的干扰。不同于过去的安装方式，这个新的设计提供更方便、更安全的安装方式。

华硕 Q-Connector

通过华硕 Q-Connector，您只需要几个简单的步骤，即可连接机箱前面板排线的连接。这个独特模块可以一次将系统面板的所有排线连接至主板，也可以避免安装错误。

DirectKey

这个按钮用来让用户在按下按钮后直接进入 BIOS 程序设置。通过 DirectKey 按钮，您可以不需要在开机自检 (POST) 过程中按下 ，在任何时候皆可进入 BIOS 程序设置；也可以让您在启动过程中，启动或关闭系统，并轻松的进入 BIOS 程序。

1.1.6 华硕独家功能

Remote GO!

华硕 Remote GO! 让家庭娱乐享受较以往更容易获得。Remote GO! 提供您通过无线网络将多介质文件串流至 DLNA 设备，使用智能型设备就可以远端遥控进入您的电脑，并且轻易地在电脑与行动设备间传送文件。

您可以更便利的使用并享受以下这些华硕 Wi-Fi GO! 功能：

- Cloud GO!：本项目可让您只要点几下即可处理文件并通过云端服务同步这些文件。
- DLNA Media Hub：支持最新的 DLNA 标准，用来串流传送多介质文件至支持 DLNA 的设备。
- Remote Desktop：本项目可让您通过智能型设备查看电脑桌面的数据，并且可以实时远端遥控操作您的电脑。
- File Transfer：本项目用来在电脑与智能型设备之间传送文件。

USB 3.0 Boost

华硕 USB 3.0 Boost 技术支持 USB 3.0 标准 UASP (USB Attached SCSI Protocol, USB 附加 SCSI 通信协议) 传输协议，搭载 USB 3.0 Boost 技术，USB 设备的传输速度可增至 170%，进一步提升已令人印象深刻的 USB 3.0 传输速度。不需要用户特殊设置，USB 3.0 Boost 会自动加速 USB 3.0 兼容设备之间的数据传输速度。

USB Charger+

通过内置指定的控制器可以快速地为您的智能型设备，如：智能型手机、平板电脑以及其他相关产品运行充电功能，并提高充电速度达 3 倍，甚至在电脑为关机状态、睡眠模式或休眠模式时都能为您的设备进行充电。

USB BIOS Flashback

USB BIOS Flashback 提供最便利的 BIOS 无痛升级方式，插上存有 BIOS 文件的 USB 存储设备，按下 BIOS Flashback 按钮约三秒钟，不需要进入 BIOS 或操作系统，UEFI BIOS 就会自动升级。通过 USB BIOS Flashback，您可以固定的检查 UEFI BIOS 升级，并自动下载最新的 BIOS。

Network iControl

Network iControl 是一个直觉式的一次到位网络控制中心，让您可以更简单的管理您的带宽，并且可以为您的网络程序进行设置、监控与安排带宽的优先顺序。

AI Suite 3

通过友善的用户界面，华硕 AI Suite 3 将所有的华硕独家功能集成在一个软件套件中，可以用来电源管理、风扇速度控制、电压与感应器读数。这个集所有功能于一身的软件提供多样化与容易使用的功能，并且不需要在不同的应用程序间来回切换。

1.1.7 其他特殊功能

支持 DisplayPort

DisplayPort 是一个数码显示接口标准，可以较标准的排线提供高达 10.8 Gbps 的带宽，以及亿万种颜色显示与双向的沟通，只要通过单一信号线，就可以传送更快速的显示刷新率，以及更高分辨率的数码图像，并且支持蓝光光盘的 HDCP 数码内容保护。将连接至 DisplayPort 1.1a 的排线安装到您的 3D 显示设备就可以轻松的输出 3D 信号，您只要舒服的靠着椅背坐好，就可以享受完美的 3D 动态体验。

支持 HDMI

高分辨率多介质影音接口（High Definition Multimedia Surface，HDMI）是数码影音标准，可以通过单一信号线传送多声道的音频与未经压缩的 Full HD 1080p 数码图像。支持 HDCP 数码内容保护，例如：HD DVD 与蓝光光盘，HDMI 带给您最高质量的家庭剧场享受。

符合 ErP 规范

本主板符合欧盟规定的能源相关产品（Energy-related Products，ErP）规范。ErP 规范规定产品在耗能方面须符合一定的能源效益要求，这也正与华硕对于创建友善环境、生产高性能产品的企业愿景一致。通过设计与创新来降低产品的二氧化碳排放，从而减少对环境的破坏。

1.2 主板概述

1.2.1 主板安装前

主板以及扩展卡都是由许多精密复杂的集成电路元件、集成性芯片等所构成。而这些电子性零件很容易因静电的影响而导致损坏，因此，在您动手更改主板上的任何设置之前，请务必先作好以下所列出的各项预防措施。



- 在处理主板上的内部功能设置时，您可以先拔掉电脑的电源线。
- 为避免生成静电，在拿取任何电脑元件时除了可以使用防静电手环之外，您也可以触摸一个有接地线的物品或者金属物品像电源外壳等。
- 拿取集成电路元件时请尽量不要触碰到元件上的芯片。
- 在您删除任何一个集成电路元件后，请将该元件放置在绝缘垫上以隔离静电，或者直接放回该元件的绝缘包装袋中保存。
- 在您安装或删除任何元件之前，请确认 ATX 电源的电源开关是切换到关闭（OFF）的位置，而最安全的做法是先暂时拔出电源的电源线，等到安装/删除工作完成后再将之接回。如此可避免因仍有电力残留在系统中而严重损及主板、外围设备、元件等。

1.2.2 主板结构图

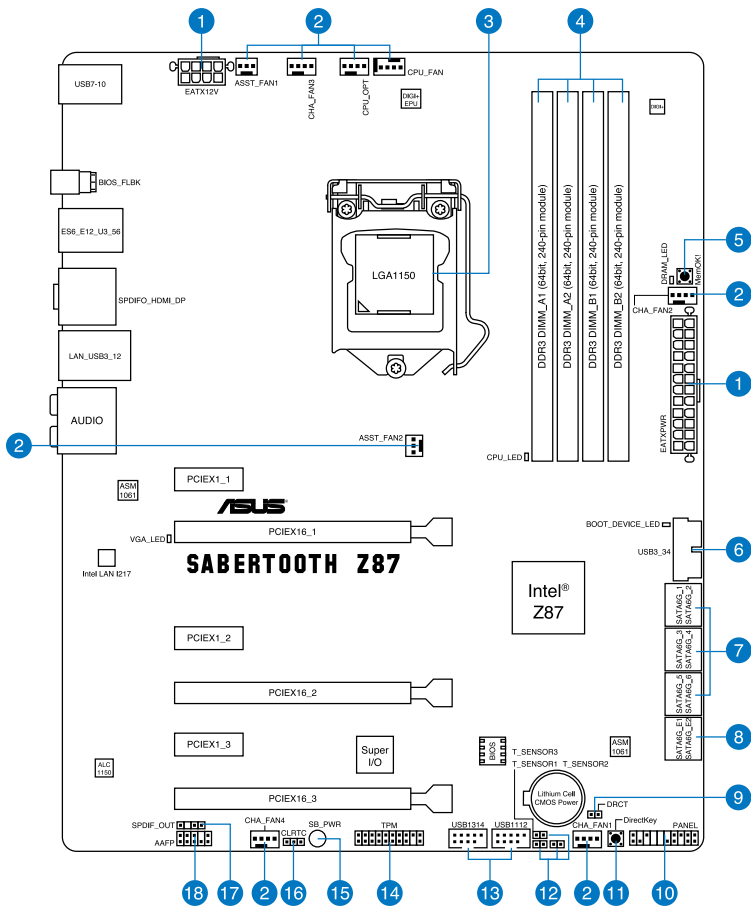

关于面板连接插座与内部连接插座的相关信息，请参考 1.2.9 内部连接端口 与 2.3.1 后面板连接端口 一节中的说明。

主板元件说明

连接插槽/开关与跳线选择区/插槽		页数
1.	ATX power connectors (24-pin EATXPWR, 8-pin EATX12V)	1-32
2.	CPU, optional, chassis, and assistant fan connectors (4-pin CPU_FAN, 4-pin CPU_OPT, 4-pin CHA_FAN1-4, 3-pin ASST_FAN1-2)	1-30
3.	LGA1150 CPU socket	1-10
4.	DDR3 DIMM slots	1-11
5.	MemOK! button	1-22
6.	USB 3.0 connector (20-1 pin USB3_34)	1-27
7.	Intel® Z87 Serial ATA 6.0 Gb/s connectors (7-pin SATA6G_1-6 [咖啡色])	1-26
8.	ASMedia® Serial ATA 6.0 Gb/s connectors (7-pin SATA6G_E12 [米色])	1-27
9.	DirectKey connector (2-pin DRCT)	1-34
10.	System panel connector (20-8 pin PANEL)	1-33
11.	DirectKey button	1-23
12.	Thermal sensor connectors (T_SENSOR1, T_SENSOR2, T_SENSOR3)	1-31
13.	USB 2.0 connectors (10-1 pin USB1112, USB1314)	1-29
14.	TPM connector (20-1 pin TPM)	1-34
15.	Standby Power LED	1-25
16.	Clear RTC RAM (3-pin CLRTC)	1-24
17.	Digital audio connector (4-1 pin SPDIF_OUT)	1-28
18.	Front panel audio connector (10-1 pin AAFP)	1-31

1.2.3 中央处理器 (CPU)

本主板具备一个 LGA1150 处理器插槽，本插槽是专为第四代 Intel® Core™ i7/ Core™ i5/Core™ i3/Pentium®/Celeron® 处理器所设计。

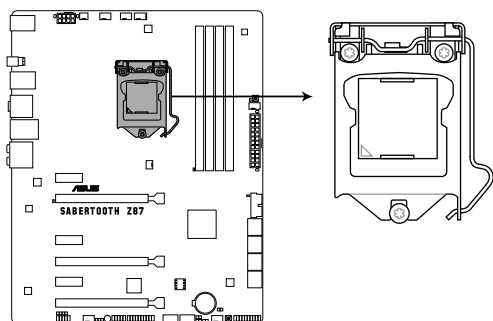

SABERTOOTH Z87 CPU LGA1150



- 当您安装 CPU 时，请确认所有的电源接口都已拔除。
- 本插槽只支持 LGA1150 处理器，请确认并安装正确的处理器，请勿将 LGA1155 与 LGA1156 处理器安装于 LGA1150 插槽。
- 在您购买本主板之后，请确认在 LGA1150 插座上附有一个即插即用的保护盖，并且插座接点没有弯曲变形。若是保护盖已经毁损或是没有保护盖，或者是插座接点已经弯曲，请立即与您的经销商联络。
- 在安装完主板后，请将即插即用的保护盖保留下来。只有 LGA1150 插槽上附有即插即用保护盖的主板符合 Return Merchandise Authorization (RMA) 的要求，华硕电脑才能为您处理产品的维修与保修。
- 本保修不包括处理器插座因遗失、错误的安装或不正确的移除即插即用保护盖所造成的毁损。

1.2.4 系统内存

本主板配置有四组 DDR3（Double Data Rate 3）内存条插槽。



DDR3 内存条拥有与 DDR2 或 DDR 内存条相同的外观，但是 DDR3 内存插槽的缺口与 DDR2 或 DDR 内存插槽不同，以防止插入错误的内存条。

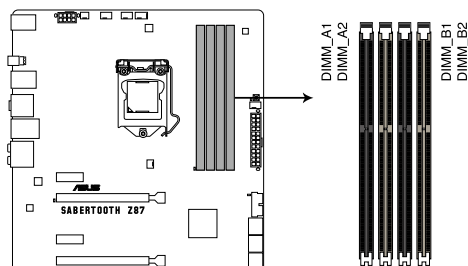

SABERTOOTH Z87 240-pin DDR3 DIMM socket

内存推荐设置

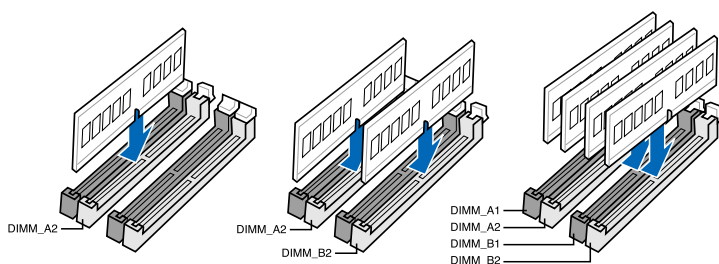

内存设置

您可以任意选择使用 2GB、4GB 与 8GB 的 unbuffered non-ECC DDR3 内存条至本主板的内存插槽上。



- 您可以在 Channel A、Channel B 安装不同容量的内存条，在双通道设置中，系统会检测较低容量通道的内存容量。任何在较高容量通道的其他内存容量，会被检测为单通道模式运行。
- 根据 Intel 处理器规格，推荐内存电压低于 1.65V 以保护处理器。
- 在本主板请使用相同 CL（CAS-Latency 行地址控制器延迟时间）内存条。为求最佳兼容性，推荐您使用同一厂商所生产的相同容量型号之内存。
- 由于 32-bit Windows 操作系统内存地址的限制，当您安装 4GB 或更多的内存条时，系统实际可用的总内存只有 3GB 或更少。为充分利用内存，您可以运行以下任一动作：
 - a) 若您使用 32-bit Windows 操作系统，推荐系统内存最高安装 3GB 即可。
 - b) 当您的主板安装 4GB 或更多的内存时，推荐您安装 64-bit Windows 操作系统。
 - c) 若需要更详细的数据，请访问 Microsoft 网站 <http://support.microsoft.com/kb/929605/zh-cn>。
- 本主板不支持 512 Mb（64MB）芯片的内存条（内存容量以 Megabit 计算，8 Megabit/Mb=1 Megabyte/MB）。



- 默认的内存运行频率是根据其 SPD（Serial Presence Detect）。在默认状态下，某些内存存在超频时的运行频率可能会较供应商所标示的数值为低。若要让内存条以供应商的数值或更高的频率运行，请参考 3.5 Ai Tweaker 菜单一节中，手动调整内存频率的说明。
- 在全负载（4 DIMM）或超频设置下，内存条可能需要更佳冷却系统以维持运行的稳定。
- 当内存条频率高于 2133MHz，并且响应时序或载入的 XMP 文件不是 JEDEC 标准时，内存条的稳定性与兼容性会依照处理器性能与其他已安装设备而有不同。

SABERTOOTH Z87 主板合格供应商列表 (QVL)

DDR3 2666 MHz (超频)

供应商	型号	容量	SS/DS	芯片厂牌	芯片型号	时序	电压	支持内存插槽 (选购)	
								2	4
G.SKILL	F3-2666CL10Q-16GBZHDX(MP)	16GB (4x4GB)	DS	-	-	9-11-9-27	1.65	•	•
GEIL	GQC332GB2666C11QC(XMP)	32GB (4x8GB)	DS	-	-	9-9-9-24	1.65	•	•

DDR3 2500 MHz (超频)

供应商	型号	容量	SS/DS	芯片厂牌	芯片型号	时序	电压	支持内存插槽 (选购)	
								2	4
G.SKILL	F3-2000CL10Q-16GBZHDX(MP)	16GB (4x4GB)	DS	-	-	10-11-11-31	1.65	•	•

DDR3 2400 MHz (超频)

供应商	型号	容量	SS/DS	芯片厂牌	芯片型号	时序	电压	支持内存插槽 (选购)	
								2	4
A-DATA	AX3U2400GC4G10(XMP)	4GB	DS	-	-	10-12-12-31	1.65	•	•
Apacer	78.BAGFLAFD0C(XMP)	8GB (2x4GB)	DS	-	-	11-12-12-30	-	•	•
Apacer	783BAGF3.AFD0C(XMP)	8GB (2x4GB)	DS	-	-	11-11-11-30	-	•	•
CORSAIR	CMZ16GX3M2A2400C10 (Ver4.21)	16GB (2x8GB)	DS	-	-	10-12-12-31	1.65	•	•
CORSAIR	CMZ16GX3M4A2400C9R (Ver4.13)(XMP)	16GB (4x4GB)	DS	-	-	2400 9-11-11-31	1.65	•	•
G.SKILL	F3-19200CL10Q-32GBZHDX(MP)	32GB (4x8GB)	DS	-	-	10-12-12-31	1.65	•	•
G.SKILL	F3-19200CL11Q-16GBZHDX(MP)	16GB (4x4GB)	DS	-	-	11-11-11-31	1.65	•	•
G.SKILL	F3-19200CL11Q-16GBZHDX(MP)	16GB (4x4GB)	DS	-	-	11-11-11-31	1.65	•	•
G.SKILL	F3-19200CL9D-4GBPIS(XMP)	4G (2x2GB)	DS	-	-	9-11-9-28	1.65	•	•
G.SKILL	F3-19200CL9Q-16GBZMD(XMP)	16GB (4x4GB)	DS	-	-	9-11-11-31	1.65	•	•
GEIL	GET34GB2400C9DC(XMP)	4GB (2x2GB)	DS	-	-	9-11-9-27	1.65	•	•
GEIL	GQC316GB2400C10 QC(XMP)	16GB (4x4GB)	DS	-	-	10-11-11-30	1.65	•	•
GEIL	GQC316GB2400C11 QC(XMP)	16GB (4x4GB)	DS	-	-	11-11-11-30	1.65	•	•
Kingston	KHX2400C11D3K4/8GX(XMP)	8GB (4x2GB)	SS	-	-	11-13-11-30	1.65	•	•
KINGSTON	KHX24C11K4/16X(XMP)	16GB (4x4GB)	DS	-	-	11-13-13-30	1.65	•	•
KINGSTON	KHX24C11T2K2/8X(XMP)	8GB (2x4GB)	DS	-	-	-	1.65	•	•
KINGSTON	KHX24C11T3K4/32X(XMP)	32GB (4x8GB)	DS	-	-	9-9-9-24	1.65	•	•
Patriot	PVV34G2400C9K(XMP)	4GB (2x2GB)	DS	-	-	9-11-9-27	1.66	•	•
Patriot	PXD38G2400C11K(XMP)	8GB (2x4GB)	DS	-	-	11-11-11-30	1.65	•	•
Patriot	PXD38G2400C11K(XMP)	8GB (2x4GB)	DS	-	-	2400 11-11-11-30	1.65	•	•
Team	TXD38G2400HC10QBK(XMP)	8GB	DS	-	-	10-12-12-31	1.65	•	•

DDR3 2200 MHz (超频)

供应商	型号	容量	SS/DS	芯片厂牌	芯片型号	时序	电压	支持内存插槽 (选购)	
								2	4
G.SKILL	F3-17600CL7D-4GBFLS(XMP)	4G (2x2GB)	DS	-	-	7-10-10-28	1.65	•	•
GEIL	GET34GB2200C9DC(XMP)	4GB (2x2GB)	DS	-	-	9-10-9-28	1.65	•	•
GEIL	GET38GB2200C9ADC(XMP)	8GB (2x4GB)	DS	-	-	9-11-9-28	1.65	•	•

DDR3 2133 MHz (超频)

供应商	型号	容量	SS/DS	芯片厂牌	芯片型号	时序	电压	支持内存插槽 (选购)	
								2	4
A-DATA	AX3U2133XC4G10(XMP)	4GB	DS	-	-	10-11-11-30	1.65	•	•
A-DATA	AX3U2133XW8G10(XMP)	8GB	DS	-	-	10-11-11-30	1.65	•	•
Apacer	78.BAGE4.AFD0C(XMP)	8GB (2x4GB)	DS	-	-	9-9-9-24	-	•	•
Apacer	AHU04GFB33CAQ3R(XMP)	4GB	DS	-	-	11-13-13-31	-	•	•
CORSAIR	CMDB8GX3M2A2133C9 (Ver 1.5)(XMP)	8GB (2x4GB)	DS	-	-	9-11-10-27	1.5	•	•
CORSAIR	CMT4GX3M2B2133C9(Ver7.1)(XMP)	4GB (2x2GB)	DS	-	-	9-10-9-27	1.5	•	•
CORSAIR	CMT4GX3M2B2133C9(XMP)	4GB (2x2GB)	DS	-	-	9-10-9-27	1.5	•	•
G.SKILL	F3-17000CL11Q2-64GBZLD(XMP)	64GB (8x8GB)	DS	-	-	11-11-11-30	1.5	•	•
G.SKILL	F3-17000CL9Q-16GBXLD(XMP)	16GB (4x4GB)	DS	-	-	9-11-9-28	1.65	•	•
G.SKILL	F3-17000CL9Q-16GBZH(XMP)	16GB (4x4GB)	DS	-	-	9-11-10-28	1.65	•	•
G.SKILL	F3-17066CL9D-8GBPID(XMP)	8GB (2x4GB)	DS	-	-	9-9-9-24	1.65	•	•
G.SKILL	F3-17066CL9Q-16GBTDD(XMP)	16GB (4x4GB)	DS	-	-	9-9-9-24	1.65	•	•
G.SKILL	F3-2133C11Q-32GZL(XMP)	32GB (4x8GB)	DS	-	-	11-11-11-31	1.5	•	•
KINGSTON	KHX2133C11D3K4/16GX(XMP)	16GB (4x4GB)	DS	-	-	11-12-11-30	1.65	•	•
KINGSTON	KHX2133C11D3T1K2/16GX(XMP)	16GB (2x8GB)	DS	-	-	9-9-9-24	1.6	•	•
KINGSTON	KHX21C11T3FK8/64X(XMP)	64GB (8x8GB)	DS	-	-	9-9-9-24	1.5	•	•
OCZ	OCZ3XTEP2133C9LV4GK	2GB	DS	-	-	7-7-7-20	1.65	•	•
Patriot	PV316G213C1K(XMP)	16GB (2x8GB)	DS	-	-	11-11-11-30	1.5	•	•
Patriot	PVV34G2133C9K(XMP)	4GB (2x2GB)	DS	-	-	9-11-9-27	1.66	•	•
Patriot	PXD38G2133C11K(XMP)	8GB (2x4GB)	DS	-	-	9-9-9-24	1.65	•	•
Patriot	PXD38G2133C11K(XMP)	8GB (2x4GB)	DS	-	-	2133 11-11-11-27	1.5	•	•
Team	TLD38G2133HC11ABK(XMP)	8GB	DS	-	-	11-11-11-31	1.65	•	•
Team	TXD34096M2133HC11A-V(XMP)	4GB	DS	-	-	11-11-11-31	1.65	•	•

DDR3 2000 MHz (超频)

供应商	型号	容量	SS/DS	芯片厂牌	芯片型号	时序	电压	支持内存插槽 (选购)	
								2	4
AEXEA	AXA3ES2G2000LG28V(XMP)	2GB	DS	-	-	-	1.65	•	•
AEXEA	AXA3ES4GK2000LG28V(XMP)	4GB (2x2GB)	DS	-	-	-	1.65	•	•
Apacer	78.AAGD5.9KD(XMP)	6GB (3x2GB)	DS	-	-	9-9-9-27	-	•	•
Asint	SLA302G08-ML2HB(XMP)	4GB	DS	Hynix	H5TQ2G83BFRH9C	9-9-9-27	-	•	•
G.SKILL	F3-16000CL9D-4GBRHX(XMP)	4GB (2x2GB)	DS	-	-	9-9-9-24	1.65	•	•
G.SKILL	F3-16000CL9D-4GBTD(XMP)	4GB (2x2GB)	DS	-	-	9-9-9-24	1.65	•	•
GEIL	GUP34GB2000C9DC(XMP)	4GB (2x2GB)	DS	-	-	9-9-9-28	1.65	•	•
Patriot	PV736G2000ELK(XMP)	6GB (3x2GB)	DS	-	-	7-7-7-20	1.65	•	•
Patriot	PX7312G2000ELK(XMP)	12GB (3x4GB)	DS	-	-	9-11-9-27	1.65	•	•
Silicon Power	SP002GBLYU200S02(XMP)	2GB	DS	-	-	-	-	•	•
Team	TXD32048M2000C9(XMP)	2GB	DS	Team	T3D1288RT-20	9-9-9-24	1.5	•	•
Team	TXD32048M2000C9-L(XMP)	2GB	DS	Team	T3D1288LT-20	9-9-9-24	1.5	•	•
Team	TXD32048M2000C9-L(XMP)	2GB	DS	Team	T3D1288RT-20	9-9-9-24	1.6	•	•

DDR3 1866 MHz

供应商	型号	容量	SS/DS	芯片厂牌	芯片型号	时序	电压	支持内存插槽 (选购)	
								2	4
CORSAIR	CMD16GX3M2A1866C9 (Ver5.29)(XMP)	16GB (2x8GB)	DS	-	-	1866 9-9-9-27	1.5	•	•
CORSAIR	CMD16GX3M4A1866C9 (Ver4.13)(XMP)	16GB (4x4GB)	DS	-	-	9-10-9-27	1.5	•	•
CORSAIR	CMD16GX3M4A1866C9 (Ver8.16)(XMP)	16GB (4x4GB)	DS	-	-	9-10-9-27	1.5	•	•
CORSAIR	CMD8GX3M2A1866C9 (Ver4.13)(XMP)	8GB (2x4GB)	DS	-	-	-	1.5	•	•
CORSAIR	CMD8GX3M2A1866C9 (Ver5.12)(XMP)	8GB (2x4GB)	DS	-	-	9-10-9-27	1.5	•	•
CORSAIR	CMD8GX3M2A1866C9 (Ver8.16)(XMP)	8GB (2x4GB)	DS	-	-	9-10-9-27	1.5	•	•
CORSAIR	CMT32GX3M4X1866C9(Ver3.23)(XMP)	32GB (4x8GB)	DS	-	-	9-10-9-27	1.5	•	•
CORSAIR	CMZ16GX3M4X1866C9R (Ver8.16)(XMP)	16GB (4x4GB)	DS	-	-	9-10-9-27	1.5	•	•
CORSAIR	CMZ16GX3M4X1866C9R(Ver 8.16)(XMP)	16GB (4x4GB)	DS	-	-	9-10-9-27	1.5	•	•
CORSAIR	CMZ32GX3M4X1866C10 (Ver3.23)(XMP)	32GB (4x8GB)	DS	-	-	10-11-10-27	1.5	•	•
CORSAIR	CMZ32GX3M4X1866C10(Ver3.23)(XMP)	32GB (4x8GB)	DS	-	-	10-11-10-27	1.5	•	•
CORSAIR	CMZ8GX3M2A1866C9 (Ver8.16)(XMP)	8GB (2x4GB)	DS	-	-	9-10-9-27	1.5	•	•
CORSAIR	CMZ8GX3M2A1866C9(XMP)	8GB (2x4GB)	DS	-	-	9-10-9-27	1.5	•	•
CORSAIR	CMZ8GX3M2A1866C9G (Ver5.12)(XMP)	8GB (2x4GB)	DS	-	-	1866 9-10-9-27	1.5	•	•
Crucial	BLE4G3D1869DE1XT0.16FMD(XMP)	4GB	DS	-	-	9-9-9-27	1.5	•	•
G.SKILL	F3-14900CL1002-64GBZLD(XMP)	64GB (8x8GB)	DS	-	-	10-11-10-30	1.5	•	•
G.SKILL	F3-14900CL9D-8GBSR(XMP)	8GB (2x4GB)	DS	-	-	9-10-9-28	1.5	•	•
G.SKILL	F3-14900CL9Q-16GBXL(XMP)	16GB (4x4GB)	DS	-	-	9-10-9-28	1.5	•	•
G.SKILL	F3-14900CL9Q-16GBZL(XMP)	16GB (4x4GB)	DS	-	-	9-10-9-28	1.5	•	•
G.SKILL	F3-14900CL9Q-8GBFLD(XMP)	8GB (2x4GB)	DS	-	-	9-9-9-24	1.6	•	•
G.SKILL	F3-1866C9Q-32GX(XMP)	32GB (4x8GB)	DS	-	-	9-10-9-28	1.5	•	•
KINGSTON	KHX1866C9D3K2/8GX(XMP)	8GB (2x4GB)	DS	-	-	-	1.65	•	•
Patriot	PXD34G1866ELK(XMP)	4GB (2x2GB)	SS	-	-	9-9-9-24	1.65	•	•
Patriot	PXD38G1866ELK(XMP)	8GB (2x4GB)	DS	-	-	9-11-9-27	1.65	•	•
Patriot	PXD38G1866ELK(XMP)	8GB (2x4GB)	DS	-	-	9-11-9-27	1.65	•	•
Patriot	PXD38G1866ELK(XMP)	8GB (2x4GB)	DS	-	-	1866 9-10-9-27	1.5	•	•
Team	TLD34G1866HC9KBK(XMP)	4GB	DS	-	-	9-11-9-27	1.5	•	•
Team	TLD38G1866HC10SBK(XMP)	8GB	DS	-	-	10-11-10-30	1.5	•	•

DDR3 1800 MHz

供应商	型号	容量	SS/DS	芯片厂牌	芯片型号	时序	电压	支持内存插槽 (选购)	
								2	4
G.SKILL	F3-14400CL9D-4GBRL(XMP)	4GB (2x2GB)	DS	-	-	9-9-9-24	1.6	•	•

DDR3 1600 MHz

供应商	型号	容量	SS/DS	芯片厂牌	芯片型号	时序	电压	支持内存插槽 (选购)	
								2	4
A-DATA	AD3U1600C2G11	2GB	SS	MICRON	D9PFJ	11-11-11-28	-	•	•
A-DATA	AD3U1600C4G11	4GB	DS	MICRON	D9PFJ	11-11-11-28	-	•	•
A-DATA	AD3U1600W4G11	4GB	SS	A-DATA	3WCD-1211A	11-11-11-28	-	•	•
A-DATA	AD3U1600W8G11	8GB	DS	A-DATA	3WCD-1211A	11-11-11-28	-	•	•
AMD	AE32G1609U1-U	2GB	SS	AMD	23EY4587MB6H	-	1.5	•	•
AMD	AE34G1609U2-U	4GB	DS	AMD	23EY4587MB6H	-	1.5	•	•
AMD	AP38G1608U2K(XMP)	8GB (2x4GB)	DS	-	-	9-9-9-28	1.65	•	•
Apacer	78.B1GE3.9L10C	4GB	DS	Apacer	AM5D5908DEQSCK	-	1.65	•	•
Apacer	78.B1GET.9K00C	4GB	SS	Apacer	AM5D6008BQQSCK	11-11-11-28	-	•	•
Apacer	78.C1GET.9K10C	8GB	DS	Apacer	AM5D6008BQQSCK	11-11-11-31	-	•	•
Apacer	AHU04GFA60C9Q1D(XMP)	4GB	DS	-	-	9-9-9-27	1.65	•	•
Apacer	AHU04GFA60C9Q3R(XMP)	4GB	DS	-	-	11-11-11-28	-	•	•
Apacer	AHU08GFA60CBT3R(XMP)	8GB	DS	-	-	9-9-9-24	-	•	•
Asint	SLA302G08-EGG1C(XMP)	4GB	DS	Asint	302G08-GG1C	9-9-9-27	-	•	•

DDR3 1600 MHz

供应商	型号	容量	SS/DS	芯片厂牌	芯片型号	时序	电压	支持内存插槽 (选)	
								2	4
Asint	SLA302G08-EGJ1C(XMP)	4GB	DS	Asint	302G08-GJ1C	9-9-9-27	-	*	*
Asint	SLA302G08-EGN1C	4GB	DS	ASint	302G08-GN1C	-	-	*	*
Asint	SLB304G08-EGN1B	8GB	DS	ASint	304G08-GN1B	-	-	*	*
Asint	SLZ302G08-EGN1C	2GB	SS	ASint	302G08-GN1C	-	-	*	*
Asint	SLZ3128M8-EGJ1D(XMP)	2GB	DS	Asint	3128M8-GJ1D	-	-	*	*
ATP	AQ12M64B8BK0S	4GB	DS	SAMSUNG	K4B2G08460	-	NO	*	*
CORSAIR	CMD16GX3M2A1600C9 (Ver8.21)(XMP)	16GB (2x8GB)	DS	-	-	9-9-9-24	1.5	*	*
CORSAIR	CMD8GX3M2A1600C8 (Ver5.12)(XMP)	8GB (2x4GB)	DS	-	-	1600 8-8-8-24	1.5	*	*
CORSAIR	CMD8GX3M2A1600C9 (Ver2.12)(XMP)	8GB (2x4GB)	DS	-	-	9-9-9-24	1.5	*	*
CORSAIR	CMG4GX3M2A1600C6	4GB (2x2GB)	DS	-	-	6-6-6-18	1.65	*	*
CORSAIR	CML16GX3M4X1600C8(Ver 2.12)(XMP)	16GB (4x4GB)	DS	-	-	Heat-Sink Package	1.5	*	*
CORSAIR	CMP6GX3M3A1600C8(XMP)	6GB (3x2GB)	DS	-	-	8-8-8-24	1.65	*	*
CORSAIR	CMP6GX3M3A1600C8(XMP)	6GB (3x2GB)	DS	-	-	8-8-8-24	1.65	*	*
CORSAIR	CMX6GX3M3C1600C7(XMP)	6GB (3x2GB)	DS	-	-	7-8-7-20	1.65	*	*
CORSAIR	CMX8GX3M2A1600C9 (Ver3.19)(XMP)	8GB (2x4GB)	SS	-	-	9-9-9-24	1.65	*	*
CORSAIR	CMZ16GX3M2A1600C10 (Ver.3.24)(XMP)	16GB (2x8GB)	DS	-	-	10-10-10-27	1.5	*	*
CORSAIR	CMZ16GX3M4A1600C9(XMP)	16GB (4x4GB)	DS	-	-	9-9-9-24	1.5	*	*
CORSAIR	CMZ32GX3M4X1600C10 (Ver2.2)(XMP)	32GB (4x8GB)	DS	-	-	10-10-10-27	1.5	*	*
CORSAIR	CMZ8GX3M2A1600C8(XMP)	8GB (2x4GB)	DS	-	-	8-8-8-24	1.5	*	*
CORSAIR	CMZ8GX3M2A1600C9(XMP)	8GB (2x4GB)	DS	-	-	8-8-8-24	1.5	*	*
CORSAIR	CMZ8GX3M4X1600C9(Ver 2.12)(XMP)	8GB (4x2GB)	SS	-	-	9-9-9-24	1.5	*	*
CORSAIR	HX3X12G1600C9(XMP)	12GB (6x2GB)	DS	-	-	9-9-9-24	1.6	*	*
Crucial	BL12864BN1608.8FF(XMP)	2GB (2x1GB)	SS	-	-	8-8-8-24	1.65	*	*
Crucial	BLT4G3D1608DT1TX0.16FM(XMP)	4GB	DS	-	-	8-8-8-24	1.5	*	*
EK Memory	EKM324L28BP8-I16(XMP)	4GB (2x2GB)	DS	-	-	9	-	*	*
EK Memory	EKM324L28BP8-I16(XMP)	4GB (2x2GB)	DS	-	-	9	-	*	*
Elixir	M2X2G64CB88G7N-DG(XMP)	2GB	SS	Elixir	N2CB2G80GN-DG	9-9-9-28	-	*	*
Elixir	M2X4G64CB88G5N-DG(XMP)	4GB	DS	Elixir	N2CB2G80GN-DG	9-9-9-28	-	*	*
Elixir	M2X8G64CB88G5N-DG(XMP)	8GB	DS	Elixir	N2CB4G80BN-DG	9-9-9-28	1.5	*	*
G.SKILL	F3-12800CL7D-8GBRH(XMP)	8GB (2x4GB)	DS	-	-	7-8-7-24	1.6	*	*
G.SKILL	F3-12800CL7Q-16GBXH(XMP)	16GB (4x4GB)	DS	-	-	7-8-7-24	1.6	*	*
G.SKILL	F3-12800CL8D-8GBECO(XMP)	8GB (2x4GB)	DS	-	-	8-8-8-24	1.35	*	*
G.SKILL	F3-12800CL9D-8GBRL(XMP)	8GB (2x4GB)	DS	-	-	9-9-9-24	1.5	*	*
G.SKILL	F3-12800CL9D-8GBSR2(XMP)	8GB (2x4GB)	DS	-	-	9-9-9-24	1.25	*	*
G.SKILL	F3-12800CL9Q-16GBXL(XMP)	16GB (4x4GB)	DS	-	-	9-9-9-24	1.5	*	*
G.Skill	F3-12800CL9Q-16GBZL(XMP)	16GB (4x4GB)	DS	-	-	9-9-9-24	1.5	*	*
G.SKILL	F3-1600C9Q-32GX(XMP)	32GB (4x8GB)	DS	-	-	-	1.5	*	*
GEIL	GET316GB1600C9QC(XMP)	16GB (4x4GB)	DS	-	-	9-9-9-28	1.6	*	*
GEIL	GUP34GB1600C7DC(XMP)	4GB (2x2GB)	DS	-	-	7-7-7-24	1.6	*	*
GoodRam	GR1600D364L9/2G	2GB	DS	GoodRam	GF1008KC-JN	-	-	*	*
KINGMAX	FLGE85F-C8KL9A(XMP)	2GB	SS	KINGMAX	N/A	9-9-9-28	-	*	*
KINGMAX	FLGF65F-C8KL9A(XMP)	4GB	DS	KINGMAX	N/A	9-9-9-28	-	*	*
KINGSTON	KHX1600C9D3K3/12GX(XMP)	12GB (3x4GB)	DS	-	-	9	1.65	*	*
KINGSTON	KHX1600C9D3K3/12GX(XMP)	12GB (3x4GB)	DS	-	-	9	1.65	*	*
KINGSTON	KHX1600C9D3K3/6GX(XMP)	6GB (3x2GB)	DS	-	-	9	1.65	*	*
KINGSTON	KHX1600C9D3K3/6GX(XMP)	6GB (3x2GB)	DS	-	-	9	1.65	*	*
KINGSTON	KHX1600C9D3K4/16GX(XMP)	16GB (4x4GB)	DS	-	-	9-9-9-24	1.65	*	*
KINGSTON	KHX1600C9D3K6/24GX(XMP)	24GB (6x4GB)	DS	-	-	9	1.65	*	*
KINGSTON	KHX1600C9D3K8/32GX(XMP)	32GB (8x4GB)	DS	-	-	9-9-9-27	1.65	*	*
KINGSTON	KHX1600C9D3LK2/8GX(XMP)	8GB (2x4GB)	DS	-	-	9-9-9-24	1.35	*	*
KINGSTON	KHX1600C9D3P1K2/8G	8GB (2x4GB)	DS	-	-	9	1.5	*	*
KINGSTON	KHX1601B1K2/16X(XMP)	16GB (2x8GB)	DS	-	-	-	1.5	*	*
KINGSTON	KHX16C9K2/16	16GB (2x8GB)	DS	-	-	1333-9-9-9-24	1.5	*	*
KINGSTON	KHX16C9P1K2/16	16GB (2x8GB)	DS	-	-	-	1.5	*	*

DDR3 1600 MHz

供应商	型号	容量	SS/DS	芯片厂牌	芯片型号	时序	电压	支持内存插槽 (选购)	
								2	4
KINGSTON	KVR16N11/4	4G	DS	Hynix	H5TQ2G83CFRPBC	-	1.5	•	•
KINGTIGER	KTG2G1600PG3(XMP)	2GB	DS	-	-	-	-	•	•
MICRON	MT16JTF1G64AZ-1G6D1	8GB	DS	MICRON	D9PBC	-	1.5	•	•
MICRON	MT16KTF51264AZ-1G6M1	4GB	DS	MICRON	D9PFJ	-	-	•	•
MICRON	MT8KTF25664AZ-1G6M1	2GB	SS	MICRON	D9PFJ	-	-	•	•
Mushkin	998805(XMP)	4GB (2x2GB)	DS	-	-	6-8-6-24	1.65	•	•
Mushkin	998805(XMP)	6GB (3x2GB)	DS	-	-	6-8-6-24	1.65	•	•
OCZ	OCZ3BE1600C8LV4GK	4GB (2x2GB)	DS	-	-	8-8-8	1.65	•	•
Patriot	PGD316G1600ELK(XMP)	16GB (2x8GB)	DS	-	-	-	1.65	•	•
Patriot	PGD316G1600ELK(XMP)	16GB (2x8GB)	DS	-	-	9-9-9-24	1.5	•	•
Patriot	PGD38G1600ELK(XMP)	8GB (2x4GB)	DS	-	-	9-9-9-24	1.65	•	•
Patriot	PGD38G1600ELK(XMP)	8GB (2x4GB)	DS	-	-	9-9-9-24	1.5	•	•
Patriot	PGS34G1600LLKA	4GB (2x2GB)	DS	-	-	7-7-7-20	1.7	•	•
Patriot	PGS34G1600LLKA2	4GB (2x2GB)	DS	-	-	8-8-8-24	1.7	•	•
Patriot	PV316G160C9KRD(XMP)	16GB (4x4GB)	DS	-	-	9-9-9-24	1.5	•	•
Patriot	PV38G160C9KRD(XMP)	8GB (2x4GB)	DS	-	-	9-9-9-24	1.5	•	•
Patriot	PVV38G1600LLK(XMP)	8GB (2x4GB)	DS	-	-	8-9-8-24	1.65	•	•
Patriot	PXT7312G1600LLK(XMP)	12GB (3x4GB)	DS	-	-	8-9-8-24	1.65	•	•
Patriot	PXD38G1600LLK(XMP)	8GB (2x4GB)	DS	-	-	1600 8-9-8-24	1.65	•	•
PSC	AL9F8L93B-GN2E	4GB	SS	PSC	A3P4GF3BLF	-	-	•	•
PSC	ALAF8L93B-GN2E	8GB	DS	PSC	A3P4GF3BLF	-	-	•	•
SanMax	SMD-4G68HP-16KZ	4GB	DS	Hynix	H5TQ2G83BFRPBC	-	1.5	•	•
SanMax	SMD-4G68NG-16KK	4GB	DS	ELPIDA	J2108D8DBG-GN-F	-	-	•	•
Silicon Power	SP002GBLTU160V02(XMP)	2GB	SS	S-POWER	20YT5NG	9-11-11-28	1.5	•	•
Silicon Power	SP004GBLTU160V02(XMP)	4GB	DS	S-POWER	20YT5NG	9-9-9-24	1.5	•	•
Team	TXD34096M1600HC9-DX(XMP)	4GB	DS	Hynix	H5TC2G83BFRH9A	9-9-9-24	1.5	•	•
Transcend	JM1600KLH-8G(626633)	8GB	DS	Transcend	TK963EBF3	-	-	•	•
Transcend	TS1GLK64V6H(620945)	8GB	DS	SAMSUNG	K4B4G0846B	-	-	•	•

DDR3 1333 MHz

供应商	型号	容量	SS/DS	芯片厂牌	芯片型号	时序	电压	支持内存插槽 (选购)	
								2	4
ACTICA	ACT1GHU64B8F1333S	1GB	SS	SAMSUNG	K4B1G0846F	-	-	•	•
ACTICA	ACT1GHU72C8G1333S	1GB	SS	SAMSUNG	K4B1G0846F(ECC)	-	-	•	•
ACTICA	ACT2GHU64B8G1333M	2GB	DS	Micron	D9KPT	-	-	•	•
ACTICA	ACT2GHU72D8G1333M	2GB	DS	Micron	D9KPT(ECC)	-	-	•	•
ACTICA	ACT2GHU72D8G1333S	2GB	DS	SAMSUNG	K4B1G0846F(ECC)	-	-	•	•
ACTICA	ACT4GHU64B8H1333H	4GB	DS	Hynix	H5TQ2G83AFR	-	-	•	•
ACTICA	ACT4GHU72D8H1333H	4GB	DS	Hynix	H5TQ2G83AFR(ECC)	-	-	•	•
AMD	AE32G1339U1-U	2GB	SS	AMD	23EY4587MB3H	-	1.5	•	•
AMD	AE34G1339U2-U	4GB	DS	AMD	23EY4587MB3H	-	1.5	•	•
Apacer	78.A1GC6.9L1	2GB	DS	Apacer	AM5D5808FEQSBG	9	-	•	•
Apacer	78.B1GDE.9L10C	4GB	DS	Apacer	AM5D5908CEHSBG	9	-	•	•
Asint	SLA302G08-EDJ1C	2GB	SS	ASint	302G08-DJ1C	-	-	•	•
Asint	SLZ302G08-EDJ1C	4GB	DS	ASint	302G08-DJ1C	-	-	•	•
ATP	AQ12M72E8BKH9S	4GB	DS	SAMSUNG	K4B2G0846C(ECC)	-	-	•	•
BUFFALO	D3U1333-1G	1GB	SS	Elpida	J1108BFBG-DJ-F	-	-	•	•
BUFFALO	D3U1333-2G	2GB	DS	Elpida	J1108BFBG-DJ-F	-	-	•	•
BUFFALO	D3U1333-4G	4GB	DS	NANYA	NT5CB256M8BN-CG	-	-	•	•
CORSAIR	CMV4GX3M2A1333C9	4GB (2x2GB)	SS	-	N/A	9-9-9-24	-	•	•
CORSAIR	CMV8GX3M2A1333C9	8GB (2x4GB)	DS	-	N/A	9-9-9-24	-	•	•
CORSAIR	CMX8GX3M1A1333C9	8GB	DS	-	-	9-9-9-24	1.5	•	•
CORSAIR	CMX8GX3M1A1333C9 (Ver.2.2)	8GB	DS	-	-	9-9-9-24	1.5	•	•
CORSAIR	CMX8GX3M1A1333C9 (Ver.3.23)	8GB	DS	-	-	9-9-9-24	1.5	•	•
CORSAIR	CMX8GX3M2A1333C9(XMP)	8GB (2x4GB)	DS	-	-	9-9-9-24	1.5	•	•
CORSAIR	TW3X4G1333C9A	4GB (2x2GB)	DS	-	-	9-9-9-24	1.5	•	•

DDR3 1333 MHz

供应商	型号	容量	SS/DS	芯片厂牌	芯片型号	时序	电压	支持内存插槽 (选购)	
								2	4
EK Memory	EKM324L28BP8-113	4GB (2x2GB)	DS	-	-	9	-	•	•
G.SKILL	F3-10600CL9D-4GBNT	4GB (2x2GB)	DS	G.SKILL	D3 128M8CE9 2GB	9-9-9-24	1.5	•	•
G.SKILL	F3-10666CL9D-8GBRL	8GB (2x4GB)	DS	-	-	9-9-9-24	1.5	•	•
G.SKILL	F3-10666CL9D-8GBRL	8GB (2x4GB)	DS	-	-	9-9-9-24	1.5	•	•
G.SKILL	F3-10666CL9D-8GBXL	8GB (2x4GB)	DS	-	-	9-9-9-24	1.5	•	•
GEIL	GB34GB1333C7DC	4GB (2x2GB)	DS	GEIL	GL1L128M88BA15FW	7-7-7-24	1.5	•	•
GEIL	GET316GB1333C9QC	16GB (4x4GB)	DS	-	-	9-9-9-24	1.5	•	•
GEIL	GG34GB1333C9DC	4GB (2x2GB)	DS	GEIL	GL1L128M88BA115FW	9-9-9-24	1.3	•	•
GEIL	GG34GB1333C9DC	4GB (2x2GB)	DS	GEIL	GL1L128M88BA15B	9-9-9-24	1.3	•	•
GEIL	GVP34GB1333C9DC	4GB (2x2GB)	DS	-	-	9-9-9-24	1.5	•	•
GEIL	GVP38GB1333C9DC	8GB (2x4GB)	DS	-	-	9-9-9-24	1.5	•	•
GoodRam	GR1333D364L9/2G	2GB	DS	Qimonda	IDSH1G-03A1F1C-13H	-	-	•	•
Hynix	HMT125U6TFR8A-H9	2GB	DS	Hynix	H5TC1G83TFR	-	-	•	•
INNOVODISK	M3UN-2GHJBC09	2GB	SS	Hynix	H5TQ2G83CFRH9C	9-9-9-24	-	•	•
INNOVODISK	M3UN-4GHJAC09	4GB	DS	Hynix	H5TQ2G83CFRH9C	9-9-9-24	-	•	•
KINGMAX	FLFE85F-B8KL9	2GB	DS	KINGMAX	KFC8FNLXL-BNF-15A	-	-	•	•
KINGMAX	FLFE85F-C8KL9	2GB	SS	KINGMAX	KFC8FNLBF-GXX-12A	-	-	•	•
KINGMAX	FLFE85F-C8KL9	2GB	SS	KINGMAX	KFC8FNLXF-DXX-15A	-	-	•	•
KINGMAX	FLFE85F-C8KM9	2GB	SS	Kingmax	KFC8FNMXF-BXX-15A	-	-	•	•
KINGMAX	FLFF65F-C8KL9	4GB	DS	KINGMAX	KFC8FNLBF-GXX-12A	-	-	•	•
KINGMAX	FLFF65F-C8KL9	4GB	DS	KINGMAX	KFC8FNLXF-DXX-15A	-	-	•	•
KINGMAX	FLFF65F-C8KM9	4GB	DS	Kingmax	KFC8FNMXF-BXX-15A	-	-	•	•
KINGSTON	KVR1333D3E9S/4G	4GB	DS	Etbida	J2108ECESE-DJ-F	9	1.5	•	•
KINGSTON	KVR1333D3N9H/4G	4GB	DS	ELPIDA	J2108BDBG-GN-F	-	1.5	•	•
KINGSTON	KVR1333D3N9H/8G	8GB	DS	ELPIDA	J4208EASE-DJ-F	9-9-9-24	1.5	•	•
KINGSTON	KVR13N9S8H/4	4GB	SS	ELPIDA	J4208BBBG-GN-F	-	1.5	•	•
KINGTIGER	F10DA2T11680	2GB	DS	KINGTIGER	KTG1333PS1208NST-C9	-	-	•	•
KINGTIGER	KTG2G1333PG3	2GB	DS	-	-	-	-	•	•
Mach Xtreme	MXD3U133316GQ	16GB (4x4GB)	DS	-	-	-	-	•	•
Mach Xtreme	MXD3V13332GS	2GB	SS	Mach Xtreme	C2S46D30-D313	-	-	•	•
MICRON	MT8JTF25664AZ-1G4M1	2GB	SS	MICRON	D9PFJ	-	-	•	•
OCZ	OCZ3G1333LV4GK	4GB (2x2GB)	DS	-	-	9-9-9	1.65	•	•
OCZ	OCZ3G1333LV8GK	8GB (2x4GB)	DS	-	-	9-9-9	1.65	•	•
OCZ	OCZ3G1333LV8GK	8GB (2x4GB)	DS	-	-	9-9-9	1.65	•	•
OCZ	OCZ3RPR1333C9LV8GK	8GB (2x4GB)	DS	-	-	9-9-9	1.65	•	•
Patriot	PG38G1333EL(XMP)	8GB	DS	-	-	-	1.5	•	•
Patriot	PGD316G1333ELK(XMP)	16GB (2x8GB)	DS	-	-	9-9-9-24	1.5	•	•
Patriot	PSD32G13332	2GB	DS	Prtriot	PM128M8D3BU-15	9	-	•	•
RIDATA	C304627CB1AG22Fe	2GB	DS	RIDATA	C304627CB1AG22Fe	9	-	•	•
RIDATA	E304459CB1AG32Cf	4GB	DS	RIDATA	E304459CB1AG32Cf	9	-	•	•
SAMSUNG	M378B5273CH0-CH9	4GB	DS	SAMSUNG	K4B2G0846C	-	-	•	•
Silicon Power	SP001GBLTU133S01	1GB	SS	NANYA	NT5CB128M8AN-CG	-	-	•	•
Silicon Power	SP001GBLTU133S02	1GB	SS	S-POWER	10YT3E5	9	-	•	•
Silicon Power	SP002GBLTU133V02	2GB	SS	S-POWER	20YT3NG	9-9-9-24	-	•	•
Silicon Power	SP004GBLTU133V02	4GB	DS	S-POWER	20YT3NG	9-9-9-24	-	•	•
Team	TED34096M1333CH9	4GB	DS	Team	T3D2568LT-13	-	-	•	•
Transcend	JM1333KLLH-8G(623654)	8GB	DS	Transcend	TK963EBF3	-	-	•	•
Transcend	TS1GLK64V3H(620053)	8GB	DS	MICRON	D9QBJ	-	-	•	•



SS - 单面内存 DS - 双面内存

内存插槽支持:

- 1 - 在单通道内存设置中，支持安装一组内存条在任一插槽，推荐您安装在 A2 插槽。
- 2 - 支持安装二组内存条在米色或深咖啡色插槽，作为一对双通道设置，推荐您安装在 A2 与 B2 插槽以获得最佳的兼容性。
- 4 - 支持安装四组内存条在米色和深咖啡色插槽，作为二对双通道设置。



- 华硕独家提供支持高速内存功能。
- 对高速内存的支持会受到特定处理器之物理特性的影响。载入 BIOS 程序中的 X.M.P. 或 D.O.C.P. 设置来支持高速内存。
- 请访问华硕网站 (www.asus.com.cn) 查询最新内存供应商列表 (QVL)。

1.2.5 扩展插槽



安装或移除任何扩展卡之前，请暂时先将电脑的电源线拔出。如此可免除因电气残留于电脑中而发生的意外状况。

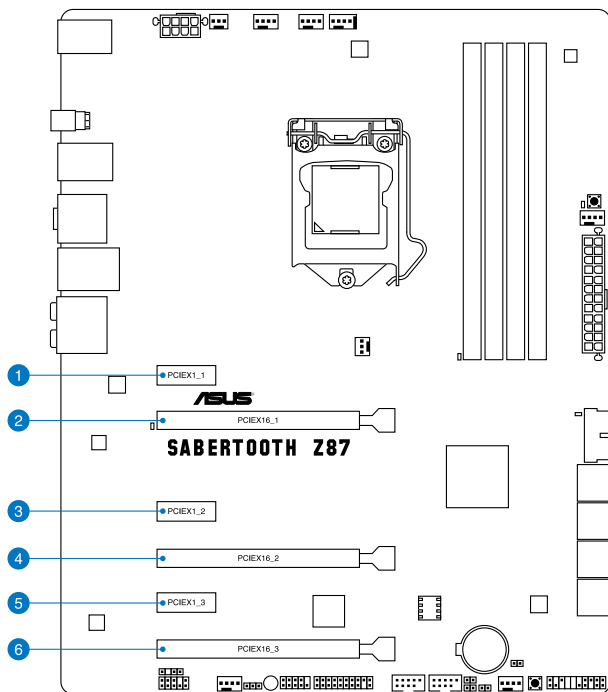

插槽编号 插槽说明

插槽编号	插槽说明
1	PCIe 2.0 x1_1 插槽
2	PCIe 3.0/2.0 x16_1 插槽
3	PCIe 2.0 x1_2 插槽
4	PCIe 3.0/2.0 x16_2 插槽
5	PCIe 2.0 x1_3 插槽
6	PCIe 2.0 x16_3 插槽

VGA 设置	PCI Express 3.0 运行模式		
	PCIe 3.0 x16_1	PCIe 3.0 x16_2	PCIe 2.0 x16_3
一张 VGA/PCIe 显卡	x16 (推荐使用单张显卡)	N/A	x1
二张 VGA/PCIe 显卡	x8	x8	x1

PCI Express 运行模式					
PCIx 16_3 设置	PCIe x16_3	PCIe x1_1	PCIe x1_2	PCIe x1_3	eSATA 6Gb/s
x1 模式	x1	x1	x1	x1	关闭
x4 模式	x4	关闭	关闭	关闭	关闭
自动 (默认)	x1	N/A	x1	x1	启用



- 当在运行 CrossFireX™ 或 SLI 模式时，推荐提供系统充足的电力供应。
- 当您安装多张显卡时，推荐您将机箱风扇的排线连接至主板上标示 CHA_FAN1-4 的插座，以获得更良好的散热环境。

本主板使用的中断请求 (IRQ) 一览表

	A	B	C	D	E	F	G	H
PCIe x16_1	共享	-	-	-	-	-	-	-
PCIe x16_2	-	共享	-	-	-	-	-	-
PCIe x16_3	共享	-	-	-	-	-	-	-
PCIe x1_1	共享	-	-	-	-	-	-	-
PCIe x1_2	-	共享	-	-	-	-	-	-
PCIe x1_3	-	-	共享	-	-	-	-	-
SMBUS 控制器	-	-	共享	-	-	-	-	-
Intel® SATA 控制器	-	-	-	共享	-	-	-	-
Intel® LAN	-	-	-	-	共享	-	-	-
USB 2.0 (主板中央)	共享	-	-	-	-	-	-	-
USB 2.0 (后侧 I/O面板)	-	-	-	-	-	-	-	共享
USB 3.0	-	-	-	-	-	共享	-	-
ASM1061 SATA 控制器 (后侧 I/O 面板)	-	-	共享	-	-	-	-	-
ASM1061 SATA 控制器 (主板中央)	-	-	共享	-	-	-	-	-
HD Audio	-	-	-	-	-	-	共享	-

1.2.6 主板上的内置按钮与开关

当您想要针对未安装在机箱的裸板或是开放机箱的系统作性能调校时，主板上内置的按钮与开关可以方便您迅速地开关机或是重置系统。这是想要不断更改设置以提升系统性能的超频者和玩家最理想的设置方式。

1. MemOK! 按钮

在主板上安装不兼容的内存条可能会导致启动失败，而且在 MemOK! 按钮旁的 DRAM_LED 指示灯也会一直亮着。按住 MemOK! 按钮直到 DRAM_LED 指示灯开始闪烁，即开始自动将内存调整为兼容直到成功启动。

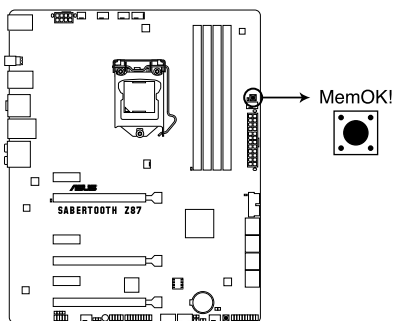

SABERTOOTH Z87 MemOK! button



- 请参考 1.2.8 内置指示灯 来找到 DRAM_LED 更精确的位置。
- DRAM_LED 指示灯在内存没有正确安装时也会亮起，在使用 MemOK! 功能前，请先关闭系统并重新安装内存。
- MemOK! 开关在 Windows 操作系统下无法使用。
- 在调整过程中，系统会载入与测试故障安全防护内存设置。系统进行一项故障安全防护设置测试约需要 30 秒的时间，若是测试失败，系统会重新启动并测试下一个项目。DRAM_LED 指示灯闪烁的速度增加表示正在运行不同的测试过程。
- 由于内存调整需求，系统将于每一组设置值测试时重新启动。在经过整个调整过程后若安装的内存仍然无法启动，DRAM_LED 指示灯会持续亮着，请替换为用户手册中或华硕网站 (www.asus.com.cn) 的合格供应商列表中推荐使用的内存。
- 在调整过程中，若是您将电脑关机并更换内存，在启动电脑后，系统会继续进行内存调整。若要停止内存调整，将电脑关机然后将电源线拔除大约 5~10 秒即可。
- 若系统因 BIOS 超频而无法启动，按一下 MemOK! 开关来启动电脑并载入默认的 BIOS 设置。在开机自检过程中会出现一个信息提醒您 BIOS 已经恢复至默认值。
- 在使用 MemOK! 功能后，推荐您到华硕网站 (www.asus.com.cn) 下载最新版本的 BIOS 程序。

2. DirectKey 按钮

这个按钮用来让用户在按下按钮后直接进入 BIOS 程序设置。通过 DirectKey 按钮，您可以不需要在开机自检（POST）过程中按下 ，在任何时候皆可进入 BIOS 程序设置；也可以让您在启动过程中，启动或关闭系统，并轻松的进入 BIOS 程序。

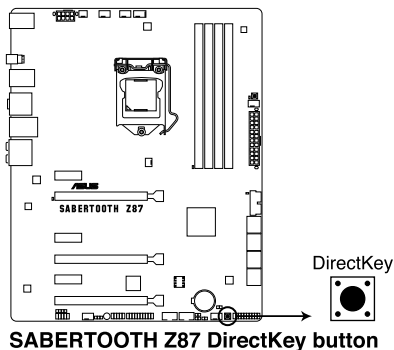

使用 DirectKey 按钮之前，请先确认您的数据已经存储。



- 当系统正在运行时按下 DirectKey 按钮，系统可能会关闭。再按一次本按钮或是启动按钮来重新启动，并直接进入 BIOS 程序设置。
- 请使用启动按钮来关闭系统，以让重新启动系统时运行开机自检（POST）程序（不进入 BIOS 程序）。
- 请参考 3.8 启动菜单（Boot Menu）来获得 DirectKey 功能的详细信息。

1.2.7 跳线选择区

CMOS 配置数据清除 (3-pin CLRTC)

在主板上的 CMOS 内存中记载着正确的时间与系统硬件配置等数据，这些数据并不会因电脑电源的关闭而遗失数据与时间的正确性，因为这个 CMOS 的电源是由主板上的锂电池所供应。

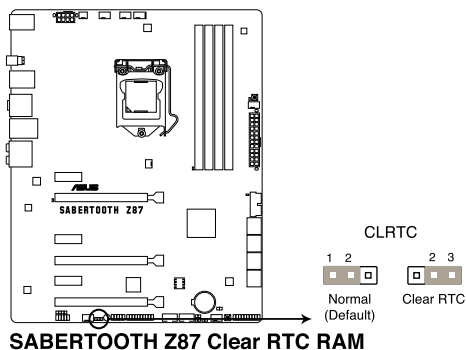

想要清除这些数据，可以依照下列步骤进行：

1. 关闭电脑电源，拔掉电源线；
2. 将 CLRTC 跳线帽由 [1-2]（默认值）改为 [2-3] 约五~十秒钟（此时即清除 CMOS 数据），然后再将跳线帽改回 [1-2]。
3. 插上电源线，开启电脑电源。
4. 当启动步骤正在进行时按着键盘上的 键进入 BIOS 程序画面重新设置 BIOS 数据。



除了清除 CMOS 配置数据之外，请勿将主板上 CLRTC 的跳线帽由默认值的位置移除，因为这么做可能会导致系统启动失败。



- 若上述步骤无效，请移除主板上的内置电池并再次移除跳线帽以清除 CMOS 配置数据。在 CMOS 配置数据清除后，再重新装回电池。
- 如果您是因为超频的缘故导致系统无法正常启动，您无须使用上述的配置数据清除方式来排除问题。推荐可以采用 C.P.R. (CPU 自动参数恢复) 功能，只要将系统重新启动 BIOS 即可自动恢复默认值。
- 由于芯片组的运行，若要启动 C.P.R. 功能，必须先将 AC 电源关闭，在重新启动系统之前，请先将电源的电源关闭或将插头拔起。

1.2.8 内置 LED 指示灯

1. POST 状态指示灯

POST 状态指示灯用来在主板启动过程中依序检查重要元件，包括处理器、内存、VGA 显卡与硬盘，若是出现错误，在出现问题设备旁的指示灯会持续亮着，直到问题解决才会熄灭。这个和善的设计让您可以在一秒内，直觉式的找到问题所在的位置。

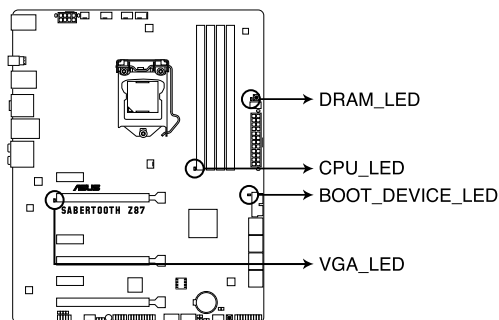

**SABERTOOTH Z87 CPU/ DRAM/
BOOT_DEVICE/ VGA LED**

2. 电力警示灯

当主板上内置的电力警示灯亮着时，表示当前系统是处于正常运行、省电模式或者软关机的状态中，并非完全断电。这个警示灯可用来提醒您在安装或移除任何的硬件设备之前，都必须先移除电源，等待警示灯熄灭才可进行。请参考下图所示。

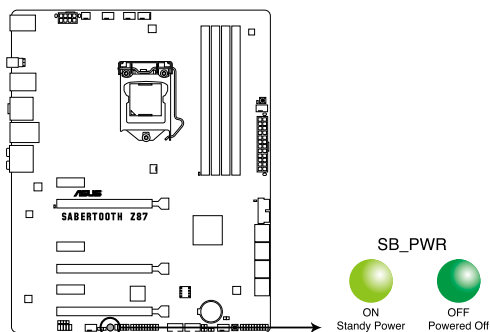

SABERTOOTH Z87 Onboard LED

1.2.9 内部连接端口

1. Intel® Z87 Serial ATA 6.0 Gb/s 设备连接插槽 (7-pin SATA6G_1-6 [咖啡色])

这些插槽可以支持使用 Serial ATA 6.0 Gb/s 排线来连接 Serial ATA 6.0 Gb/s 硬盘。

若您安装了 Serial ATA 硬盘，您可以通过 Intel® Rapid Storage 技术，与内置的 Intel® Z87 芯片组来创建 RAID 0、RAID 1、RAID 5、RAID 10 磁盘数组。

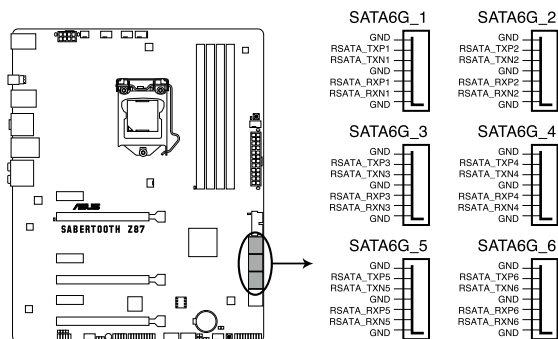

SABERTOOTH Z87 Intel® SATA 6.0 Gb/s connectors

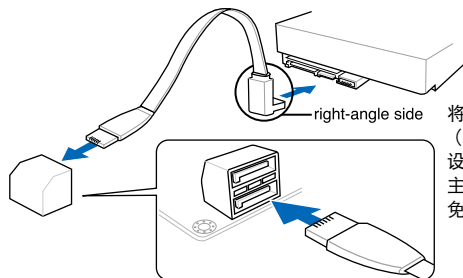

将 SATA 信号在线的直角接口端 (right angle side) 连接在 SATA 设备上，或是将直角接口端安装至主板内置的 SATA 连接端口，以避免造成与较大显卡的冲突。



- 这些插槽的默认值为 [AHCI Mode]，若您想要使用这些插槽来建构 Serial ATA RAID 功能，请将 BIOS 程序中的 SATA Mode 项目设置为 [RAID Mode]。请参考 3.6.3 SATA 设置 (SATA Configuration) 一节的详细说明。
- 在创建 RAID 磁盘数组之前，请先参考 5.1 RAID 设置 或驱动程序与应用程序光盘中用户手册的说明。

2. ASMedia® Serial ATA 6.0 Gb/s 插槽 (7-pin SATA6G_E12 [米色])

这些插槽可以支持使用 Serial ATA 6.0 Gb/s 排线来连接 Serial ATA 6.0 Gb/s 硬盘。

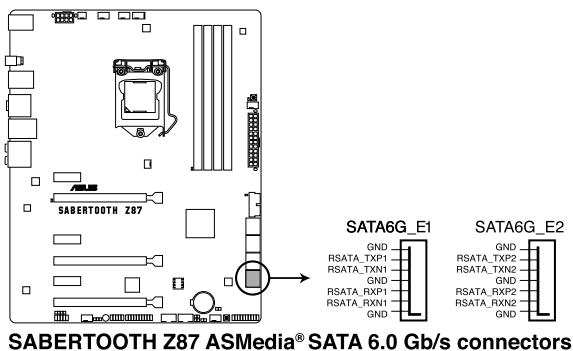

- ASMedia 存储控制器只支持 AHCI 模式。
- 这些 SATA 插槽只能连接数据硬盘。

3. USB 3.0 连接插槽 (20-1 pin USB3_34)

这个插槽用来连接 USB 3.0 模块，可在前面板或后侧连接端口扩展 USB 3.0 模块。当您安装 USB 3.0 模块，您可以享受 USB 3.0 的益处，包括有更快的数据传输率最高达 5Gbps、对可充电的 USB 设备更快的充电速度、最佳化能源效率，以及与 USB 2.0 向下兼容。

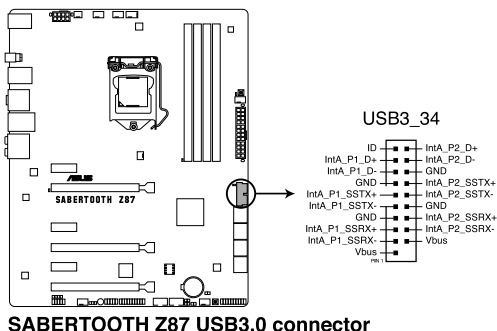

- USB 3.0 模块为选购配备，请另行购买。
- 这些插槽是以 xHCI 规格为基础，推荐您在 Windows® 7 或更新版的 Windows® 操作系统中安装相关的驱动程序以完整使用 USB 3.0 接口。

4. 数码音频连接排针（4-1 pin SPDIF_OUT）

这组排针是用来连接 S/PDIF 数码音频模块，您可以利用这组排针以 S/PDIF 音频信号线连接到音频设备的数码音频输出端，使用数码音频输出来代替常规的模拟音频输出。

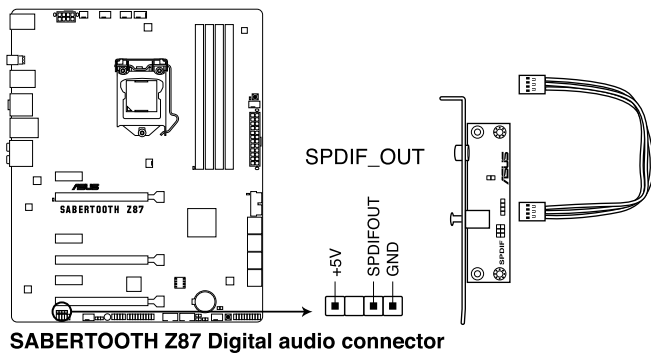

S/PDIF 模块为选购配备，请另行购买。

5. USB 2.0 连接插槽 (10-1 pin USB1112, USB1314)

这些 USB 扩展套件排线插槽支持 USB 2.0 规格，将 USB 模块排线连接至任何一个插槽，然后将模块安装到机箱后侧面板中开放的插槽。这些 USB 插槽与 USB 2.0 规格兼容，并支持传输速率最高达 480 Mbps。

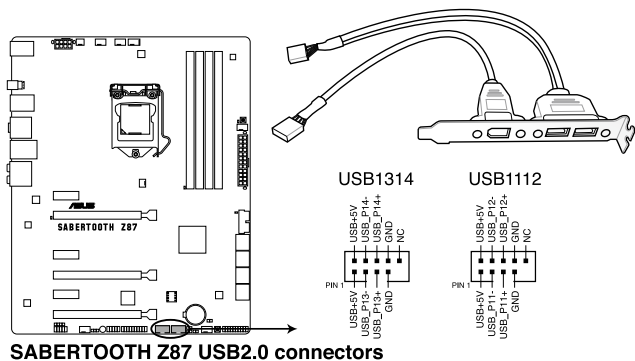

请勿将 1394 排线连接到 USB 插槽上，这么做可能会导致主板的损毁。



若是您的机箱拥有前面板 USB 连接端口，您可以将前面板 USB 排线连接至 ASUS Q-Connector (USB, 碳黑色)，然后将 Q-Connector (USB) 安装至主板内置的 USB 插槽上。



USB 2.0 模块为选购配备，请另行购买。

6. 中央处理器、机箱、电源风扇电源插槽 (4-pin CPU_FAN, 4-pin CPU_OPT, 4-pin CHA_FAN1-4, 3-Pin ASST_FAN1-2)

将风扇排线连接至风扇插槽，并确认每条连接排线的黑线是接到风扇电源插槽上的接地端 (GND) 以及 4-pin 处理器风扇排线完全插入中央处理器风扇插槽。

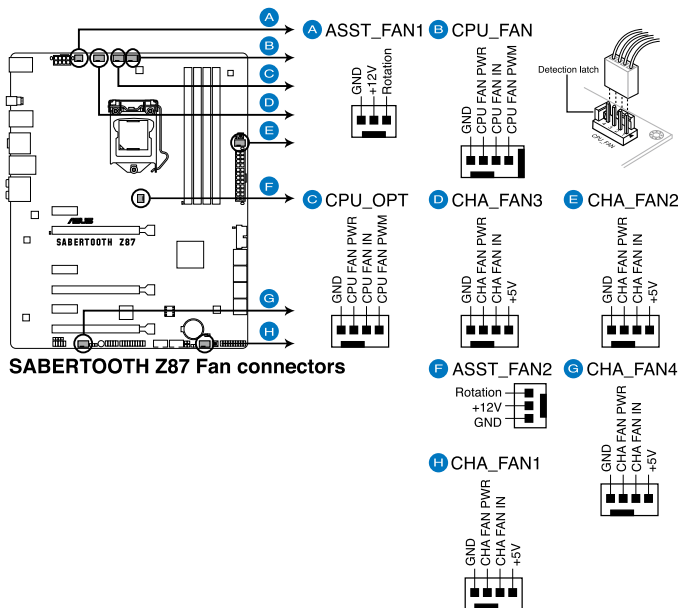

千万要记得连接风扇的电源，若系统中缺乏足够的风量来散热，那么很容易因为主机内部温度逐渐升高而导致死机，甚至更严重者会烧毁主板上的电子元件。注意：这些插槽并不是单纯的排针！不要将跳线帽套在它们的针脚上。



- CPU_FAN 插槽支持处理器风扇最大达 1 安培 (12 瓦) 的风扇电源。
- 只有 CPU 风扇 (CPU_FAN) 与机箱风扇 (CHA_FAN) 插槽支持华硕 Thermal Radar 2 功能。
- 若要完整使用风扇控制功能，请您确认只连接配件所附的辅助风扇至 ASST_FAN 插座。

7. 前面板音频连接排针 (10-1 pin AAFP)

这组音频外接排针供您连接到前面板的音频排线，除了让您可以轻松通过主机前面板来控制音频输入/输出等功能，并且支持 AC' 97 或 HD Audio 音频标准。将前面板音频输出/输入模块的连接排线之一端连接到这个插槽上。

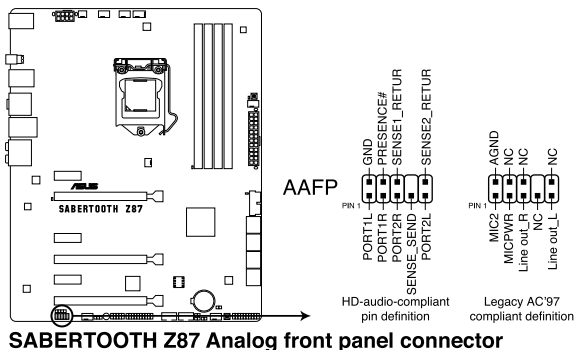

- 推荐您将支持高保真 (high definition) 音频的前面板音频模块连接到这组排针，如此才能获得高保真音频的功能。
- 若是要将高保真音频前面板模块安装至本接针，请将 BIOS 程序中 Front Panel Type 项目设置为 [HD]；若要将 AC 97 音频前面板模块安装至本接针，请将 BIOS 程序设置为 [HD] 或 [AC97]。

8. 温度感应线连接排针 (10-1 pin AAFP)

这些连接排针为提供感应器排线连接，以监控设备与主板上重要元件的温度。连接温度感应器排线，然后将感应器放置在这些设备或主板的元件上面，便可进行检测其温度。

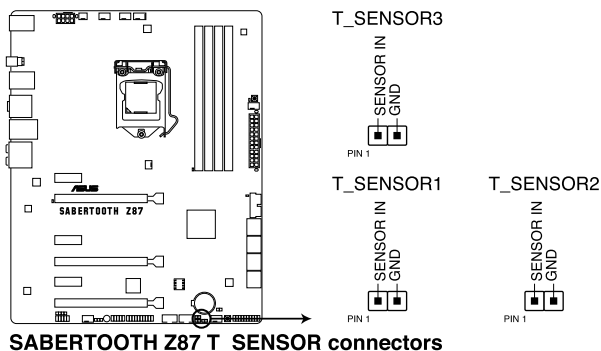

9. 主板电源插槽 (24-pin EATXPWR, 8-pin EATX12V)

这些电源插槽用来连接一个 ATX +12V 电源。电源所提供的连接插头已经过特别设计，只能以一个特定方向插入主板上的电源插槽。找到正确的插入方向后，只需稳稳地将之套进插槽中即可。

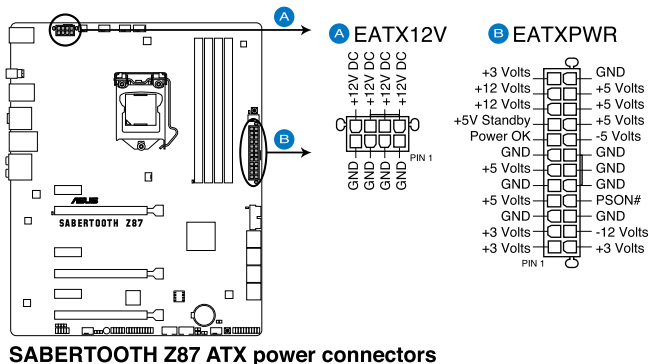

- 推荐您使用与 2.0 规格的 24-pin ATX 12V 兼容的电源 (PSU)，才能提供至少 350W 高功率的电源，以供应系统足够的电源需求。
- 请务必连接 4-pin/8-pin EATX12V 电源插头，否则系统可能无法顺利启动。
- 如果您想要安装其他的硬件设备，请务必使用较高功率的电源以提供足够的设备用电需求。若电源无法提供设备足够的用电需求，则系统将会变得不稳定或无法开启。
- 若是您想要安装二张或更多的高级 PCI Express x16 显卡，请使用 1000 瓦以上的电源以确保运行稳定。
- 如果您不确定系统所要求的最小电源供应值为何，请至华硕技术支持网页中的电源瓦数推荐值计算 <http://support.asus.com.tw/PowerSupplyCalculator/PSCalculator.aspx?SLanguage=zh-cn> 获得详细的说明。

10. 系统控制面板连接排针（20-8 pin PANEL）

这一组连接排针包括了数个连接到电脑主机前面板的功能接口。下述将针对各项功能作逐一简短说明。

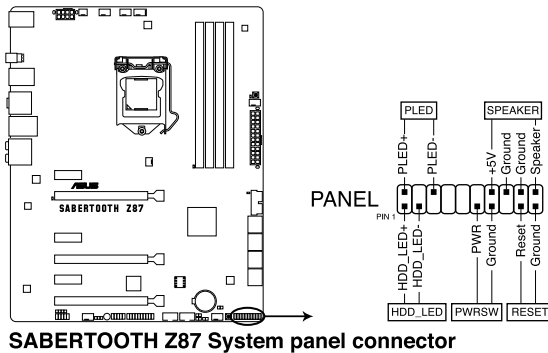

- 系统电源指示灯连接排针（2-pin PLED）

这组排针可连接到电脑主机面板上的系统电源指示灯。在您启动电脑并且使用电脑的情况下，该指示灯会持续亮着；而当指示灯闪烁亮着时，即表示电脑正处于睡眠模式中。

- 硬盘动作指示灯号接针（2-pin IDE_LED）

这组接针为硬盘动作指示灯号接针。将硬盘动作指示灯传输线连接至这组接针，当硬盘有存取动作时，指示灯随即亮起或闪烁。

- 机箱音箱连接排针（4-pin SPEAKER）

这组四脚位排针连接到电脑主机机箱中的音箱。当系统正常启动便可听到哔哔声，若启动时发生问题，则会以不同长短的音调来警示。

- ATX 电源/软关机开关连接排针（2-pin PWRSW）

这组排针连接到电脑主机面板上控制电脑电源的开关。您可以根据操作系统的设置，来决定当按下开关时电脑会在正常运行和睡眠模式间切换，或者是在正常运行和软关机模式间切换。若要关机，请持续按住电源开关超过四秒的时间。

- 热启动开关连接排针（2-pin RESET）

这两脚位排针连接到电脑主机面板上的 Reset 开关。可以让您在不需要关掉电脑电源即可重新启动，尤其在系统死机的时候特别有用。

11. TPM 插座 (20-pin TPM)

这个插座支持可信安全平台模块 (TPM) 系统，用来安全地存储金钥、数码认证、密码和数据。可信安全平台模块 (TPM) 系统也用来协助加强网络安全，保护数码身分，以及确保平台的安全性。

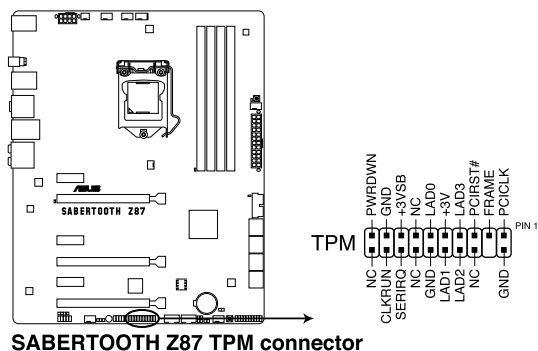

12. Direct 连接端口 (2-pin DRCT)

这个连接端口用来连接机箱上的按钮来支持使用 DirectKey 功能。将机箱上支持本功能按钮之排线，从机箱连接至主板。

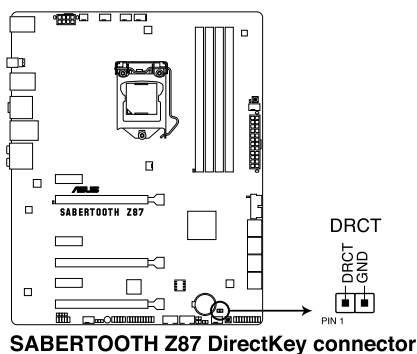

请确认您的机箱配备有支持本功能之排线，请参考机箱的用户手册来获得详细的说明。

第二章

2.1 创建您的电脑系统

2.1.1 安装主板



本章节的图标只能参考，主板的结构可能会随着型号而有所不同，但是安装的步骤仍然是相同的。

1. 安装华硕 Q-Shield 挡板至机箱的后侧 I/O 面板。

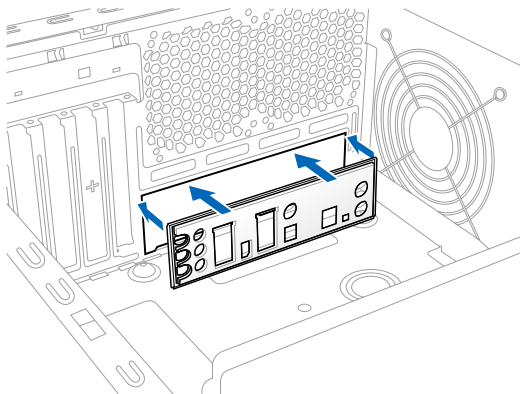

2. 将主板放入机箱，并确认后侧 I/O 连接端口对齐机箱的后侧 I/O 面板。

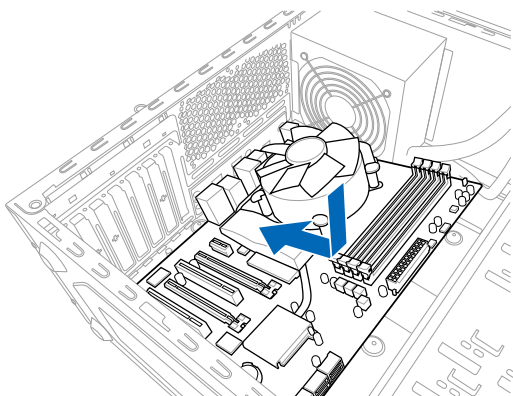

3. 将九个螺丝放入主板上的螺丝孔并旋转锁紧，以确保将主板锁至机箱。

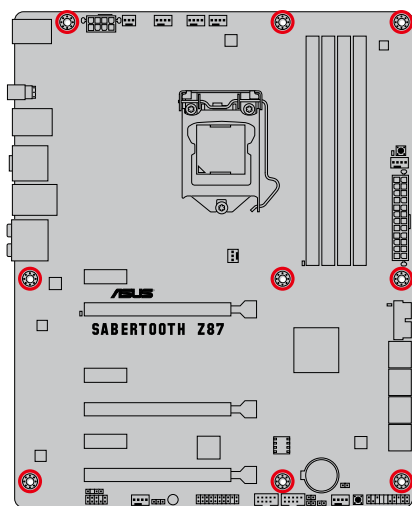
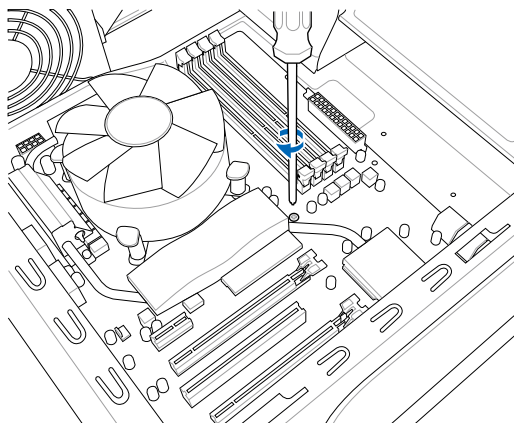

请勿将螺丝锁得太紧！否则容易导致主板的印刷电路板生成龟裂。

2.1.2 安装中央处理器



本插槽只支持 LGA1150 处理器，请确认并安装正确的处理器，请勿将 LGA1155 与 LGA1156 处理器安装于 LGA1150 插槽。

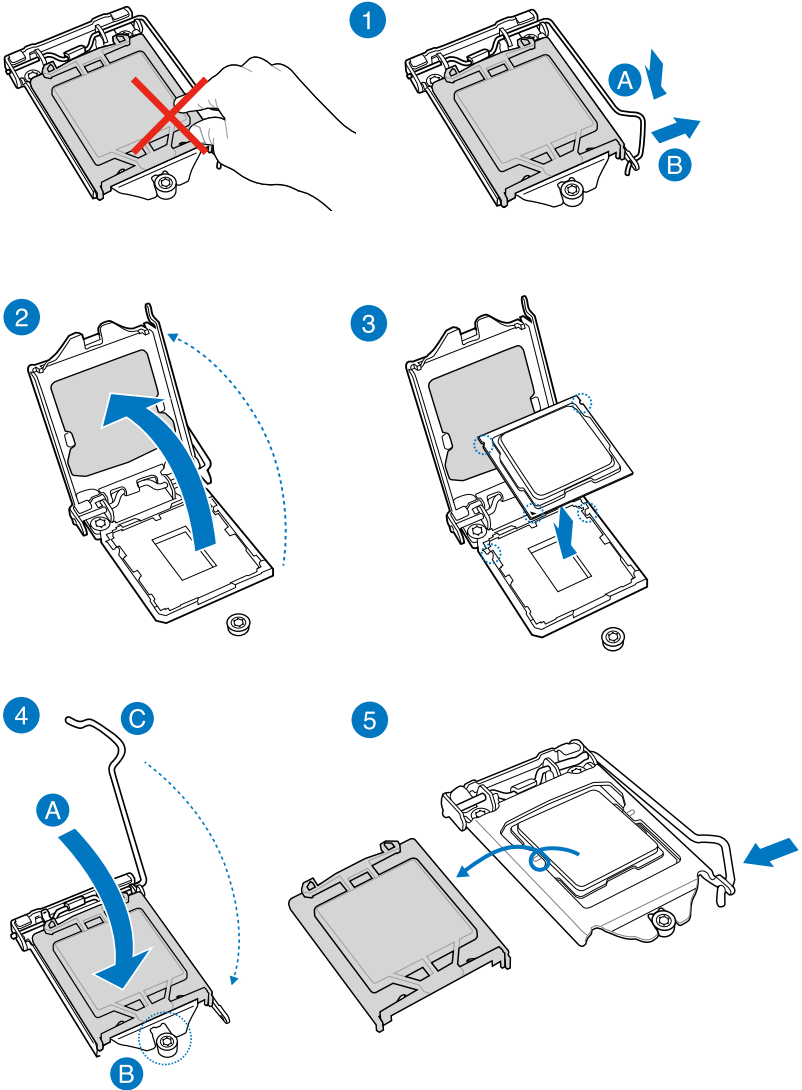

2.1.3 处理器散热片与风扇安装

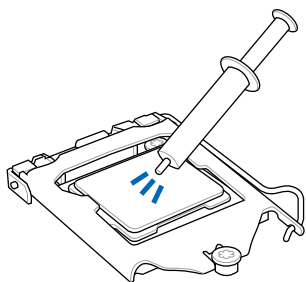

在安装散热片与风扇之前若
有需要，请先将处理器与散
热片涂上散热膏。

安装散热片与风扇

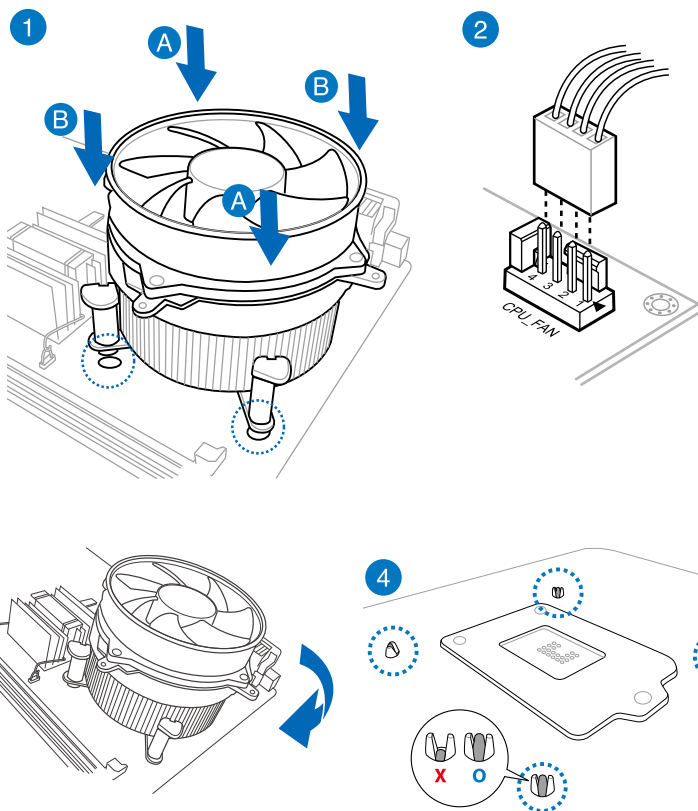

取出散热片与风扇

1

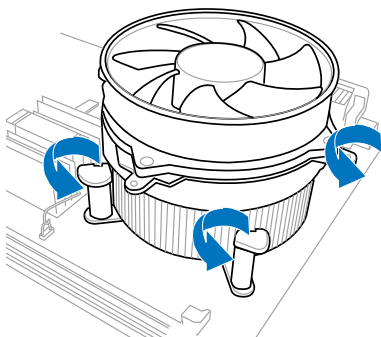

2

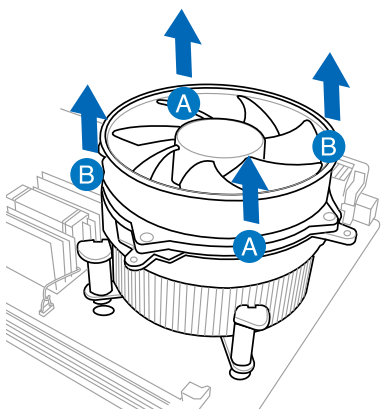

2.1.4 安装内存条

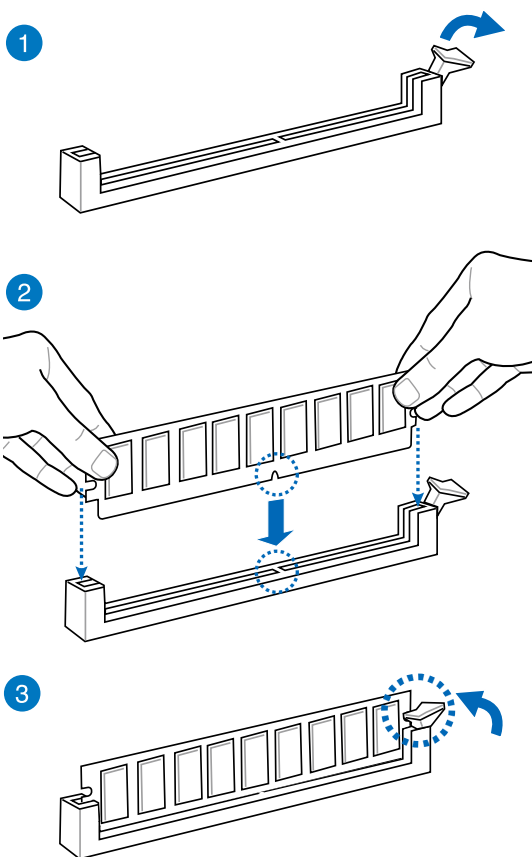

取出内存条

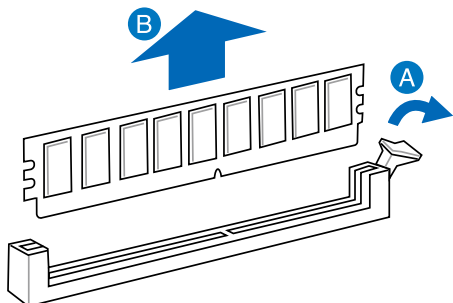

2.1.5 安装 ATX 电源

1

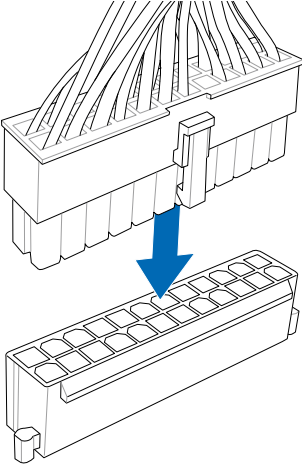

2

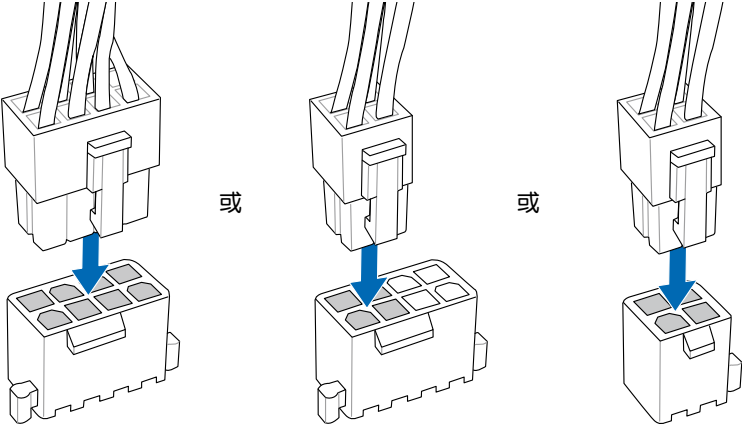

2.1.6 安装 SATA 设备

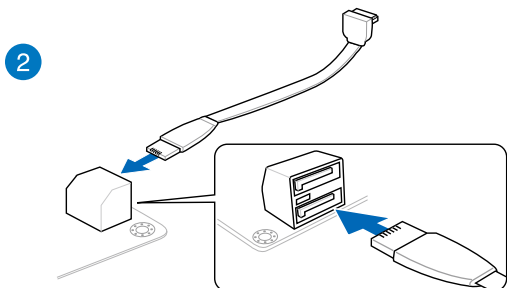
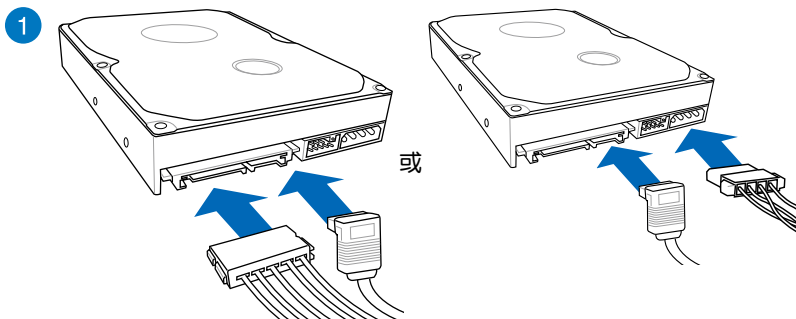

或

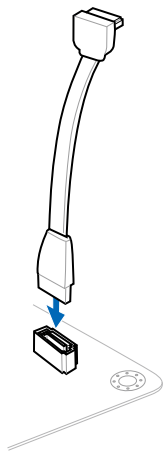

2.1.7 安装前面板输出/输入连接端口

安装 ASUS Q-Connector

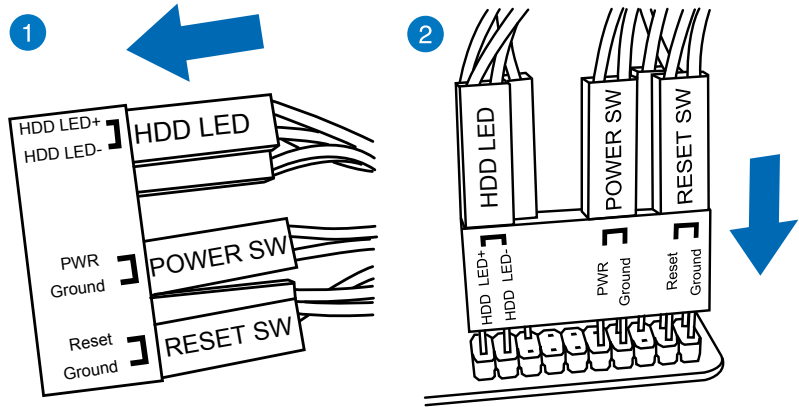

安装 USB 2.0 连接插槽

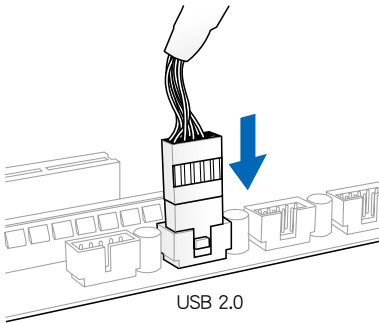

安装前面板音频连接插槽

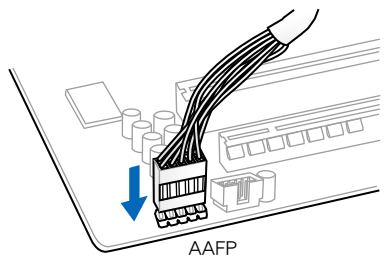

安装 USB 3.0 连接插槽

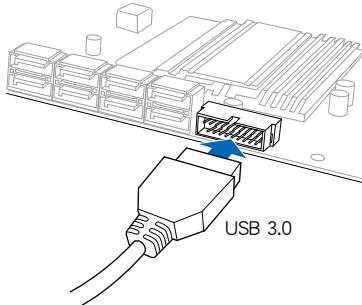

2.1.8 安装扩展卡

安装 PCIe x16 显卡

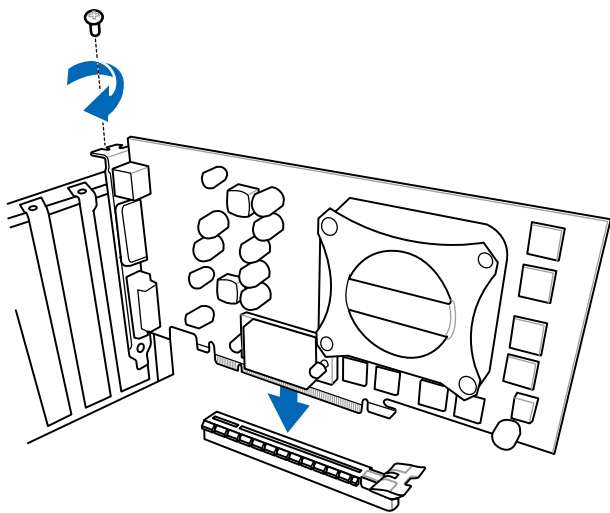

安装 PCIe x1 显卡

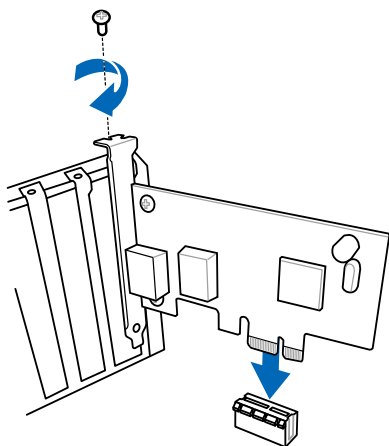

2.2 BIOS 升级应用程序

USB BIOS Flashback

USB BIOS Flashback 提供最简单升级 BIOS 的方法。用户可以轻松尝试使用新的 BIOS 版本来进行超频，不需要进入 BIOS 或操作系统，只要插入 USB 存储设备然后按下 BIOS Flashback 按钮三秒钟，BIOS 程序就会自动在待机状态下升级。

请依照以下步骤使用 USB BIOS Flashback：

1. 将包装盒内附的驱动程序与应用程序 DVD 光盘放入光驱，然后安装 USB BIOS Flashback 安装向导。请依照屏幕指示的步骤来完成程序的安装。
2. 将 USB 存储设备插入 USB Flashback 连接端口。



推荐您使用 USB 2.0 存储设备来存储最新的 BIOS，可以获得更好的兼容性与稳定性。

3. 启动 USB BIOS Flashback 安装向导来自动下载最新的 BIOS。
4. 按下 BIOS Flashback 按钮约三秒钟直到指示灯开始闪烁，表示 BIOS Flashback 功能已经启动。
5. 当指示灯停止闪烁时，即表示升级已经完成。

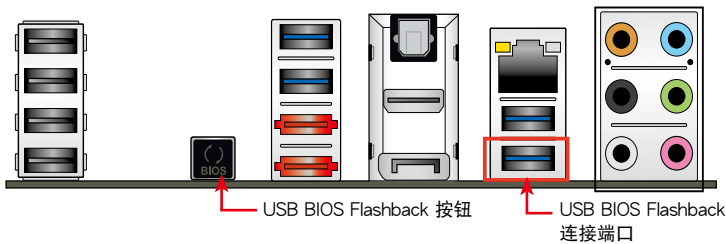

若要在 BIOS 设置中使用更多的 BIOS 升级程序，请参考第三章 3.11 升级 BIOS 一节的说明。



- 在升级 BIOS 过程中，请勿将外接式存储设备、电源拔除，也请勿使用 CLRTC 跳线帽，否则升级过程将会被中断。若是发生升级中断的状况，请依照上述步骤重新进行升级直至升级完成为止。
- 若灯号闪烁超过五秒钟，并转变为持续亮着，表示 BIOS Flashback 动作没有正确被运行，可能造成的原因有二，分别为：1. 外接式存储设备安装不正确；2. 不正确的文件名称或不兼容的文件格式。若是如此，请重新启动系统来关闭灯号。
- 升级 BIOS 可能会有风险，若是在升级过程中发生 BIOS 程序毁损导致系统无法重新启动时，请与当地的客服中心联络寻求协助。

2.3 主板后侧与音频连接端口

2.3.1 后侧面板连接端口

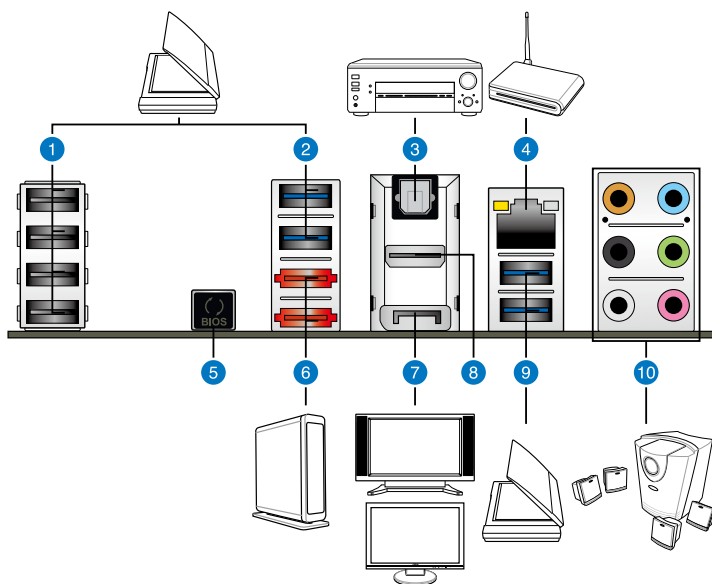

后侧面板连接端口

1. USB 2.0 连接端口 7-10	6. 外接 eSATA 6.0 Gb/s 连接端口
2. USB 3.0 连接端口 5-6	7. DisplayPort 连接端口
3. 光纤 S/PDIF 输出连接端口	8. HDMI 连接端口
4. LAN (RJ-45) 网络连接*	9. USB 3.0 连接端口 1-2 · 支持 ASUS USB 3.0 Boost 底端连接端口支持 USB BIOS Flashback 和 USB Charger+
5. USB BIOS Flashback 按钮	10. 音频输出/输入连接端口**

* 和 **: 请参考下页表格中的网络连接端口指示灯和音频连接端口的定义。



- USB 3.0 设备只能用来作为数据磁盘。
- 强烈推荐您将 USB 3.0 设备连接至 USB 3.0 连接端口，才能让您的 USB 3.0 设备获得更快更好的性能表现。
- 由于 Intel® 8 系列芯片组的设计，所有连接至 USB 2.0 与 USB 3.0 连接端口的 USB 设备都是由 xHCI 控制器所控制。有些常规的 USB 设备必须升级固件后才能拥有更好的兼容性。
- 多重 VGA 显示输出技术在 Window 操作系统下支持三个屏幕输出，在 BIOS 环境下支持二个屏幕输出，在 DOS 环境下只支持一个屏幕输出。

* 网络指示灯之灯号说明

Activity 连接指示灯		Speed 指示灯	
状态	说明	状态	说明
关闭	没有连接	关闭	连接速度 10 Mbps
橘色灯号	已连接	橘色灯号	连接速度 100 Mbps
橘色灯号 (闪烁)	数据传输中	绿色灯号	连接速度 1 Gbps
橘色灯号 (闪烁然后持续亮着)	准备从 S5 模式中唤醒系统		

ACT/LINK 指示灯 SPEED 指示灯



网络连接端口

** 二、四、六或八声道音频设置

接口	耳机/二声道音箱输出	四声道音箱输出	六声道音箱输出	八声道音箱输出
浅蓝色	声音输入端	声音输入端	声音输入端	声音输入端
草绿色	声音输出端	前置音箱输出	前置音箱输出	前置音箱输出
粉红色	麦克风输入	麦克风输入	麦克风输入	麦克风输入
橘色	-	-	中央声道/重低音音箱输出	中央声道/重低音音箱输出
黑色	-	后置音箱输出	后置音箱输出	后置音箱输出
灰色	-	-	-	侧边音箱输出

2.3.2 音频输出/输入连接图标说明

音频输出/输入连接端口

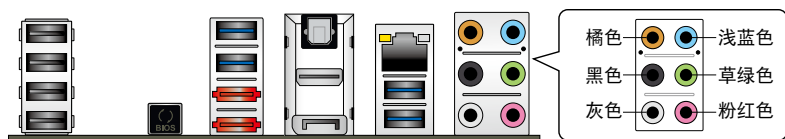

连接耳机与麦克风



连接立体声音箱

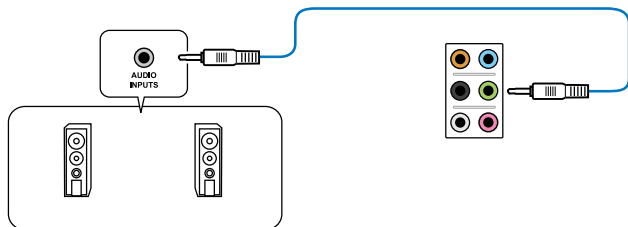

连接 2.1 声道音箱

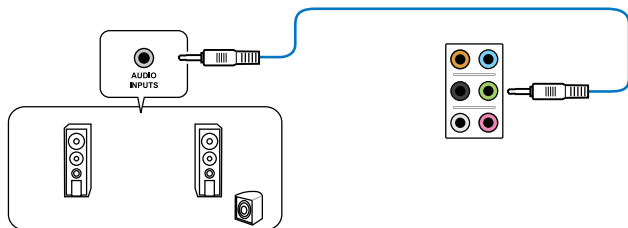

连接 4.1 声道音箱

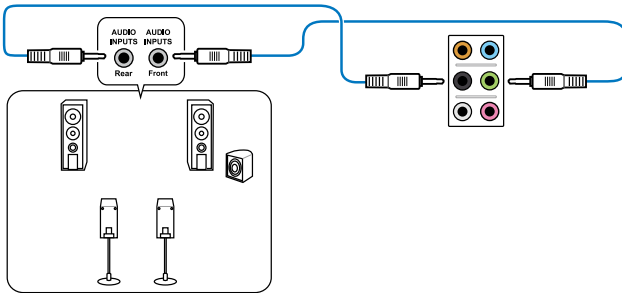

连接 5.1 声道音箱

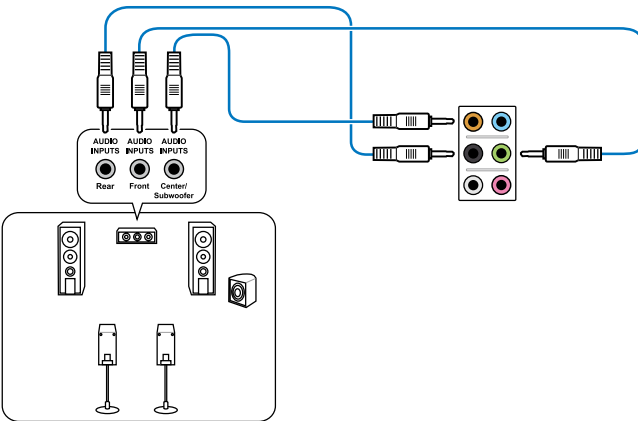

连接 7.1 声道音箱

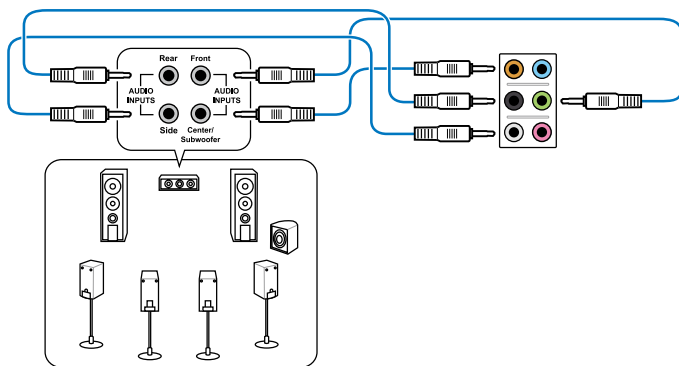

2.4 第一次启动电脑

1. 确认所有排线与接脚都接受，然后盖上机箱的外盖。
2. 确定所有的开关都已关闭
3. 将电源线接上机箱背面的电输入插座。
4. 情况许可的话，最好将电源线路上加接突波吸收/保护器。
5. 您可以先开启以下周边的电源：
 - a. 显示器
 - b. 外接式 SCSI 接口外围设备（从串连的最后端开始）
 - c. 系统电源（ATX 的电源不会因为送电而马上动作，而是等待面板上的按钮动作后才会工作）
6. 送电之后，机箱面板上应该会有电源指示灯亮起才对。如果是使用 ATX 电源的话，必须等到面板按钮被触碰后才会启动电源，电源指示灯此时才会亮起。如果您的电脑符合绿色省电标准，已随时准备可以进入省电模式的话，显示器指示灯也会亮起。如果启动过程一切顺利的话，不久就可以在显示器上看到画面了，如果送电之后超过 30 秒而画面未有动静的话，表示电脑的设置尚有问题存在，请再进一步地的检查各项动作，如果还是不行，就需要向厂商求助了！

BIOS 哔声所代表的意义

哔声	代表意义
一短哔声	检测到 VGA 显卡 快速启动设置为关闭 没有键盘被检测到
一连续哔声后跟随两短哔声，暂停一下然后重复	没有内存被检测到
一连续哔声后跟随三短哔声	没有 VGA 显卡被检测到
一连续哔声后跟随四短哔声	硬件组件失效

7. 在电源开启之后可按下 键以进入 BIOS 的设置模式，详细设置方法请看本用户手册的第三章部份。

2.5 关闭电源

当系统在启动状态，压着电源开关少于四秒钟，系统会根据 BIOS 的设置，进入睡眠或热启动模式；若是压着电源开关多于四秒，不论 BIOS 的设置为何，系统则会直接进入热启动模式。

3.1 认识 BIOS 程序



华硕全新的 UEFI BIOS 是可延伸固件界面，符合最新的 UEFI 结构，这个友善的使用界面，跳脱常规使用键盘输入 BIOS 方式，提供更有弹性与更便利的鼠标控制操作。您可以轻易地使用新的 UEFI BIOS，如同操作您的操作系统般顺畅。在本用户手册中的「BIOS」一词除非特别说明，所指皆为「UEFI BIOS」。

BIOS (Basic Input and Output System；基本输入输出系统) 用来存储系统启动时所需要的硬件设置，例如存储设备设置、超频设置、高级电源管理与启动设置等，这些设置会存储在主板的 CMOS 中，在正常情况下，默认的 BIOS 程序设置提供大多数使用情况下可以获得最佳的运行性能，推荐您不要更改默认的 BIOS 设置，除了以下几种状况：

- 在系统启动期间，屏幕上出现错误信息，并要求您运行 BIOS 程序设置。
- 安装新的系统元件，需要进一步的 BIOS 设置或升级。



不适当的 BIOS 设置可能会导致系统不稳定或启动失败，强烈推荐您只有在受过训练专业人士的协助下，才可以运行 BIOS 程序设置的更改。



下载或升级 BIOS 文件时，请将文件名更改为 Z87ST.CAP 给本主板使用。

3.2 BIOS 设置程序

华硕 BIOS 设置程序以简单容易使用为理念，菜单方式的设计让您可以轻松浏览选项，进入次菜单点击您要的设置，假如您不小心做错误的设置，而不知道如何补救时，本设置程序提供一个快捷键直接恢复到上一个设置，这些将在以下的章节中有更进一步的说明。

在启动电脑时进入 BIOS 设置程序

请依照以下步骤在启动电脑时进入 BIOS 设置程序：

- 系统仍在自我测试（POST，Power-On Self Test）时，按下 键，就可以进入设置程序，如果您超过时间才按 键，则 POST 程序会自动继续运行启动测试。

在 POST 后进入 BIOS 设置程序

请依照以下步骤在 POST 后进入 BIOS 设置程序：

- 同时按下 <Ctrl> + <Alt> + <Delete> 键。
- 按下机箱上的 <RESET> 键重新启动。
- 按下电源按钮关机后再重新启动。请在使用上述两个方法后仍无法进入 BIOS 设置程序时，再使用此方法。



-
- 在本章节的 BIOS 程序画面只能参考，将可能与您所见到的画面有所差异。
 - 若您想在 BIOS 设置程序中使用鼠标操控，请先确认已将鼠标连接至主板。
 - BIOS 程序的出厂默认值可让系统运行处于最佳性能，但是若系统因您改变 BIOS 程序而导致不稳定，请读取出厂默认值来保持系统的稳定。请参阅 3.9 退出 BIOS 程序 一节中 Load Optimized Defaults 项目的详细说明。
 - 若是更改 BIOS 设置后启动失败，请试着使用清除 CMOS，然后将主板的设置值恢复为默认值。请参考 1.2.7 跳线选择区 一节的说明。
 - BIOS 设置程序不支持使用蓝牙设备。
-

BIOS 菜单画面

本主板的 BIOS 设置程序提供您 EZ Mode 和 Advanced Mode 两种模式。您可以通过 Exit 菜单中切换，或是选择 EZ Mode/Advanced Mode 菜单中的 Exit/Advanced Mode。

3.2.1 EZ Mode

本主板的 BIOS 设置程序的默认值为 EZ Mode。您可以在 EZ Mode 中查看系统基本数据，并可以选择显示语言、喜好设置及启动设备顺序。若要进入 Advanced Mode，请点击 Exit/Advanced Mode 然后选择 Advanced Mode，或是按下 F7 快捷键。



进入 BIOS 设置程序的画面可个性化设置，请参考 3.8 启动菜单 (Boot menu) 中关于 Setup Mode 项目的说明。

本项目显示 CPU/主板温度、CPU/5V/3.3V/12V 电压输出及 CPU/机箱/电源风扇速度

选择欲使用的语言

不存储更改并退出 BIOS、存储更改并重启动系统，或是进入 Advanced Mode

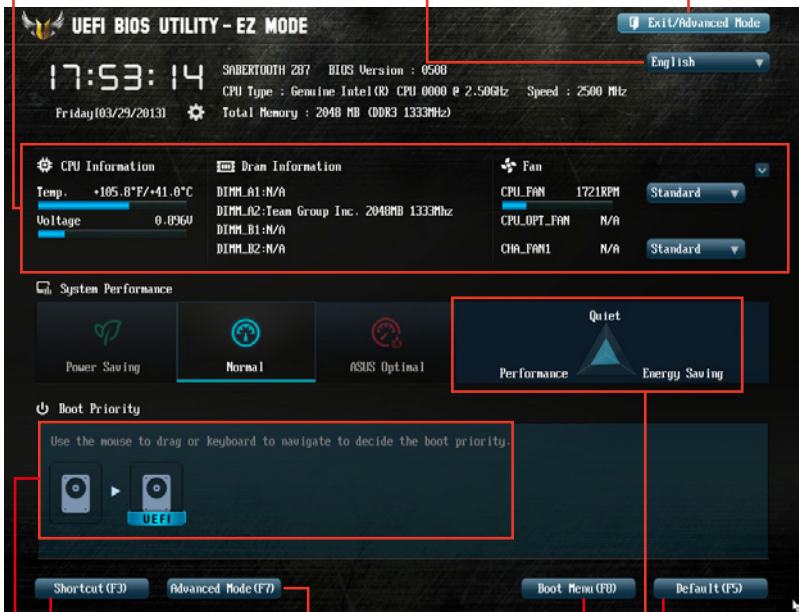

选择 Advanced 模式功能
选择启动设备顺序

显示 Advanced 模式菜单

选择启动设备顺序

载入默认值
于右侧显示系统偏好设置之顺序



- 启动启动设备的选项将依您所安装的设备而异。
- Boot Menu (F8) 按钮只在启动设备安装于系统时才会显示。

3.2.2 Advanced Mode（高级模式）

Advanced Mode 提供您更高级的 BIOS 设置选项。以下为 Advanced Mode 画面之范例，各个设置选项的详细说明请参考之后的章节。



若要进入 Advanced Mode，请点击 Exit 然后选择 Advanced Mode，或是按下 <F7> 快捷键。

返回 功能表列 在线操作说明

功能项目 子菜单 设置窗口 设置值 滚动条 操作功能键 上次修改的设置值

快速笔记

功能表列

BIOS 设置程序最上方各菜单功能说明如下：

My Favorites	本项目将记录时常使用的系统设置及设置值。
Main	本项目提供系统基本设置。
Ai Tweaker	本项目提供超频设置。
Advanced	本项目提供系统高级功能设置。
Monitor	本项目提供温度、电源及风扇功能设置。
Boot	本项目提供启动磁盘设置。
Tool	本项目提供特殊功能设置。
Exit	本项目提供退出 BIOS 设置程序与出厂默认值还原功能。

菜单项目

于功能表选定选项时，被选择的功能将会反白，即选择 Main 菜单所出现的项
目。

点击菜单中的其他项目（例如：Ai Tweaker、Advanced、Monitor、Boot 与
Exit）也会出现该项目不同的选项。

返回

在子菜单时即会出现此按钮。请按下 <Esc> 键或使用鼠标按下此按钮回到前一菜
单画面。

子菜单

在菜单画面中，若功能选项前面有一个小三角形标记，代表此为子菜单，您可利用
方向键来选择，并按下 <Enter> 键来进入子菜单。

设置窗口

在菜单中选择功能项目，然后按下 <Enter> 键，程序将会显示包含此功能所提供的
选项小窗口，您可以利用此窗口来设置您所想要的设置。

滚动条

在菜单画面的右方若出现如右图的滚动条画面，即代表此页选项超过可显示的画
面，您可利用上/下方向键或是 PageUp/PageDown 键来切换画面。

操作功能键

在菜单画面的右下角将显示 BIOS 设置程序的操作功能键，请使用操作功能键选择
项目进行设置。



如果您在 F3: 捷径列表中删除所有的捷径项目，在您下一次启动时，默
认的捷径项目会再次出现。

在线操作说明

在菜单画面的右上方为当前所选择的作用选项的功能说明，此说明会依选项的不同
而自动更改。使用 <F12> 按键来抓取 BIOS 屏幕画面，并存储至携带式存储设备。

设置值

这些存在于菜单中的设置值是提供给用户选择与设置之用。这些项目中，有的功能
选项只为告知用户当前运行状态，并无法更改，那么此类项目就会以淡灰色显示。而
可更改的项目，当您使用方向键移动项目时，被选择的项目以反白显示，代表这是可
更改的项目。

当可更改的项目已选择时将会反白，请按下 <Enter> 键以显示详细的设置选项。

快速笔记

按下此按钮，可让您针对已在 BIOS 中进行的设置输入笔记。



- 快速笔记不支持以下键盘功能：删除、剪下、复制与贴上。
- 您只能使用英文字母与数字来输入笔记。

上次修改的设置值

按下此按钮可查看您上次修改并存储的 BIOS 项目。

3.3 我的最爱（My Favorites）

您可以将 BIOS 项目存储至我的最爱并随时查看。

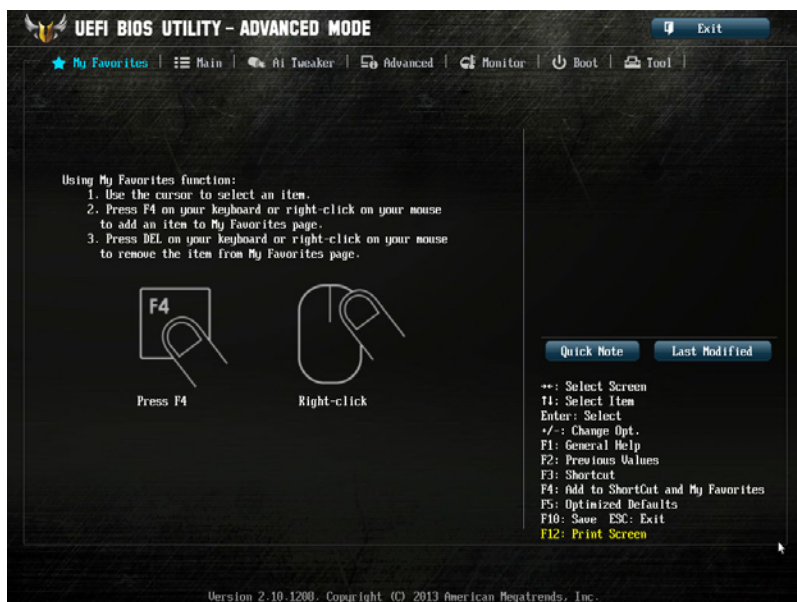

增加项目至我的最爱

请依照以下步骤增加项目至我的最爱：

1. 请使用箭头符号选择想要增加的项目，使用鼠标时，请将光标移至该项目上。
2. 按下 <F4> 键或是鼠标右键，以将项目增加至我的最爱。



以下项目无法加入至我的最爱：

- 有子菜单的项目。
- 用户自订项目，例如：语言、启动设备顺序。
- 设置项目，例如：内存 SPD 信息、系统时间与日期。

3.4 主菜单 (Main Menu)

主菜单只有在您进入 Advanced Mode 时才会出现。您可以由主菜单查看系统基本数据，并设置系统日期、时间、语言和安全性。

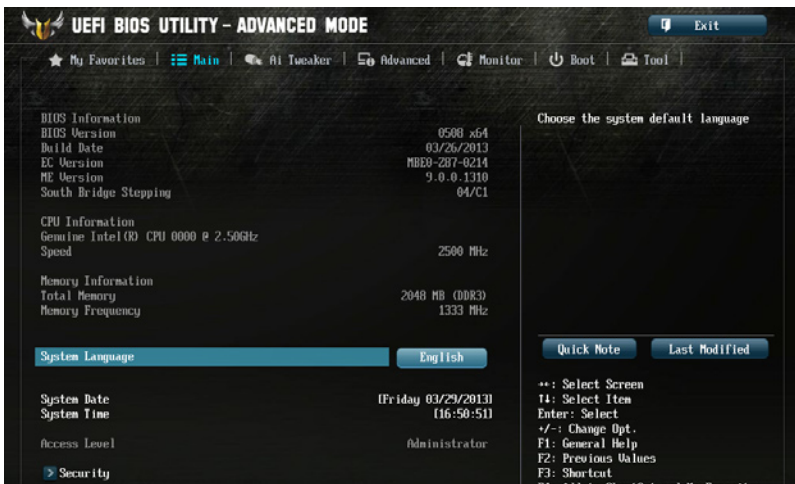

安全性菜单 (Security)

本菜单可让您改变系统安全设置。

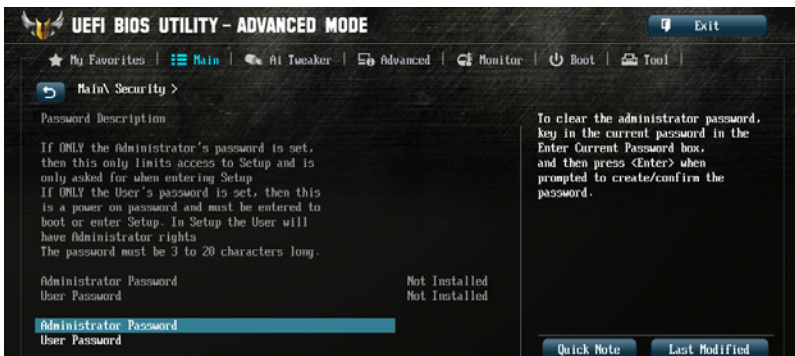

- 若您忘记设置的 BIOS 密码，可以采用清除 CMOS 实时钟 (RTC) 内存。请参考 1.2.7 跳线选择区 一节的说明。
- Administrator 或 User Password 项目默认值为 Not Installed，当您设置密码之后将显示为 Installed。

系统管理员密码 (Administrator Password)

当您设置系统管理员密码后，推荐您先登入您的帐户，以免 BIOS 设置程序中的某些信息无法查看或更改设置。

设置系统管理员密码

请依照以下步骤设置系统管理员密码 (Administrator Password)：

1. 请选择 Administrator Password 项目并按下 <Enter>。
2. 由 Create New Password 窗口输入欲设置的密码，输入完成按下 <Enter>。
3. 请再一次输入密码以确认密码正确。

更改系统管理员密码

请依照以下步骤更改系统管理员密码 (Administrator Password)：

1. 请选择 Administrator Password 项目并按下 <Enter>。
2. 由 Enter Current Password 窗口输入密码并按下 <Enter>。
3. 由 Create New Password 窗口输入新密码，输入完成按下 <Enter>。
4. 请再一次输入密码以确认密码正确。

欲删除系统管理员密码时，请依照更改系统管理员密码之步骤，但请在输入/确认密码窗口出现时，按下 <Enter> 键。当您删除系统管理员密码后，Administrator Password 项目将显示为 Not Installed。

用户密码 (User Password)

当您设置用户密码后，您必需登入您的帐户才能使用 BIOS 设置程序。用户密码的默认值为 Not Installed，当您设置密码后将显示 Installed。

设置用户密码

请依照以下步骤设置用户密码 (User Password)：

1. 请选择 User Password 项目并按下 <Enter>。
2. 由 Create New Password 窗口输入欲设置的密码，输入完成按下 <Enter>。
3. 请再一次输入密码以确认密码正确。

更改用户密码

请依照以下步骤更改用户密码 (User Password)：

1. 请选择 User Password 项目并按下 <Enter>。
2. 由 Enter Current Password 窗口输入密码并按下 <Enter>。
3. 由 Create New Password 窗口输入新密码，输入完成按下 <Enter>。
4. 请再一次输入密码以确认密码正确。

欲删除用户密码时，请依照更改用户密码之步骤，但请在输入/确认密码窗口出现时，按下 <Enter> 键。当您删除用户密码后，User Password 项目将显示为 Not Installed。

3.5 Ai Tweaker 菜单 (Ai Tweaker menu)

本菜单可让您设置超频功能的相关选项。



注意！在您设置本高级菜单的设置时，不正确的设置值将导致系统功能异常。



以下项目的默认值会随着您所安装的处理器与内存而不同。

将滚动条往下滚动来显示以下项目。

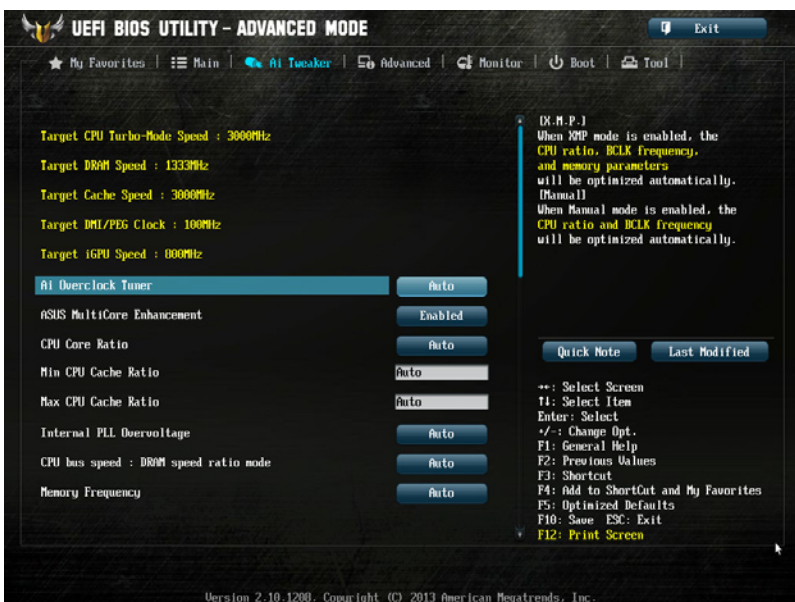

Ai Overclock Tuner [Auto]

本项目可以让您设置 CPU 的超频选项来达到您所想要的 CPU 外频。请选择以下任何一种默认的超频选项：

- [Auto] 自动载入系统最佳化设置值。
- [Manual] 可让您独立设置超频参数。
- [X.M.P.] 若您所安装的记体模块支持 eXtreme Memory Profile (X. M. P.) 技术，选择本项目设置内存条支持的模式，以最佳化系统性能。



以下项目只有在 Ai Overclock Tuner 设置为 [Auto] 时才会出现。

Filter PLL [Auto]

本项目用当运行高或低 BCLK 时选择 BCLK（基本时序）模式。设置值有：[Auto] [Low BCLK Mode] [High BCLK Mode]。

BCLK/PEG Frequency [100.0]

本项目用来设置 BCLK/PEG 频率以增强系统性能。您可以使用 <+> 与 <-> 键调整数值，数值更改的范围为 80.0MHz 至 300.0MHz。



以下项目只有在 Ai Overclock Tuner 设置为 [X.M.P.] 时才会出现。

eXtreme Memory Profile

本项目用来选择内存所支持的 X.M.P. 模式。设置值有：[Profile #1] [Profile #2]。

ASUS MultiCore Enhancement [Enabled]

[Enabled] 默认值为 [Enabled] 以在 XMP/Manual/User-defined 内存频率模式下获得最佳化性能。

[Disabled] 本项目用来设置默认的核心比率。

CPU Core Ratio [Sync All Cores]

本项目用来设置 CPU 比值与自动同步。设置值有：[Auto] [Sync All Cores] [Per Core]。



CPU Core Ratio 设置为 [Sync All Cores] 时会出现以下项目：

1-Core Ratio Limit [Auto]

[Auto] 选择并应用 CPU 默认的 Turbo 倍频设置。

[Manual] 选择手动指定 1-Core Ratio Limit 数值高于或等于 2-Core Ratio Limit。

2-Core Ratio Limit [Auto]

[Auto] 选择并应用 CPU 默认的 Turbo 倍频设置。

[Manual] 选择手动指定 2-Core Ratio Limit 数值高于或等于 3-Core Ratio Limit。



若您要设置 2-Core Ratio Limit 数值，请勿将 1-Core Ratio Limit 设置为 [Auto]。

3-Core Ratio Limit [Auto]

[Auto] 选择并应用 CPU 默认的 Turbo 倍频设置。

[Manual] 选择手动指定 3-Core Ratio Limit 数值高于或等于 4-Core Ratio Limit。



若您要设置 3-Core Ratio Limit 数值，请勿将 1-Core Ratio Limit 与 2-Core Ratio Limit 设置为 [Auto]。

4-Core Ratio Limit [Auto]

[Auto] 选择并应用 CPU 默认的 Turbo 倍频设置。

[Manual] 选择手动指定 4-Core Ratio Limit 数值高于或等于 3-Core Ratio Limit。



若您要设置 4-Core Ratio Limit 数值，请勿将 1-Core Ratio Limit、2-Core Ratio Limit 与 3-Core Ratio Limit 设置为 [Auto]。

Min CPU Cache Ratio [Auto]

本项目用来设置处理器的非核心比值至可能的最小值。使用 <+> 与 <-> 按键来调整数值。更改的范围会依安装的处理器而异。

Max CPU Cache Ratio [Auto]

本项目用来设置处理器的非核心比值至可能的最大值。使用 <+> 与 <-> 按键来调整数值。更改的范围会依安装的处理器而异。

Internal PLL Overvoltage [Auto]

本项目用来设置 Internal PLL 电压，让 K 型号的处理器能获得最大的超频性能。设置值有：[Auto] [Enabled] [Disabled]。

CPU bus speed : DRAM speed ratio mode [Auto]

本项目用来将 CPU 总线速度设置为 DRAM 速度倍频模式。

[Auto] DRAM 速度设置为最佳化设置值。

[100:133] CPU 总线速度到 DRAM 速度倍频设置为 100:133。

[100:100] CPU 总线速度到 DRAM 速度倍频设置为 100:100。

Memory Frequency [Auto]

本项目可让您设置内存的运行频率。设置选项会随着 BCLK/PCIE Frequency 设置值变动。

CPU Graphics Max. Frequency [Auto]

[Auto] 自动载入系统最佳化设置值。

[Manual] 使用 <+> 与 <-> 按键来调整数值。更改的范围会依系统负载而异。

OC Tuner [As Is]

OC Tuner 自动超频 CPU 与内存的频率与电压以增强系统性能。设置值有：[As Is] [Ratio Only] [BCLK First]。

EPU Power Saving Mode [Disabled]

本项目可以开启或关闭 EPU 省电功能。设置值有：[Disabled] [Enabled]。

DRAM Timing Control

本菜单中的项目可让您设置 DRAM timing 控制功能，您可以使用 <+> 与 <-> 键调整数值。当您恢复默认值时，请使用键盘输入 <auto> 并按下 <Enter> 键。



自行更改数值将会导致系统的不稳定与硬件损毁，当系统出现不稳定的状况时，推荐您使用默认值。

Primary Timings

DRAM CAS# Latency [Auto]

设置值有：[Auto] [1] - [31]。

DRAM RAS# to CAS# Delay [Auto]

设置值有：[Auto] [1] - [31]。

DRAM RAS# PRE Time [Auto]

设置值有：[Auto] [1] - [31]。

DRAM RAS# ACT Time [Auto]

设置值有：[Auto] [1] - [63]。

DRAM COMMAND Mode [Auto]

设置值有：[Auto] [1] - [3]。

Secondary Timings

DRAM RAS# to RAS# Delay [Auto]

设置值有：[Auto] [1] - [15]。

DRAM REF Cycle Time [Auto]

设置值有：[Auto] [1] - [511]。

DRAM Refresh Interval [Auto]

设置值有：[Auto] [1] - [65535]。

DRAM WRITE Recovery Time [Auto]

设置值有：[Auto] [1] - [16]。

DRAM READ to PRE Time [Auto]

设置值有：[Auto] [1] - [15]。

DRAM FOUR ACT WIN Time [Auto]

设置值有：[Auto] [1] - [255]。

DRAM WRITE to READ Delay [Auto]

设置值有：[Auto] [1] - [15]。

DRAM CKE Minimum pulse width [Auto]

设置值有：[Auto] [1] - [15]。

DRAM CAS# Write Latency [Auto]

设置值有：[Auto] [1] - [31]。

RTL IOL control

DRAM RTL (CHA_R0D0) [Auto]

设置值有：[Auto] [1] - [63]。

DRAM RTL (CHA_R0D1) [Auto]

设置值有：[Auto] [1] - [63]。

DRAM RTL (CHA_R1D0) [Auto]

设置值有：[Auto] [1] - [63]。

DRAM RTL (CHA_R1D1) [Auto]

设置值有：[Auto] [1] - [63]。

DRAM RTL (CHB_R0D0) [Auto]

设置值有：[Auto] [1] - [63]。

DRAM RTL (CHB_R0D1) [Auto]

设置值有：[Auto] [1] - [63]。

DRAM RTL (CHB_R1D0) [Auto]

设置值有：[Auto] [1] - [63]。

DRAM RTL (CHB_R1D1) [Auto]

设置值有：[Auto] [1] - [63]。

DRAM IO-L (CHA_R0D0) [Auto]

设置值有：[Auto] [1] - [15]。

DRAM IO-L (CHA_R0D1) [Auto]

设置值有：[Auto] [1] - [15]。

DRAM IO-L (CHA_R1D0) [Auto]

设置值有：[Auto] [1] - [15]。

DRAM IO-L (CHA_R1D1) [Auto]

设置值有：[Auto] [1] - [15]。

DRAM IO-L (CHB_R0D0) [Auto]

设置值有：[Auto] [1] - [15]。

DRAM IO-L (CHA_R1D0) [Auto]

设置值有：[Auto] [1] - [15]。

DRAM IO-L (CHA_R1D1) [Auto]

设置值有：[Auto] [1] - [15]。

DRAM IO-L (CHB_R0D0) [Auto]

设置值有：[Auto] [1] - [15]。

Third Timings

tRDRD [Auto]

设置值有：[Auto] [1] - [7]。

tRDRD_dr [Auto]

设置值有：[Auto] [1] - [15]。

tRDRD_dd [Auto]

设置值有：[Auto] [1] - [15]。

tWRRD [Auto]

设置值有：[Auto] [1] - [63]。

tWRRD_dr [Auto]

设置值有：[Auto] [1] - [15]。

tWRRD_dd [Auto]

设置值有：[Auto] [1] - [15]。

tWRWR [Auto]

设置值有：[Auto] [1] - [7]。

tWRWR_dr [Auto]

设置值有：[Auto] [1] - [15]。

tWRWR_dd [Auto]

设置值有：[Auto] [1] - [15]。

Dec WRD

设置值有：[Auto] [0] - [1]。

tRDWR [Auto]

设置值有：[Auto] [1] - [31]。

tRDWR_dr [Auto]

设置值有：[Auto] [1] - [31]。

tRDWR_dd [Auto]

设置值有：[Auto] [1] - [31]。

MISC

MRC Fast Boot [Auto]

本项目用来启动或关闭 MRC fast boot 功能。设置值有：[Auto] [Enable] [Disable]。

DRAM CLK Period [Auto]

设置值有：[Auto] [1] - [14]。

Channel A DIMM Control [Enable Bot...]

设置值有：[Enable Both DIMMS] [Disable DIMM0] [Disable DIMM1] [Disable Both DIMMS]。

Channel B DIMM Control [Enable Bot...]

设置值有：[Enable Both DIMMS] [Disable DIMM0] [Disable DIMM1] [Disable Both DIMMS]。

Scrambler Setting [Optimized ...]

本项目可针对稳定性的进行最佳设置。设置值有：[Optimized (ASUS)] [Default (MRC)]。

DIGI+ Power Control

CPU Load-Line Calibration [Auto]

Load-line 是根据 Intel 所订立之 VRM 规格，其设置值将影响 CPU 电压。CPU 运行电压将依 CPU 的负载呈比例性递减，当您将此项目的设置值设置越高时，将可提高电压值与超频能力，但会增加 CPU 及 VRM 的温度。

请从 Level 1 至 Level 8 来调整处理器电源电压从 0% 至 100%。



实际提升的性能将视 CPU 型号而异。



请勿将散热系统移除，散热环境需受到监控。

CPU Voltage Frequency [Auto]

切换频率将影响 VRM 输出电压的暂态响应和元件的散热性。设置较高的频率可获得较快的电压暂态响应。设置值有：[Auto] [Manual]。



当本项目设置为 [Manual Mode] 时请勿将散热系统移除，散热环境需受到监控。



当 CPU Voltage Frequency 设置为 [Manual] 时，以下的项目才会显示。

CPU Fixed Frequency [300]

本项目可让您设置固定的 VRM 频率。请使用 <+> 与 <-> 键调整数值。数值以 50k Hz 为间隔，更改的范围由 300kHz 至 500kHz。



以下项目只有在 CPU Voltage Frequency 设置为 [Auto] 时才会出现。

VRM Spread Spectrum [Disabled]

本项目可让您启动 VRM Spread Spectrum 项目以增加系统稳定性。设置值有：[Enable] [Disable]。

Active Frequency Mode [Disabled]

本项目设为 [Enabled] 时，可让您启动 Active Frequency Mode 项目以增强省电性能，让您在开关频率时，提高省电状态。虽然较高的频率可以让 VRM 瞬间响应更快速，开关频率则会影响 VRM 的温度元件。设置值有：[Enable] [Disable]。

CPU Power Phase Control [Auto]

本项目用来依照 CPU 的需求控制电源相数。设置值有：[Auto] [Standard] [Optimized] [Extreme] [Manual Adjustment]。



当本项目设置为 [Extreme] 和 [Manual Adjustment] 模式时请勿将散热系统移除，散热环境需受到监控。



以下项目只有在 CPU Power Phase Control 设置为 [Manual Adjustment] 时才会出现。

Manual Adjustment [Fast]

本项目来为 CPU 设置较快的相式响应以增进系统性能，或是较低的相式响应来降低 DRAM 电力性能。设置值有：[Ultra Fast] [Fast] [Medium] [Regular]。

CPU Power Duty Control [T.Probe]

DIGI+ VRM Duty control 用来调整每个元件相数的电流与散热环境。

[T.Probe] 维持各相散热平衡。

[Extreme] 维持各相电流平衡。



请勿将散热系统移除，散热环境需受到监控。

CPU Current Capability [Auto]

DIGI+ VRM CPU Current Capability 提供较宽的总电源范围给超频使用，设置较高的数值会有较高的 VRM 电力传递消耗，同时可以扩展超频频率范围。设置值有：[Auto] [100%] [110%] [120%] [130%] [140%]。



当系统超频，或是在较高负载的 CPU 要获得额外的电力支持时，请选择较高的数值。

CPU Power Thermal Control [130]

较高的温度带给 CPU 电力更大的散热范围，并扩展超频容忍度来增加超频的潜力。使用 <+> 与 <-> 按键调整数值，数值会依照安装的处理器的而异。



请勿将散热系统移除，散热环境需受到监控。

DRAM Current Capability [100%]

较高的数值提供更大的总电力范围，同时扩展超频频率的范围。设置值有：[100%] [110%] [120%] [130%]。

DRAM Voltage Frequency [Auto]

本项目用来调整内存切换频率。指派固定的高内存频率来增加超频的范围，或低内存频率以获得较佳的系统稳定度。设置值有：[Auto] [Manual]。



以下项目只有在 DRAM Voltage Frequency 设置为 [Manual] 时才会出现。

DRAM Fixed Frequency Mode [300]

本项目用来设置固定的内存频率。使用 <+> 与 <-> 键调整数值，设置值以 50kHz 为间隔，更改的范围从 300kHz 至 500kHz。

DRAM Power Phase Control [Auto]

- [Auto] 设置自动模式。
- [Optimized] 设置华硕最佳化相数调整设置档。
- [Extreme] 设置全相数模式。

CPU Power Management

本项目用来管理与设置 CPU 电力。

Enhanced Intel SpeedStep Technology [Enabled]

本项目可以让您启动或关闭 Intel EIST 技术 (Enhanced Intel® SpeedStep Technology)。

- [Disabled] 处理器会以默认速度运行。
- [Enabled] 处理器的速度则由操作系统控制。

Turbo Mode [Enabled]

本项目用来设置处理器在特定情况下以比标示频率更快的速度运行。设置值有：[Enabled] [Disabled]。



以下项目只有在 Turbo Mode 设置为 [Enabled] 时才会出现。

Turbo Mode 参数

Long Duration Package Power Limit [Auto]

本项目用来限制 Turbo 比值的持续时间，以高于 TDP (Thermal Design Power) 为最高性能。请使用 <+> 与 <-> 键调整数值。数值更改的范围为 1W 至 4096W。

Package Power Time Window [Auto]

本项目用来维持 turbo 比值的封装电力时间窗口。请使用 <+> 与 <-> 键调整数值。数值更改的范围为每秒 1 至 127。

Short Duration Package Power Limit [Auto]

本项目用来限制 short duration power 的 turbo 比值。请使用 <+> 与 <-> 键调整数值。数值更改的范围为 1W 至 4096W。

CPU Integrated VR Current Limit [Auto]

本项目用来提高限制以避免超频时频率和电力降低。请使用 <+> 与 <-> 键调整数值。设置值以 0.125 为间隔，数值更改的范围为 0.125 至 1023.875。

CPU Internal Power Switching Frequency

Frequency Tuning Mode [Auto]

本项目用来增加或减少内置调节器的切换频率。减少数值可避免电力消耗、增加数值可提升电压稳定性。当本项目设置为 [+] 或 [-]，Frequency Tuning Offset 项目会出现，并可设置该项目的数值范围为 0% 至 6%。

CPU Internal Power Fault Control

Thermal Feedback [Auto]

设置本项目可以使系统在外接调节器的散热情形超出基准值时进行预防措施。设置值有：[Auto] [Disabled] [Enabled]。

CPU Integrated VR Fault Management [Auto]

关闭此项目以避免影响 Fully Integrated Voltage Regulator 提升电压。推荐您在超频时关闭此项目。设置值有：[Auto] [Enabled] [Disabled]。

CPU Internal Power Configuration

CPU Integrated VR Efficiency Management [Auto]

本项可使处理器为低电力时提升省电性能。关闭此项目让 Fully Integrated Voltage Regulator 以高效率运行。设置值有：[Auto] [High Performance] [Balanced]。

Power Decay Mode [Auto]

本项目可使系统在处理器为低电流时提升 Fully Integrated Voltage Regulator 的省电性能。设置值有：[Auto] [Disabled] [Enabled]。

Idle Power-in Response [Auto]

本项目用来设置 Fully Integrated Voltage Regulator 进入手动负载模式时的转向比率。设置值有：[Auto] [Regular] [Fast]。

Idle Power-out Response [Auto]

本项目用来设置 Fully Integrated Voltage Regulator 离开手动负载模式时的转向比率。设置值有：[Auto] [Regular] [Fast]。

Power Current Slope [Auto]

本项目用来设置在负载暂态时高速相数电流平衡，以避免因负载电流摆动造成电流不平衡。设置值有：[Auto] [LEVEL -4] - [LEVEL 4]。

Power Current Offset [Auto]

本项目可增加或减少处理器检测的输出电流。在使用以下设置值时为平衡的最佳化调节。设置值有：[Auto] [100%] [87.5%] [75.0%] [62.5%] [50.0%] [37.5%] [25.0%] [12.5%] [0%] [-12.5%] [-25.0%] [-37.5%] [-50.0%] [-62.5%] [-75.0%] [-87.5%] [-100%]。

Power Fast Ramp Response [Auto]

本项目可增加电压调节器在负载暂态的响应。设置值有：[Auto] [0.00] - [1.50]。

CPU Internal Power Saving Control

Power Saving Level 1 Threshold [Auto]

设置低数值以承受超频限度并扩大超频可能性、设置高数值以提供较佳的省电情形。请使用 <+> 与 <-> 键调整数值，设置值以 1Amp 为间隔，更改的范围从 0A 至 80A。

Power Saving Level 2 Threshold [Auto]

设置低数值以承受超频限度并扩大超频可能性、设置高数值以提供较佳的省电情形。请使用 <+> 与 <-> 键调整数值，设置值以 1Amp 为间隔，更改的范围从 0A 至 50A。

Power Saving Level 3 Threshold [Auto]

设置低数值以承受超频限度并扩大超频可能性、设置高数值以提供较佳的省电情形。请使用 <+> 与 <-> 键调整数值，设置值以 1Amp 为间隔，更改的范围从 0A 至 30A。

Extreme OV [Disabled]

关闭本项目可以用来保护处理器不因过高的电压而烧毁。当启动本项目时，您可以选择较高级别的电压来进行超频，但无法保证处理器的使用寿命。设置值有：[Enabled] [Disabled]。

CPU Core Voltage [Auto]

本项目用来设置处理器核心的电压源总量。当核心频率增加时请增加电压总量。设置值有：[Auto] [Manual Mode] [Offset Mode]。



以下项目只有在 CPU Core Voltage 设置为 [Manual] 时才会出现。

CPU Core Voltage Override [Auto]

本项目用来设置 CPU Core Voltage override。请使用 <+> 与 <-> 键调整数值，设置值以 0.001V 为间隔，更改的范围从 0.001V 至 1.920V。



以下项目只有在 CPU Core Voltage 设置为 [Offset Mode] 时才会出现。

Offset Mode Sign [+]

[+] 增加数值。

[-] 减少数值。

CPU Core Voltage Offset

请使用 <+> 与 <-> 键调整数值，设置值以 0.001V 为间隔，更改的范围从 0.001V 至 0.999V。

CPU Cache Voltage [Auto]

本项目用来设置处理器非核心的电压源总量。当环形控制器频率增加时请增加电压总量。设置值有：[Auto] [Manual Mode] [Offset Mode]。



以下项目只有在 CPU Cache Voltage 设置为 [Manual Mode] 时才会出现。

CPU Cache Voltage Override [Auto]

本项目用来设置 CPU Cache Voltage override。请使用 <+> 与 <-> 键调整数值，设置值以 0.001V 为间隔，更改的范围从 0.001V 至 1.920V。



以下项目只有在 CPU Core Voltage 设置为 [Offset Mode] 时才会出现。

Offset Mode Sign [+]

[+] 增加数值。

[-] 减少数值。

CPU Cache Voltage Offset

本项目用来设置 CPU Cache Voltage Offset。默认值为依照安装的处理器所得的标准数值。请使用 <+> 与 <-> 键调整数值，设置值以 0.001V 为间隔，更改的范围从 0.001V 至 0.999V。

CPU Graphics Voltage [Auto]

本项目用来设置处理器绘图元件的电压源总量。当 iGPU 频率增加时请增加电压总量。设置值有：[Auto] [Manual Mode] [Offset Mode] [Adaptive Mode]。



以下项目只有在 CPU Graphics Voltage 设置为 [Manual] 时才会出现。

CPU Graphics Voltage Override [Auto]

本项目用来设置 CPU Graphics Voltage override。请使用 <+> 与 <-> 键调整数值，设置值以 0.001V 为间隔，更改的范围从 0.001V 至 1.920V。



以下项目只有在 CPU Core Voltage 设置为 [Offset Mode] 或 [Adaptive Mode] 时才会出现。

Offset Mode Sign [+]

[+] 增加数值。

[-] 减少数值。

CPU Graphics Voltage Offset

默认值为依照安装的处理器所得的标准数值。请使用 <+> 与 <-> 键调整数值，设置值以 0.001V 为间隔，更改的范围从 0.001V 至 0.999V。



以下项目只有在 CPU Graphics Voltage 设置为 [Adaptive Mode] 时才会出现。

Additional Turbo Mode CPU Graphics Voltage [Auto]

本项目用来增加 Turbo Mode CPU Graphics 的电压。默认值为依照安装的处理器所得的标准数值。请使用 <+> 与 <-> 键调整数值，设置值以 0.001V 为间隔，更改的范围从 0.001V 至 1.920V。

Total Adaptive Mode CPU Graphics Voltage [Auto]

本项目综合 CPU Graphics Voltage Offset 与 Additional Turbo Mode CPU Graphics Voltage 选项的电压。

CPU System Agent Voltage Offset Mode Sign [+]

[+] 增加数值。

[-] 减少数值。

CPU System Agent Voltage Offset [Auto]

本项目用来设置处理器系统代理的电压源总量，包括 PCIe 控制器和电源控制元件。当 DRAM 频率增加时请增加电压总量。请使用 <+> 与 <-> 键调整数值，设置值以 0.001V 为间隔，更改的范围从 0.001V 至 0.999V。

CPU Analog I/O Voltage Offset Mode Sign [+]

[+] 增加数值。

[-] 减少数值。

CPU Analog I/O Voltage Offset [Auto]

本项目用来设置处理器 I/O 类比部分的电压源总量。当 DRAM 频率增加时请增加电压总量。请使用 <+> 与 <-> 键调整数值，设置值以 0.001V 为间隔，更改的范围从 0.001V 至 0.999V。

CPU Digital I/O Voltage Offset Mode Sign [+]

[+] 增加数值。

[-] 减少数值。

CPU Digital I/O Voltage Offset [Auto]

本项目用来设置处理器 I/O 数码部分的电压源总量。当 DRAM 频率增加时请增加电压总量。请使用 <+> 与 <-> 键调整数值，设置值以 0.001V 为间隔，更改的范围从 0.001V 至 0.999V。

SVID Support [Auto]

关闭 SVID 支持以中断处理器与外接电压调节器的连接。设置值有：[Auto] [Disabled] [Enabled]。



以下项目只有在 SVID Support 设置为 [Enabled] 时才会出现。

SVID Voltage Override [Auto]

本项目用来设置 SVID Voltage override。请使用 <+> 与 <-> 键调整数值，设置值以 0.001V 为间隔，更改的范围从 0.001V 至 2.440V。

CPU Input Voltage [Auto]

本项目用来设置处理器的输入电压。请使用 <+> 与 <-> 键调整数值，设置值以 0.010V 为间隔，更改的范围从 0.800V 至 2.700V。

DRAM Voltage [Auto]

本项目可让您设置 DRAM 电压。请使用 <+> 与 <-> 键调整数值，设置值以 0.005V 为间隔，更改的范围从 1.20V 至 1.92V。



根据 Intel 处理器规格，内存电压若是超过 1.65V 可能会对 CPU 造成永久损坏，推荐您安装电压低于 1.65V 的内存以保护 CPU。

PCH VLX Voltage [Auto]

本项目用来设置 PCH 的 I/O 电压。请使用 <+> 与 <-> 键调整数值，设置值以 0.0125V 为间隔，更改的范围从 1.2000V 至 2.0000V。

PCH Voltage [Auto]

本项目用来设置 Platform Controller Hub 电压。请使用 <+> 与 <-> 键调整数值，设置值以 0.01V 为间隔，更改的范围从 0.80V 至 1.70V。



- CPU PLL Voltage、CPU Manual Voltage、CPU Offset Voltage、iGPU Manual Voltage、iGPU Offset Voltage、DRAM Voltage、VCCSA Voltage、VCCIO Voltage 和 PCH Voltage 将以不同颜色标示，代表高电压设置下的危险程度。
- 系统可能需要一个更佳的冷却系统（如水冷式散热系统）以在高电压设置下维持运行的稳定。
- 当 OV_CPU/DRSM 跳线帽设置为 [Enabled] 时，CPU Manual Voltage 与 DRAM Voltage 会增加最高达 2.3V。

VTTDDR Voltage [Auto]

本项目可以让您设置 VTTDDR 电压。请使用 <+> 与 <-> 键调整数值，设置值以 0.0125V 为间隔，更改的范围从 0.6000V 至 1.0000V。

DRAM CTRL REF Voltage [Auto]

本项目可让您设置 DRAM 控制参考电压。请使用 <+> 与 <-> 键调整数值，设置值以 0.0050x 为间隔，更改的范围从 0.3950x 至 0.6300x。不同比率将可提升 DRAM 的超频性能。

DRAM DATA REF Voltage on CHA/CHB [Auto]

本项目可让您设置在 A/B 通道的 DRAM 控制参考电压。设置值以 0.005x 为间隔，更改的范围从 0.395x 至 0.630x。不同比率将可提升 DRAM 的超频性能。

Clock Crossing VBoot [Auto]

本项目可让您设置当 BCLK DN 上缘等于 BCLK DP 下缘时，时序交叉电压的启动值。设置值以 0.00625V 为间隔，更改的范围从 0.1V 至 1.9V。

Clock Crossing Reset Voltage [Auto]

本项目可让您设置当 BCLK DN 上缘等于 BCLK DP 下缘时，时序交叉电压的重置值。设置值以 0.00625V 为间隔，更改的范围从 0.1V 至 1.9V。

Clock Crossing Voltage [Auto]

本项目可让您设置当 BCLK DN 上缘等于 BCLK DP 下缘时，时序交叉的电压值。设置值以 0.00625V 为间隔，更改的范围从 0.1V 至 1.9V。

CPU Spread Spectrum [Auto]

- [Auto] 自动调整设置值。
- [Disabled] 提升 BCLK 的超频能力。
- [Enabled] 由 EMI 控制。

3.6 高级菜单 (Advanced menu)

高级菜单可让您改变中央处理器与其他系统设备的细部设置。



注意！在您设置本高级菜单的设置时，不正确的数值将导致系统损毁。



3.6.1 处理器设置 (CPU Configuration)

本项目可让您得知中央处理器的各项信息与更改中央处理器的相关设置。



以下画面所显示项目可能会因您所安装处理器不同而有所差异。

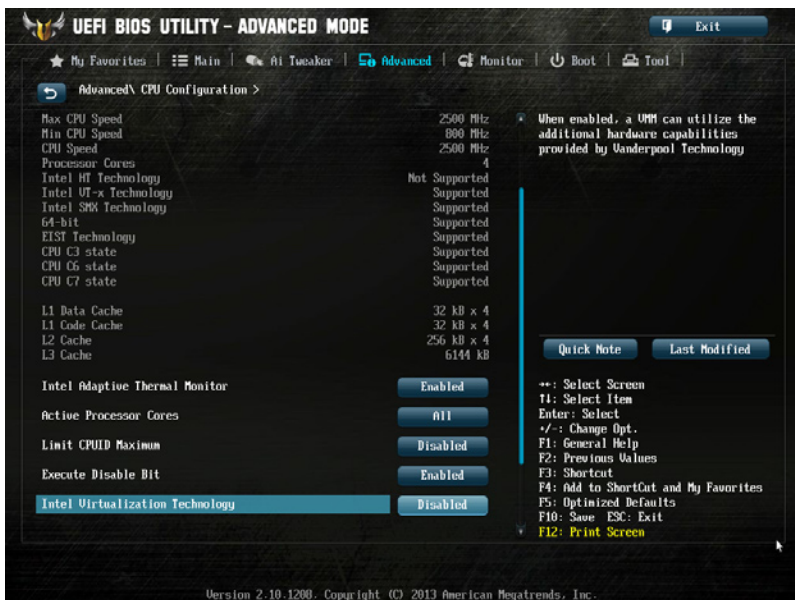

Intel Adaptive Thermal Monitor [Enabled]

[Enabled] 启动 CPU 散热监控功能帮助散热。

[Disabled] 关闭 CPU 散热监控功能。

Active Processor Cores [All]

本项目可以让您设置在每个处理封包中启用的处理器核心数量。设置值有：[All] [1] [2] [3]。

Limit CPUID Maximum [Disabled]

[Enabled] 本项目可以让系统无处理器 CPUID 功能支持时亦可正常启动。

[Disabled] 关闭此功能。

Execute Disable Bit [Enabled]

[Enabled] 启动 No-Execution Page Protection 技术。

[Disabled] 强迫 XD 功能总是降低至 0。

Intel Virtualization Technology [Disabled]

[Enabled] 启动 Intel 虚拟技术 (Virtualization Technology) 让硬件平台可以同时运行多个操作系统，将一个系统平台虚拟为多个系统。

[Disabled] 关闭此功能。

Hardware Prefetcher [Enabled]

[Enabled] 本项目可以让硬件平台独立和同步运行多重操作系统。

[Disabled] 关闭此功能。

Adjacent Cache Line Prefetch [Enabled]

[Enabled] 本项目可以让硬件平台运行 Adjacent Cache Line Prefetch 功能。

[Disabled] 关闭此功能。

Boot Performance Mode [Max on-Tu...]

本项目用来让您在操作系统切换前选择 BIOS 设置的性能状态。设置值有：[Max Non-Turbo Performance] [Max Battery] [Turbo Performance]。

Dynamic Storage Accelerator [Disabled]

本项目可以让您启动或关闭 C state 的 Dynamic Storage Accelerator 功能。

设置值有：[Enabled] [Disabled]。

CPU Power Management Configuration

本项目用来管理与设置 CPU 电力。

Enhanced Intel SpeedStep Technology [Enabled]

本项目可以让您启动或关闭 Intel EIST 技术 (Enhanced Intel® SpeedStep Technology)。

[Disabled] 处理器会以默认速度运行。

[Enabled] 处理器的速度则由操作系统控制。

Turbo Mode [Enabled]

本项目用来设置处理器在特定情况下以比标示频率更快的速度运行。设置值有：[Enabled] [Disabled]。

CPU C States

本项目可以让您启动或关闭 CPU C states。设置值有：[Auto] [Enabled] [Disabled]。



以下项目只有在 CPU C States 设置为 [Enabled] 时才会出现。

Enhanced C1 state [Enabled]

本项目可以让处理器在闲置时降低电力消耗。

设置值有：[Enabled] [Disabled]。

CPU C3 Report [Enabled]

本项目可以让您启动或关闭 CPU C3 报告给操作系统。

设置值有：[Enabled] [Disabled]。

CPU C6 Report [Enabled]

本项目可以让您启动或关闭 CPU C6 报告给操作系统。
设置值有：[Enabled] [Disabled]。

C6 Latency [Short]

本项目可以让您设置 C6 state 的 C6 延迟期间。
设置值有：[Short] [Long]。

CPU C7 Report [CPU C7s]

本项目可以让您启动或关闭 CPU C7 报告给操作系统。
设置值有：[Disabled] [CPU C7] [CPU C7s]。

C7 Latency [Long]

本项目可以让您设置 C7 state 的 C7 延迟期间。
设置值有：[Short] [Long]。

Package C State Support [Auto]

本项目用来启动或关闭 CPU C State 支持功能。设置值有：[Auto] [Enabled] [C0/C1] [C2] [C3] [C6] [CPU C7] [CPU C7s]。

3.6.2 PCH 设置 (PCH Configuration)

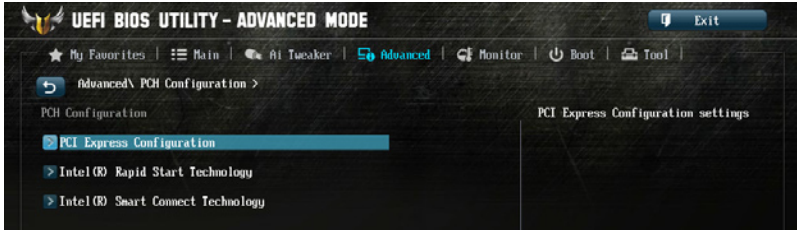

PCI Express Configuration

本项目用来管理与设置 PCI Express 插槽。

DMI Link ASPM Control [Auto]

本项目用来设置 DMI Link 上北桥与南桥的 ASPM (Active State Power Management) 功能。设置值有：[Auto] [Disabled] [Enabled]。

ASPM Support [Disabled]

本项目用来设置 ASPM 层级。设置值有：[Disabled] [Auto] [L0s] [L1] [L0sL1]。

Pcle Speed [Auto]

本项目用来设置 PCI Express 连接端口速度。设置值有：[Auto] [Gen1] [Gen2]。

Intel Rapid Start Technology [Disabled]

本项目用来启动或关闭 Intel Rapid Start Technology 功能。设置值有：[Enabled] [Disabled]。



以下项目只有在 Intel Rapid Start Technology 设置为 [Enabled] 时才会出现。

Entry on S3 RTC Wake [Enabled]

本项目为用来启动系统的实时钟（RTC）唤醒功能。设置值有：[Disable] [Enabled]。

Entry After [0]

本项目用来设置 S3 进入（S3 entry）的实时钟（RTC）唤醒功能。设置范围为从 0 分钟（立即）至 120 分钟。

Active Page Threshold Support [Enabled]

本功能支持在小容量分区磁区中的 Intel® Rapid Start Technology 技术。设置值有：[Enabled] [Disabled]。

Active Memory Threshold [0]

输入另一个分区磁区的容量大小以供 Rapid Start Technology 之用。当设为 0 时，将会自动模式并且查看在 S3 entry 的容量是否足够。



请确认缓存磁区的容量大于整个内存的容量。

Hybrid Hard Disk Support [Disabled]

本项目为提供您启动或关闭 hybrid hard disk 功能。设置值有：[Enabled] [Disabled]。

Intel Smart Connect Technology [Disabled]

ISCT Support [Disabled]

本项目用来启动或关闭 Intel® Smart Connect Technology。设置值有：[Enabled] [Disabled]。

3.6.3 SATA 设备设置 (SATA Configuration)

当您进入 BIOS 设置程序时，BIOS 设置程序将自动检测已安装的 SATA 设备。当未侦测到 SATA 设备时将显示 Not Present。

将滚动条往下滚动来显示以下项目。



SATA Mode Selection [AHCI]

本项目可设置 Serial ATA 硬件设备的相关设置。

[Disabled] 关闭 SATA 功能。

[IDE] 若要将 Serial ATA 作为 Parallel ATA 实体存储接口，请将本项目设置为 [IDE]。

[AHCI] 若要 Serial ATA 硬件设备使用 Advanced Host Controller Interface (AHCI) 模式，请将本项目设置为 [AHCI]。AHCI 模式可让内置的存储设备启动高级的 Serial ATA 功能，通过原生命令排序技术来提升工作性能。

[RAID] 若要在 Serial ATA 硬盘设置 RAID 磁盘数组，请将本项目设置为 [RAID]。

Aggressive LPM Support [Auto]

本项目用来启动 PCH 强制进入链接电源状态。设置值有：[Auto] [Disabled] [Enabled]。

S.M.A.R.T. Status Check [Enabled]

S.M.A.R.T. (自动检测、分析、报告技术, Self-Monitoring, Analysis and Reporting Technology) 是一个监控软件, 可以监控您的硬盘, 并在发生错误时于开机自检 (POST) 时显示错误信息。设置值有: [Enabled] [Disabled]。

Hot Plug [Disabled] (SATA6G_1 - SATA6G_6 [Brown])

这些项目只有在 SATA mode 设置为 [AHCI] 或 [RAID] 时才会出现, 用来启动或关闭支持 SATA 热插拔功能。设置值有: [Disabled] [Enabled]。

3.6.4 系统代理设置 (System Agent Configuration)

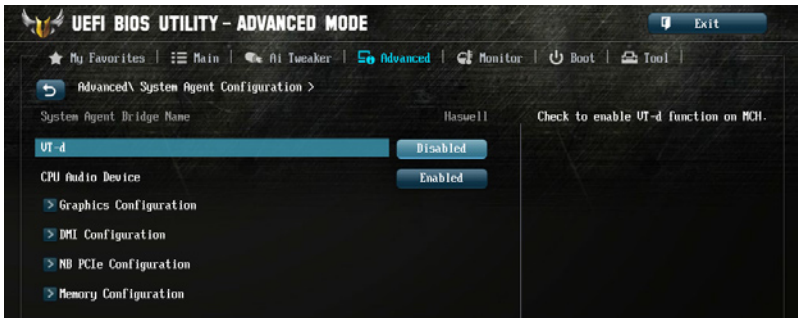

VT-d [Disabled]

本项目用来启动或关闭 memory control hub 的虚拟化技术。

[Enabled] 关闭此功能。

[Disabled] 开启此功能。

CPU Audio Devices [Enabled]

本项目用来启动或关闭 CPU SA Audio 设备。devices.

设置值有: [Enabled] [Disabled]。

Graphics Configuration

本项目用来选择以 iGPU 或 PCIe 显示设备作为优先使用的显示设备。

Primary Display [Auto]

本项目用来选择以 iGPU 或 PCIe 显示设备作为优先使用的显示设备。设置值有: [Auto] [iGPU] [PCIe]。

iGPU Memory [Auto]

本项目用来选择由 iGPU 指派给 DVMT 5.0 的系统内存总量。设置值有: [Auto] [32M] [64M] [96M] [128M] [160M] [192M] [224M] [256M] [288M] [320M] [352M] [384M] [416M] [448M] [480M] [512M] [1024M]。

Render Standby [Auto]

本项目用来启动 Intel® Graphics Render Standby 功能来支持系统闲置时降低 iGPU 电力的消耗。设置值有：Configuration options: [Auto] [Disabled] [Enabled]。

iGPU Multi-Monitor [Disabled]

本项目为用来启动 iGPU Multi-Monitor 功能。iGPU 共享系统内存固定为 64MB。设置值有：[Disabled] [Enabled]。

DMI Configuration

本项目用来设置 DMI (Desktop Management Interface) 功能。

DMI Gen 2 [Auto]

本项目用来启动或关闭 DMI Gen 2。设置值有：[Auto] [Enabled] [Disabled]。

NB PCIe Configuration

本项目用来设置 NB PCI Express 设置值。

PCIEx16_1/2 Link Speed [Auto]

本项目用来设置 PCIEX16 速度。设置值有：[Auto] [Gen1] [Gen2] [Gen3]。

DMI Link ASPM Control [Auto]

本项目用来设置 DMI Link 的 ASPM (Active State Power Management) 功能。设置值有：[Auto] [Disabled] [L0s] [L1] [L0sL1]。

PEG - ASPM [Disabled]

本项目用来设置 PEG 设备的 ASPM 支持。设置值有：[Disabled] [Auto] [ASPM L0s] [ASPM L1] [ASPM L0sL1]。

Memory Configuration

本项目用来设置内存设置参数。

Memory Scrambler [Enabled]

本项目用来启动或关闭 Memory Scrambler 支持。

设置值有：[Enabled] [Disabled]。

Memory Remap [Enabled]

本项目用来启动 remapping the memory above 4GB.

设置值有：[Enabled] [Disabled]。

3.6.5 USB 设备设置 (USB Configuration)

本菜单可让您更改 USB 设备的各项相关设置。

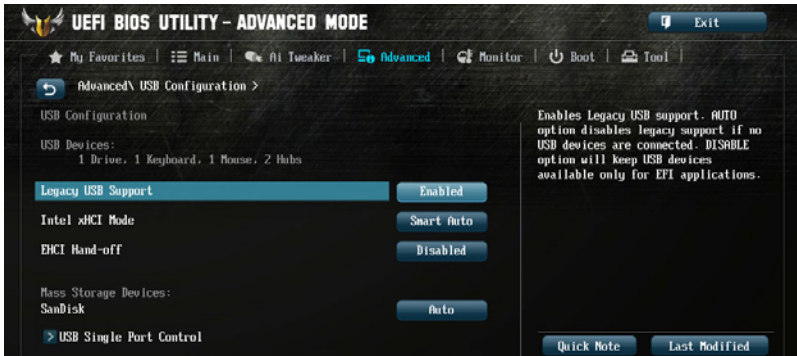

在 USB Devices 项目中会显示自动检测到的数值或设备。若无连接任何设备，则会显示 None。

Legacy USB Support [Enabled]

[Disabled] 关闭本功能。

[Enabled] 启动在一般常规操作系统中支持 USB 设备功能。

[Auto] 系统可以在启动时便自动检测是否有 USB 设备存在，若是，则启动 USB 控制器；反之则不会启动。

Intel xHCI Mode [Smart Auto]

[Auto] 启动 xHCI 控制器的运行。

[Smart Auto] 在启动时维持前一次 xHCI 控制器的运行状态。

[Enabled] 启动 xHCI 控制器。

[Disabled] 关闭本功能。

EHCI Hand-off [Disabled]

[Enabled] 启动支持没有 EHCI hand-off 功能的操作系统。

[Disabled] 关闭本功能。

USB Single Port Control

本项目用来启动或关闭个别 USB 连接端口。



USB 连接端口的位置请参考 1.2.2 主板结构图的说明。

3.6.6 平台各项设置 (Platform Misc Configuration)

本菜单可让您更改平台相关的各项设置。

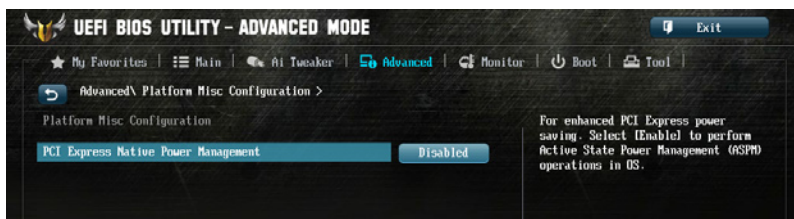

PCI Express Native Power Management [Disabled]

本项目用来设置 PCI Express 的省电功能及操作系统的 ASPM 功能。

设置值有：[Disabled] [Enabled]。



以下项目只有在 PCI Express Native Power Management 设置为 [Enabled] 时才会出现。

Native ASPM [Disabled]

[Enabled] 由 Vista 控制设备的 ASPM 支持。

[Disabled] 由 BIOS 控制设备的 ASPM 支持。

3.6.7 内置设备设置 (OnBoard Devices Configuration)

将滚动条往下滚动来显示以下项目。



HD Audio Controller [Enabled]

[Enabled] 启动高保真音频控制器。

[Disabled] 关闭这个控制器。



以下选项只有在 HD Audio Controller 设置为 [Enabled] 时才会出现。

Front Panel Type [HD]

本项目可以让您依照前面板音频连接端口的支持功能，将前面板音频连接端口 (AAFP) 模式设置为 legacy AC' 97 或是高保真音频。

[HD] 将前面板音频连接端口 (AAFP) 模式设置为高保真音频。

[AC97] 将前面板音频连接端口 (AAFP) 模式设置为 legacy AC' 97。

SPDIF Out Type [SPDIF]

[SPDIF] 设置为 SPDIF 输出。

[HDMI] 设置为 HDMI 输出。

ASM1061 Storage Controller (ES6_E12) [Enabled]

本项目用来选择 ASM1061 存储控制器的运行模式。

[Disabled] 关闭此控制器。

[Enabled] 启动这个控制器。

Hot-plug [Enabled]

本项目用来设置支持热插拔功能。设置值有：[Disabled] [Enabled]。

ASM1061 Storage Controller (SATA6G_E12) [Enabled]

本项目用来选择 ASM1061 存储控制器的运行模式。

[Disabled] 关闭此控制器。

[Enabled] 启动这个控制器。

Hot-plug [Disabled]

本项目用来设置支持热插拔功能。设置值有：[Disabled] [Enabled]。

PCI Express X16_3 slot (black) bandwidth [Auto]

[x4 mode] 将 PCIe X16_3 采 x4 模式运行，以支持更高的性能。

[x1 mode] 将 PCIe x16_3 采 x1 模式运行，以启用所有插槽。

[Auto] 将 PCIe x16_3 采 x1 模式运行，以最佳化系统资源。

Intel LAN Controller [Enabled]

[Enabled] 启动 Intel® LAN 网络控制器。

[Disabled] 关闭此控制器。

Intel PXE OPROM [Disabled]

本项目只有在将 Intel LAN Controller 项目设置为 [Enabled] 时才会出现。本项目可以让您开启或关闭 Intel 网络控制器的 PXE OptionRom。设置值有：[Enabled] [Disabled]。

3.6.9 网络协议堆栈（Network Stack）

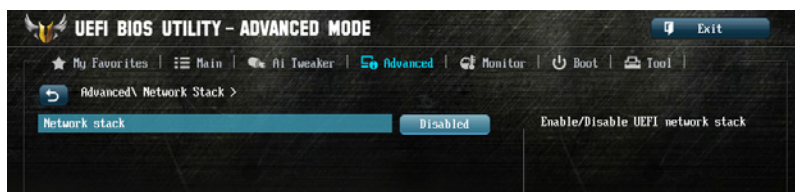

Network Stack [Disable]

本项目用来启动或关闭 UEFI 网络协议堆栈（network stack）功能。设置值有：[Disable] [Enable]。



以下选项只有在 Network Stack 设置为 [Enabled] 时才会出现。

Ipv4/Ipv6 PXE Support [Enabled]

本项目用来启动或关闭 Ipv4/Ipv6 PXE 启动选项。

设置值有：[Disabled] [Enabled]。

3.7 监控菜单 (Monitor menu)

监控菜单可让您查看系统温度/电力状况，并且对风扇做高级设置。



CPU Temperature/MB Temperature [xxx°C/xxx°F]

本系列主板具备了中央处理器与主板的温度探测器，可自动检测并显示当前主板与处理器的温度。若是您不想检测这个项目，请选择 [Ignore]。

CPU Fan Speed [xxxx RPM] or [Ignore] / [N/A], CPU OPT Speed [xxxx RPM] or [Ignore] / [N/A], Chassis Fan 1/4 Speed [xxxx RPM] or [Ignore] / [N/A], Assistant Fan 1/2 Speed [xxxx RPM] or [Ignore] / [N/A]

为了避免系统因为过热而造成损坏，本系列主板备有风扇转速 RPM (Rotations Per Minute) 监控，所有的风扇都设置了转速安全范围，一旦风扇转速低于安全范围，华硕智能型主板就会发出警讯，通知用户注意。如果风扇并未连接至主板，本项目会显示 N/A。若是您不想检测这个项目，请选择 [Ignore]。

CPU core 0-3 Voltage, 3.3V Voltage, 5V Voltage, 12V Voltage

本系列主板具有电压监视的功能，用来确保主板以及 CPU 接受正确的电压，以及稳定的电流供应。若是您不想检测这些项目，请选择 [Ignore]。

CPU Q-Fan Control [Auto]

本项目用来设置 CPU Q-Fan 运行模式。

[Advance Mode] 检测安装的处理器风扇类型并自动切换控制模式。当安装 3-pin 的处理器风扇时，请选择本项目来使用 Q-Fan 控制的 DC 模式。

[Auto] 在 PWM 模式启动 CPU Q-Fan 控制来使用 4-pin 处理器风扇。



以下的项目只有在 CPU Q-Fan Control 设为 [Advance Mode] 与 [Auto] 时才会出现。

CPU Fan Speed Low Limit [600 RPM]

本项目可以让您设置 CPU Q-Fan Control 的功能处处理器风扇速度。设置值有：[Ignore] [200 RPM] [300 RPM] [400 RPM] [500 RPM] [600 RPM]。

CPU Fan Profile [Standard]

本项目用来设置处理器风扇适当的性能。

[Standard] 设置为 [Standard] 让处理器风扇根据处理器的温度自动调整。

[Silent] 设置为 [Silent] 将风扇速度调整到最低，并拥有最安静的运行环境。

[Turbo] 设置为 [Turbo] 来获得处理器风扇的最大转速。

[Manual] 设置为 [Manual] 来指派详细的风扇转速控制参数。



以下的项目只有在 CPU Fan Profile 设为 [Manual] 时才会出现。

CPU Upper Temperature [70]

请使用 <+> 与 <-> 键调整处理器温度的数值。数值的更改范围由 20°C 至 75°C。

CPU Fan Max. Duty Cycle(%) [100]

请使用 <+> 与 <-> 键调整处理器风扇的最大工作周期。数值的更改范围由 20% 至 100%。当处理器温度达最大值时，处理器风扇将以最大工作周期运行。

CPU Lower Temperature [20]

显示处理器温度的最小值。

CPU Fan Min. Duty Cycle(%) [20]

请使用 <+> 与 <-> 键调整处理器风扇的最小工作周期。数值的更改范围由 0% 至 100%。当处理器温度低于 40°C 时，处理器风扇将以最小工作周期运行。

Chassis Q-Fan Control 1/4 [Enabled]

[Disabled] 关闭机箱 Q-Fan 控制功能。

[Enabled] 启动机箱 Q-Fan 控制功能。

Chassis Fan Speed Low Limit 1/4 [600 RPM]

本项目只有在 Chassis Q-Fan Control 设置为 [Enabled] 时才会出现。本项目可以让您设置 CPU Q-Fan Control 的功能及机箱风扇速度。设置值有：[Ignore] [200 RPM] [300 RPM] [400 RPM] [500 RPM] [600 RPM]。

Chassis Fan 1/4 Profile [Standard]

本项目只有在 Chassis Q-Fan Control 设置为 [Enabled] 时才会出现，用来设置机箱风扇适当的性能。

- [Standard] 设置为 [Standard] 让机箱风扇根据处理器的温度自动调整。
- [Silent] 设置为 [Silent] 将风扇速度调整到最低，并拥有最安静的运行环境。
- [Turbo] 设置为 [Turbo] 来获得机箱风扇的最大转速。
- [Manual] 设置为 [Manual] 来指派详细的风扇转速控制参数。



以下的项目只有当您 will 将 Chassis Fan Profile 设为 [Manual] 时才会出现。

Chassis Upper Temperature 1/4 [70]

请使用 <+> 与 <-> 键调整机箱温度的数值。数值的更改范围由 40°C 至 90°C。

Chassis Fan Max. Duty Cycle(%) 1/4 [100]

请使用 <+> 与 <-> 键调整机箱风扇的最大工作周期。数值的更改范围由 20% 至 100%。当机箱温度达最大值时，机箱风扇将以最大工作周期运行。

Chassis Lower Temperature 1/4 [40]

显示机箱温度的最小值。

CPU Fan Min. Duty Cycle(%) 1/4 [60]

请使用 <+> 与 <-> 键调整机箱风扇的最小工作周期。数值的更改范围由 0% 至 100%。当机箱温度低于 40°C 时，机箱风扇将以最小工作周期运行。

ASST 1 Q-Fan Control 1/2 [Enabled]

- [Disabled] 关闭 ASST Q-Fan 控制功能。
- [Enabled] 启动 ASST Q-Fan 控制功能。

Assistant Fan Speed Low Limit 1/2 [600 RPM]

本项目只当 ASST Q-Fan Control 项目启用时才会显示，并且提供您关闭或设置辅助风扇 (Assistant Fan) 警示速度门槛。设置值有：[Ignore] [200 RPM] [300 RPM] [400 RPM] [500 RPM] [600 RPM]。

ASST Fan 1/2 Profile [Standard]

本项目只当 Assistant Q-Fan Control 项目设为启用时才会显示。提供您设置辅助风扇 (assistant fan) 适合的性能。

- [Standard] 设置为 [Standard] 让 assistant fan (辅助风扇) 根据机箱风扇的温度自动调整。
- [Silent] 设置为 [Silent] 将 assistant fan (辅助风扇) 速度调整到最低, 并拥有最安静的运行环境。
- [Turbo] 设置为 [Turbo] 来获得 assistant fan (辅助风扇) 的最大转速。
- [Fan Off] 设置为关闭所有 assistant fan (辅助风扇)。
- [Manual] 设置为 [Manual] 来指派详细的 assistant fan (辅助风扇) 转速控制参数。



以下的项目只当 Assistant Fan Profile 设置为 [Manual] 时才会显示。

ASST Upper Temperature 1/2 [70]

请使用 <+> 与 <-> 键调整最大 assistant fan (辅助风扇) 转速与温度的数值。数值的更改范围由 40°C 至 90°C。

ASST Fan Max. Duty Cycle(%) 1/2 [100]

请使用 <+> 与 <-> 键调整 assistant fan (辅助风扇) 的最大工作周期。数值的更改范围由 20% 至 100%。当温度达最大值时, assistant fan (辅助风扇) 将以最大工作周期运行。

ASST Lower Temperature 1/2 [40]

显示最小的温度值。

ASST Fan Min. Duty Cycle(%) 1/2 [60]

请使用 <+> 与 <-> 键调整 assistant fan (辅助风扇) 的最小工作周期。数值的更改范围由 0% 至 100%。当温度低于 40°C 时, assistant fan (辅助风扇) 将以最小工作周期运行。

Allow Fan Stop 1/2 [Disabled]

当主板温度下降到一定程度时, 提供您将 assistant fan (辅助风扇) 运转的工作周期为 0%。设置值有: [Disabled] [Enabled]。

Fan Overtime [1 minute]

提供您扩大 turbo 风扇的工作时间, 以提供良好的散热与系统关机后降低温度。设置值有: [Disabled] [1 minute] [2 minutes] [3 minutes] [5 minutes] [10 minutes]

Anti Surge Support [Enabled]

本功能可以让您开启或关闭 Anti Surge 功能, 以保护 UVP 或 OVP。设置值有: [Disabled] [Enabled]。

3.8 启动菜单 (Boot menu)

本菜单可让您改变系统启动设备与相关功能。



Boot Configuration

Fast Boot [Enabled]

[Disabled] 使系统使用正常启动速度。

[Enabled] 加速系统启动速度。



以下的项目只有当您将 Fast Boot 设为 [Enabled] 时才会出现。

USB Support [Partial In...]

[Disabled] 所有 USB 设备直到操作系统开启后才可使用。

[Full Initialization] 所有 USB 设备在操作系统环境及 POST 时均可使用。

[Partial Initialization] 在操作系统开启前只可使用 USB 键盘与鼠标。

Network Stack Driver Support [Disabled]

[Disabled] 在 POST 时略过载入网络协议堆栈驱动器。

[Enabled] 在 POST 时载入网络协议堆栈驱动器。

Next Boot after AC Power Loss [Normal Boot]

[Normal Boot] 在电源中断后恢复至正常启动速度。

[Fast Boot] 在电源中断后加快启动速度。

HW Fast Boot [Disabled]

本项目用来启动或关闭 HW Fast Boot。

设置值有：[Disabled] [Enabled]。

DirectKey Enable [Go to BIOS...]

[Disabled] 关闭 DirectKey 键功能，当按下 DirectKey 键时系统只会启动或关机。

[Enabled] 当按下 DirectKey 键时系统会启动并直接进入 BIOS。

Boot Logo Display [Enabled]

[Disabled] 关闭全屏幕个性化启动画面功能。

[Enabled] 启动全屏幕个性化启动画面功能。



如果您欲使用华硕 MyLogo2™ 功能，请务必将 Full Screen Logo 项目设置为 [Enabled]。

Boot Logo Size Control [Auto]

[Auto] 依照 Windows® 的需求自动调整。

[Full Screen] 将启动图标放大至最大。

Post Delay Time [3 sec]

本项目只有当您为 Full Screen Logo 设为 [Enabled] 时才会出现。本项目可以让您选择 POST 的等候时间，以更快进入 BIOS。您可以在正常启动下只运行 POST 延后。数值的更改范围由 0 秒至 10 秒。



本功能只支持正常启动时使用。



以下项目只有在 Boot Logo Display 设为 [Disabled] 时才会出现。

Post Report [5 sec]

本项目只有当您为 Full Screen Logo 设为 [Disabled] 时才会出现。本项目可以让您选择 POST 的等候时间。设置值有：[1 sec] - [2 sec] [Until Press ESC]。

Bootup NumLock State [On]

[Off] 设置启动时 NumLock 键自动关闭。

[On] 设置启动时 NumLock 键自动开启。

Wait For 'F1' If Error [Enabled]

[Disabled] 关闭本功能。

[Enabled] 系统在启动过程出现错误信息时，将会等待您按下 <F1> 键确认才会继续进行启动程序。

Option ROM Messages [Force BIOS]

[Force BIOS] 选购设备固件程序信息会强制在启动显示。

[Keep Current] 选购设备固件程序信息只有在该程序供应商设置为显示时，才会在启动时显示。

Interrupt 19 Capture [Disabled]

本项目用来使用随选内存（ROM）限制中断 19。设置值有：[Disabled] [Enabled]。

Setup Mode [EZ Mode]

[Advanced Mode] 将 Advanced Mode 设置为 BIOS 设置程序的默认值。

[EZ Mode] 将 EZ Mode 设置为 BIOS 设置程序的默认值。

CSM (Compatibility Support Module)

本项目用来设置 CSM 项目以增加对 VGA、启动设备和及其他设备的兼容性。

Launch CSM [Enabled]

[Auto] 系统将自动检测启动设备和及其他设备。

[Enabled] 启动 CSM 以支持 non-UEFI 设备或 Windows® UEFI 模式。

[Disabled] 关闭此功能。



以下的项目只有当您将 Launch CSM 设为 [Enabled] 时才会出现。

Boot Devices Control [UEFI and Legacy OpROM]

本项目用来设置启动设备的类型。设置值有：[UEFI and Legacy OpROM] [Legacy OpROM only] [UEFI only]。

Boot from Network Devices [Legacy OpROM first]

本项目用来设置想要运行的网络设备。设置值有：[Legacy OpROM first] [UEFI driver first] [Ignore]。

Boot from Storage Devices [Legacy OpROM first]

本项目用来设置想要运行的存储设备。设置值有：[Both, Legacy OpROM first] [Both, UEFI first] [Legacy OpROM first] [UEFI driver first] [Ignore]。

Boot from PCIe/PCI Expansion Devices [Legacy OpROM first]

本项目用来设置想要运行的 PCIe/PCI 扩展设备。设置值有：[Legacy OpROM first] [UEFI driver first]。

Secure Boot

本项目用来设置并管理 Windows® Secure Boot，以提升系统在 POST 时的安全性。

OS Type [Windows UEFI mode]

[Windows UEFI Mode] 可以让您选择要运行 Microsoft® Secure Boot 的操作系统。当启动 Windows® UEFI 模式或其他 Microsoft® Secure Boot 兼容操作系统时请选择此项目。

[Other OS] 当运行 Windows® non-UEFI 模式，或是 Windows® Vista/ Windows® XP 等不兼容于 Microsoft® Secure Boot 的操作系统时运行最佳化功能。Microsoft® Secure Boot 只支持 Windows® UEFI 模式。



以下的项目只当 OS Type 设置为 [Windows UEFI mode] 时才会显示。

Key Management

本项目只有当 Secure Boot 设为 [Windows UEFI Mode] 时才会出现。可以让您管理 Secure Boot 的金钥。

Install Default Secure Boot keys

本项目用来载入默认的 Security Boot 金钥，包括 Platform key (PK)、Key-exchange Key (KEK)、Signature database (db) 和 Revoked Signatures (dbx)。当载入默认的 Secure boot 金钥后，PK 状态会变为载入模式。

Clear Secure Boot keys

本项目只有在载入默认的安全启动金钥时才会出现。用来让您清除所有默认的安全启动金钥。

Save Secure Boot Keys

本项目用来将 PK (Platform Keys) 存储至 USB 存储设备。

PK Management

Platform Key (PK) 锁定并保护固件遭到未授权的更改。在进入操作系统前将需先验证 PK。

Delete PK

本项目用来删除系统中的 PK，当 PK 删除后即无法使用 Secure Boot 金钥。设置值有：[Yes] [No]。

Load PK from File

本项目用来设置由 USB 存储设备载入 PK。



PK 文件须为 UEFI 变数格式。

KEK Management

KEK (Key-exchange Key 或 Key Enrollment Key) 用来管理 db (Signature database) 和 dbx (Revoked Signature database)。



Key-exchange Key (KEK) 为 Microsoft® Secure Boot Key-Enrollment Key (KEK)。

Delete the KEK

本项目用来删除系统中的 KEK。设置值有：[Yes] [No]。

Load KEK from File

本项目用来设置由 USB 存储设备下载 KEK。

Append Var to KEK

本项目用来设置由存储设备下载其他 KEK 以管理 db 和 dbx。



KEK 文件须为 UEFI 变数格式。

DB Management

db (Authorized Signature database) 包含授权认证和数码签章等，可载入后运行。

Delete the db

本项目用来删除系统中的 db 文件。设置值有：[Yes] [No]。

Load db from File

本项目用来设置由 USB 存储设备下载 db 文件。

Append db from file

本项目用来设置由存储设备下载其他 db 文件以提升安全性。



db 文件须为 UEFI 变数格式。

DBX Management

dbx (Revoked Signature database) 包含禁止使用的授权认证和数码签章等，不被允许载入或运行。

Delete the dbx

本项目用来删除系统中的 dbx 文件。

Load dbx from File

本项目用来设置由 USB 存储设备下载 dbx 文件。设置值有：[Yes] [No]。

Append dbx from File

本项目用来设置由存储设备下载其他 dbx 文件，借以让更多的 db 文件无法下载。



dbx 文件须为 UEFI 变数格式。

Boot Option Priorities

本项目让您自行选择启动磁盘并排列启动设备顺序。依照 1st、2nd、3rd 顺序分别代表其启动设备顺序，而设备的名称将因使用的硬件设备不同而有所差异。



- 欲进入 Windows 安全模式时，请在开机自检（POST）时按下 <F8> 键。
 - 启动时您可以在 ASUS Logo 出现时按下 <F8> 选择启动设备。
-

Boot Override

本项目将显示可使用的设备，设备的名称将因使用的硬件设备不同而有所差异。点击任一设备可将该将置设置为启动设备。

3.9 工具菜单 (Tools menu)

本工具菜单可以让您针对特别功能进行设置。请选择菜单中的选项并按下 <Enter> 键来显示子菜单。



3.9.1 ASUS EZ Flash 2

本项目可以让您启动华硕 EZ Flash 2 程序，按下 <Enter> 会出现再次确认的窗口，请使用左右键选择 [Yes] 或 [No]，接着按下 <Enter> 确认。



请参考 3.11.2 华硕 EZ Flash 2 的说明。

3.9.2 ASUS O.C. Profile

本菜单可以让您存储或载入 BIOS 设置。

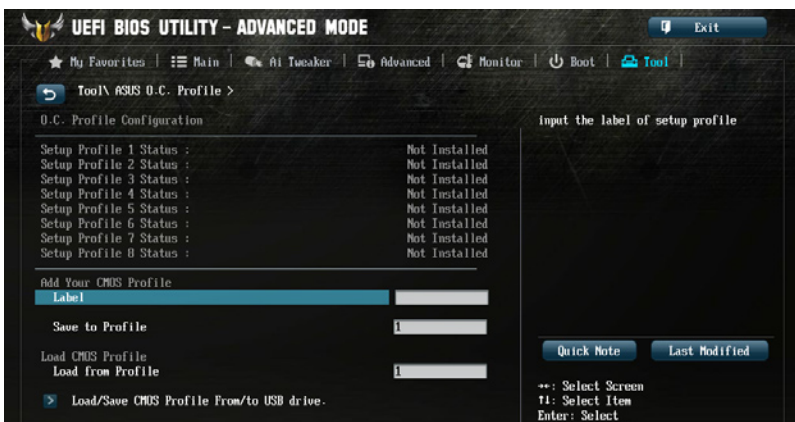

若您尚未存储新的 BIOS 文件时，Setup Profile Status 项目将显示为 Not Installed。

Label

本项目用来输入设置档的标签。

Save to Profile

本项目可以让您存储当前的 BIOS 文件至 BIOS Flash 中，请输入您的文件名称，然后按下 <Enter> 键，接着选择 Yes。

Load from Profile

本项目可以让您载入先前存储在 BIOS Flash 中的 BIOS 设置。请按下 <Enter> 键并选择 Yes 来载入文件。



- 当进行 BIOS 升级时，请勿关闭或重新启动系统以免造成系统启动失败。
- 推荐您只在相同的内存/处理器设置与相同的 BIOS 版本状态下，升级 BIOS 程序。

3.9.3 ASUS SPD Information

本菜单显示插槽的相关信息。

UEFI BIOS UTILITY - ADVANCED MODE

My Favorites | Main | AI Tweaker | Advanced | Monitor | Boot | Tool | Exit

Tool \ ASUS SPD Information >

DIMM Slot # Slot 2

Manufacturer Team Group Inc.
Module Size 2048 Mbytes
Maximum Bandwidth 1333 Mhz
Part Number Tri-Dark-1333
Serial Number
Product Week/Year 35/2009
SPD Ext. XMP
XMP Res. 1.2
JEDEC ID JEDEC XMP #1 XMP #2

	JEDEC	XMP #1	XMP #2
Frequency (Mhz)	1333	1333	
Voltage (V)	1.500	1.600	
CAS# Latency (tCL)	9	7	
RAS# to CAS# (tRCD)	9	7	
RAS# Precharge (tRP)	9	7	
tRAS	24	21	
tRC	33	31	
tUR	10	10	
tRRD	4	5	
tRFC	74	1707	
tWTP	5	5	
tRTP	5	5	
tFOW	20	24	
tCWL		6	
Command Rate		2	

DIMM Slot number

Quick Note Last Modified

++: Select Screen
↑↓: Select Item
Enter: Select
←/→: Change Opt.
F1: General Help
F2: Previous Values
F3: Shortcut
F4: Add to Shortcut and My Favorites
F5: Optimized Defaults
F10: Save ESC: Exit
F12: Print Screen

Version 2.10.1208. Copyright (C) 2013 American Megatrends, Inc.

3.10 退出 BIOS 程序 (Exit menu)

本菜单可让您读取 BIOS 程序出厂默认值与退出 BIOS 程序。你也可以由 Exit 菜单进入 EZ Mode。

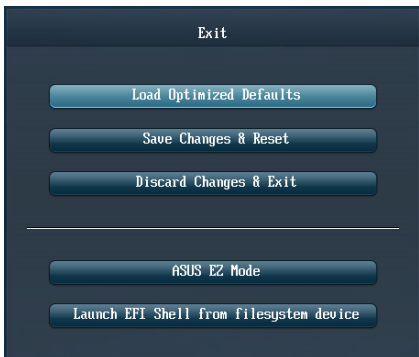

Load Optimized Defaults

本项目可让您载入 BIOS 程序设置菜单中每个参数的默认值。当您选择本项目或按下 <F5>，便会出现一个确认对话框，选择 Yes 以载入默认值。

Save Changes & Reset

当您完成对 BIOS 设置程序所做的更改后，请选择本项目或按下 <F10>，将会出现一个确认对话框，请选择 Yes 以存储设置并退出 BIOS 设置程序。

Discard Changes & Exit

本项目可让您放弃所做的更改，并恢复原先存储的设置。在选择本项目或按下 <Esc>键后，将会出现一个确认对话框，请选择 Yes 以放弃任何设置并载入原先存储的设置，同时退出 BIOS 设置程序。

ASUS EZ Mode

选择本项目可进入 EZ Mode 菜单。

Launch UEFI Shell from filesystem device

本项目可以让您由含有数据系统的设备中启动 UEFI Shell (shellx64.UEFI)。

3.11 升级 BIOS 程序

华硕网站上提供有最新的 BIOS 程序，可以强化系统的稳定度、兼容性或运行性能，但是运行 BIOS 程序升级是具有潜在性风险的，若是使用现有版本的 BIOS 程序都没有发生问题时，请勿手动运行升级 BIOS 程序。不适当的 BIOS 程序升级可能会导致系统启动失败。若有需要，请使用以下各节的方法来升级您的 BIOS 程序。



请访问华硕网站 (<http://www.asus.com.cn>) 来下载本主板最新的 BIOS 程序。

1. EZ Update：在 Windows 操作系统中升级 BIOS 程序。
2. ASUS EZ Flash 2：使用 U 盘来升级 BIOS。
3. ASUS CrashFree BIOS 3：当 BIOS 文件遗失或损毁时，可以使用 U 盘或主板的驱动程序与应用程序光盘来升级 BIOS。
4. ASUS BIOS Updater：在 DOS 环境下，使用主板驱动程序与应用程序光盘与 U 盘来升级并备份 BIOS。

上述软件请参考相关章节的详细使用说明。

3.11.1 EZ Update

EZ Update 是一套可以让您在 Windows 操作系统下，用来升级主板 BIOS 文件的应用程序。



-
- 在使用 EZ Update 之前，请先确认您已经经由内部网络对外连接，或者经由网络服务提供商（ISP）所提供的连接方式连接到互联网。
 - 这个程序可以在主板附赠的驱动程序及应用程序光盘中找到。
-

3.11.2 华硕 EZ Flash 2

华硕 EZ Flash 2 程序让您能轻松的升级 BIOS 程序，可以不必再通过启动盘的冗长程序或是到 DOS 模式下运行。



请至华硕网站 <http://www.asus.com.cn> 下载最新的 BIOS 程序文件。

请依照以下步骤通过 EZ Flash 2 升级 BIOS 程序：

1. 将存储有最新的 BIOS 文件的 U 盘插入 USB 连接端口。
2. 进入 BIOS 设置程序的 Advanced Mode，选择 Tool > ASUS EZ Flash Utility，接着请按下 <Enter> 键。

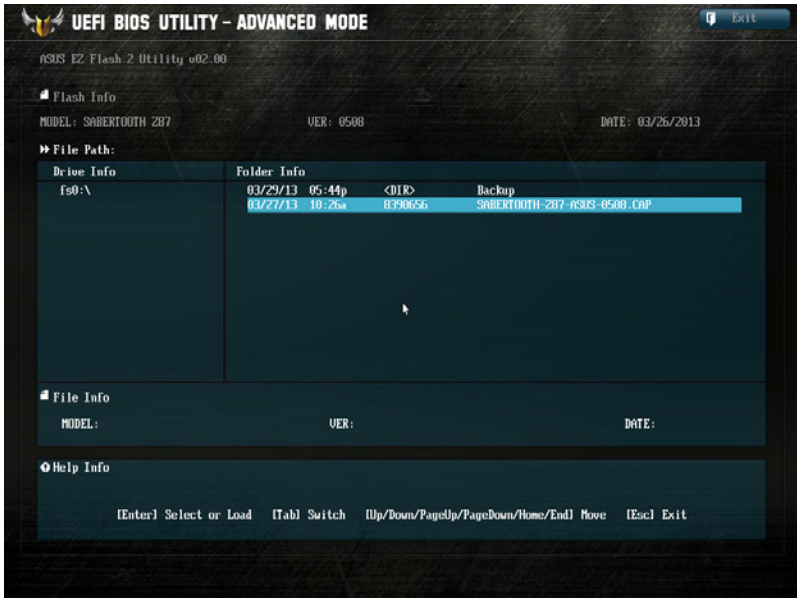

3. 请使用 <Tab> 键操控 Drive 区域。
4. 请利用上/下方向键找到存放有最新 BIOS 文件的 U 盘，接着请按下 <Enter> 键。
5. 请使用 <Tab> 键操控 Folder Info 区域。
6. 请利用上/下方向键找到 U 盘中最新的 BIOS 文件，接着请按下 <Enter> 键开始 BIOS 升级操作。当 BIOS 升级操作完成后请重新启动电脑。



-
- 本功能只支持采用 FAT 32/16 格式的单一磁区 U 盘。
 - 当升级 BIOS 时，请勿关闭或重置系统以避免系统启动失败。
-



请读取出厂默认值来保持系统的稳定。请参阅 3.9 退出 BIOS 程序 一节中 Load Optimized Defaults 项目的详细说明。

3.11.3 华硕 CrashFree BIOS 3

华硕最新自行研发的 CrashFree BIOS 3 工具程序，让您在当 BIOS 程序和数据被病毒入侵或毁损时，可以轻松的从驱动程序及应用程序光盘，或是从含有最新或原始的 BIOS 文件的 U 盘中恢复 BIOS 程序的数据。



在驱动程序及应用程序光盘中的 BIOS 程序版本可能会比官方网站上的 BIOS 程序版本旧，若是想要使用升级的 BIOS 程序，请至 <http://support.asus.com> 网站下载，并存储在便携存储设备中。

恢复 BIOS 程序

请依照下列步骤使用应用程序光盘恢复 BIOS 程序：

1. 启动系统。
2. 将主板的应用程序光盘放入光驱，或是将含有最新或原始的 BIOS 文件的 U 盘插入 USB 连接端口。
3. 接着工具程序便会自动检查光盘或存储设备中是否存有 BIOS 文件。当搜索到 BIOS 文件后，工具程序会开始读取 BIOS 文件并自动进入 ASUS EZ Flash 2 程序。
4. 系统需要您进入 BIOS 程序来恢复 BIOS 设置，为了确保系统的兼容性与稳定性，推荐您按下 <F5> 按键来载入 BIOS 程序的默认值。



当升级 BIOS 时，请勿关闭或重置系统以避免系统启动失败。

3.11.4 华硕 BIOS Updater

华硕 BIOS Updater 让您可以在 DOS 环境下升级 BIOS 程序，还可以用来复制现有的 BIOS 文件，当您的 BIOS 程序在升级过程中失败或中断时，可以作为备份使



以下的程序画面只能参考，您实际操作的画面可能会与手册所示的画面不尽相同。

升级 BIOS 之前

1. 准备本主板的驱动程序与应用程序光盘，以及 FAT32/16 格式且单一磁区的 U 盘。
2. 访问华硕网站 <http://support.asus.com> 下载最新的 BIOS 程序与 BIOS Updater，然后存储在 U 盘。



- DOS 环境下不支持 NTFS 格式，请勿将 BIOS 文件与 BIOS Updater 存储在 NTFS 格式的 U 盘。
- 请勿将 BIOS 程序存储在软盘，以免软盘的容量不够使用。

3. 将电脑关机，并移除连接所有的 SATA 硬件设备（选购）。

DOS 环境下启动系统

1. 将存有最新 BIOS 文件与 BIOS Updater 的 U 盘插入 USB 连接端口。
2. 启动电脑，当 ASUS 标识出现时，按下 <F8> 来显示 BIOS 启动设备选择菜单。将驱动程序与应用程序光盘放入光驱，然后选择光驱作为启动磁盘。

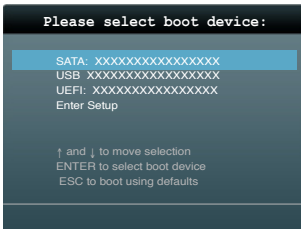

3. 当制作软盘菜单出现时，通过按下项目号码来选择 FreeDOS command prompt 项目。
4. 当 FreeDOS 出现时，输入命令 d:，然后按下 <Enter>，将磁盘 C（光驱）改为磁盘 D（U 盘）。



升级 BIOS 文件

请依照以下步骤升级 BIOS 文件：

1. 当 FreeDOS 出现时，输入命令 `bupdater /pc /g`，然后按下 <Enter>。

```
D:\>bupdater /pc /g
```

2. 接着会出现如下图所示的 BIOS Updater 画面。

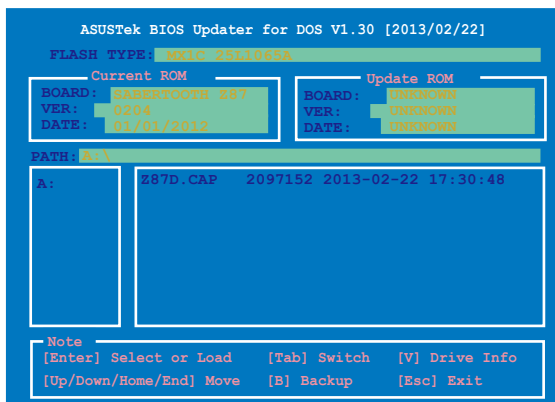

3. 按下 <Tab> 按键切换画面，使用 <Up/Down/Home/End> 按键选择 BIOS 文件，然后按下 <Enter>，BIOS Updater 检查所选的 BIOS 文件后，会弹出确认升级的画面。



4. 选择 Yes 然后按下 <Enter>，当 BIOS 升级完成时，按下 <ESC> 退出 BIOS Updater 并重新启动电脑。



请勿在 BIOS 进行升级时，运行关机或重新启动电脑，以防止 BIOS 升级失败。



- BIOS Updater 1.30 或升级的版本在升级 BIOS 之后会自动退出升级程序回到 DOS 模式。
- 请载入 BIOS 程序的默认值以确保系统的兼容性与稳定度。在退出 BIOS 程序 (Exit menu) 菜单选择 Load Optimized Defaults。
- 在完成 BIOS 升级之后，请确认将刚刚移除的 SATA 硬件设备连接至 SATA 连接端口。

第四章

4.1 安装操作系统



- 本主板支持 Microsoft® 32-bit/64-bit Windows® 7 与 32-bit/64-bit Windows® 8 操作系统 (OS, Operating System)。
- 由于主板和外围硬件设备的选项设置繁多，本章只就软件的安装程序供您参考。您也可以参阅您使用的操作系统说明文件以取得更详尽的信息。

4.2 驱动及应用程序 DVD 光盘信息

随货附赠的驱动及应用程序 DVD 光盘包括了数个有用的软件和应用程序，将它们安装到系统中可以强化主板的性能。



华硕驱动程序及应用程序 DVD 光盘的内容会不时地升级，但不另行通知。如欲得知最新的信息，请访问华硕的网站 <http://www.asus.com.cn>。

4.2.1 运行驱动及应用程序 DVD 光盘



当您安装 AI Suite 3 至 Windows® 7 或 Windows® 8 操作系统前，请确认您有 Administrator (主管理者) 的帐号。

欲开始使用驱动及应用程序 DVD 光盘，只需将光盘放入您的光驱中即可。若您的系统已启动光驱「自动播放」的功能，那么稍待一会儿光盘会自动显示华硕欢迎窗口和软件安装菜单。

请依照以下步骤来运行驱动及应用程序 DVD 光盘：

1. 将驱动及应用程序光盘放入光驱中。
2. 当屏幕显示 AutoPlay (自动运行) 对话框时，请点击 Run ASSETUP.exe (运行 ASSETUP.exe)。

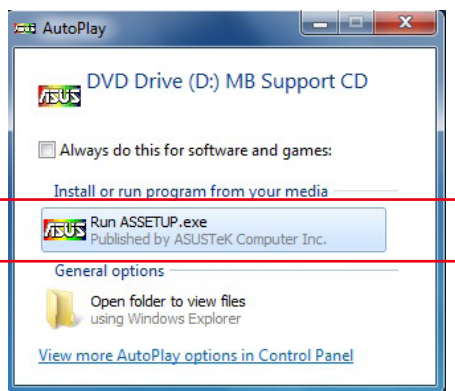

如果欢迎窗口并未自动出现，那么您也可以到驱动及应用程序光盘中的 BIN 文件夹里直接点击 ASSETUP.EXE 主程序开启菜单窗口。

驱动及应用程序 DVD 光盘主菜单

驱动程序菜单显示系统检测到连接设备可使用的驱动程序，请安装适当的驱动程序来使用该设备

制作软盘菜单包含有可创建 RAID/AHCI 驱动程序软盘项目

手册菜单显示本光盘所附的用户手册，点击想要的项目来开启用户手册的文件夹

软件菜单显示本主板支持的应用程序与其他软件

点击安装各项驱动程序

点击联络信息标签页显示与华硕联络的信息

点击图标显示 DVD/主板信息



如果欢迎窗口并未自动出现，那么您也可以到驱动程序及应用程序光盘中的 BIN 文件夹里直接点击 ASSETUP.EXE 主程序开启菜单窗口。

4.2.2 取得软件用户手册

您可在驱动程序 DVD 光盘中找到软件用户手册，请依照以下步骤来取得您需要的软件用户手册。



软件用户手册文件为 PDF 格式，在您开启用户手册文件前，请先安装 Adobe® Acrobat® Reader 浏览软件。

1. 首先点击 Manual (用户手册) 标签页，由列表中选择 ASUS Motherboard Utility Guide。



2. 进入 Manual (用户手册) 文件夹后，在您需要的用户手册文件夹用鼠标左键点二下。

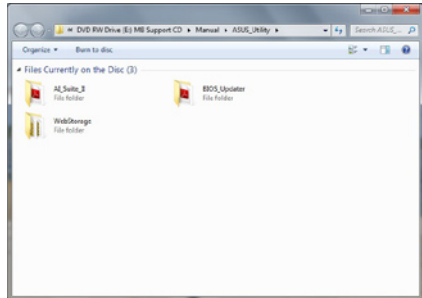

3. 请由数个语言的用户手册中选择您需要的用户手册。

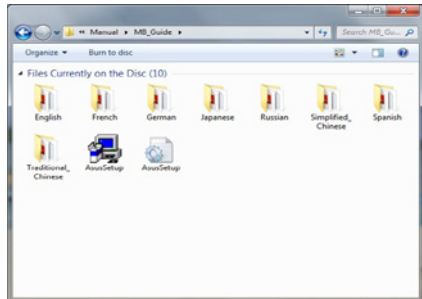

本章节的图标只能参考，在驱动程序 DVD 光盘中所包含的软件用户手册，会依照您所购买的型号而有不同。

4.3 软件信息

驱动程序及应用程序光盘中大部分的应用程序都会有安装指导向导来协助您一步一步轻松地安装软件。您也可以由个别软件所提供的在线说明档或读我档取得安装方式及其他信息的说明。

4.3.1 华硕 AI Suite 3 程序

通过友善的用户界面，华硕 AI Suite 3 程序将所有的华硕独家功能集成在一个软件套件中，可以同时操控并运行各项功能及应用程序。

安装华硕 AI Suite 3 程序



当您安装 AI Suite 3 至 Windows® 7 或 Windows® 8 操作系统前，请确认您有 Administrator（主管管理者）的帐号。

安装华硕 AI Suite 3 程序至电脑中

Windows® 7 操作系统

1. 将应用程序光盘放入光驱中。
2. 在 AutoPlay（自动运行）对话框里，点击 Run ASSETUP.exe（运行 ASSETUP.exe），然后选择 Utilities（应用程序）标签页。



3. 从 Utilities（应用程序）标签页中，点击 AI Suite 3，然后依照画面上的指示完成安装。

Windows® 8 操作系统

1. 放入应用程序光盘至光驱中，并依照画面的指示操作。
2. 从华硕主板驱动及应用程序主菜单里，点击 Utilities（应用程序）标签页，然后点击 AI Suite 3 程序。
3. 依照画面上的指示操作。

若华硕主板驱动及应用程序主菜单并未自动显示，请试着用以下方式操作：

- a. 进入 Start Screen（开始），然后点击 Desktop（桌面）应用程序。
- b. 在 Desktop（桌面）的左下角，点击 File Explorer（文件总管） 然后选择您的 DVD 光驱，再点击或双按 Setup（设置）应用程序。

运行华硕 AI Suite 3 程序

Windows® 7 操作系统

- 从 Desktop（桌面），点击 Start（开始）> All Programs（所有程序）> ASUS > AI Suite 3 > AI Suite 3 后进行开启。
- 您也可以在 Windows® 7 系统桌面的下方任务栏上点击 AI Suite  进行开启。

Windows® 8 操作系统

若在 Windows® 8 系统中运行 AI Suite 3 程序，点击位于 Start Screen（开始画面）中的 AI Suite 3 程序进行开启（或若是您使用鼠标操作，则请点击在 Start Screen（开始画面）上的 AI Suite 3 应用程序图标。

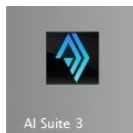

AI Suite 3 主画面

AI Suite 3 主画面提供您轻松进入控制和了解电脑发生了什么状况 - 能提供您将性能做最佳化设置，并同时确保系统的稳定性。

AI Suite 主画面包含一个快速进入的主菜单任务栏，可以让您快速开启任何集中在这里的华硕应用程序。点击在主画面上方  图标便可以开启此主菜单任务栏。



AI Suite 3 主画面只能参考，请以您实际看到的画面为准。

AI Suite 3 主菜单任务栏

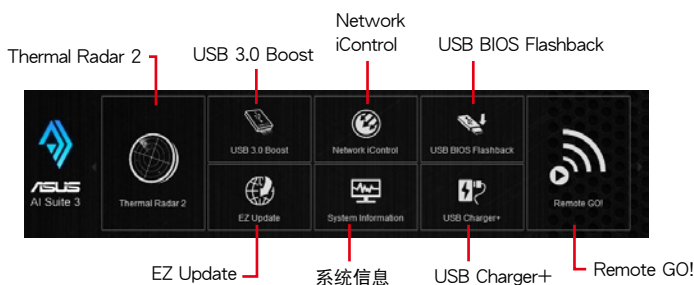

- 本章节的画面只能参考，请以您实际看到的画面为准。
- 请参考驱动程序 DVD 光盘中软件手册的说明，或是访问华硕网站 <http://www.asus.com.cn> 获得软件设置的详细说明。

4.3.2 Thermal Rader 2 (热敏雷达 2) 程序

Thermal Rader 2 (热敏雷达 2) 界面上提供了以下的这些实用的程序：

Thermal Tuning (热敏调校)、Thermal Status (热敏状态)、Fan Control (风扇控制) 和 DIGI+ PowerControl (DIGI+ 电源控制)。

Thermal Tuning (热敏调校)

本程序提供您自动最佳化系统内的冷却解决方案，如：CPU fan (处理器风扇)、Chassis fans (机箱风扇) 和 TUF turbo fan (TUF 涡轮风扇)，只需点一下便能使用。

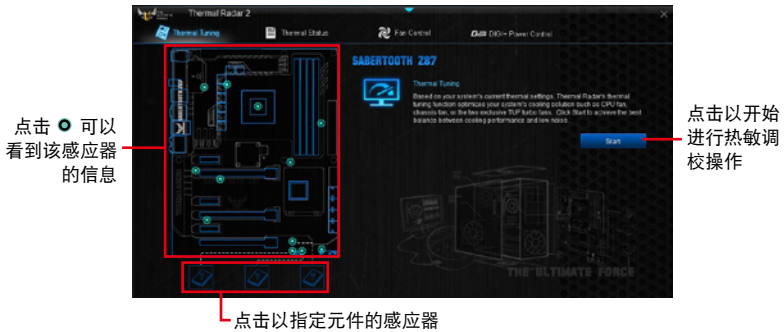

Thermal Status (热敏状态)

本程序提供您实时监控主板上的处理器与 VGA 区域显示的散热状况。当有了这项工具程序，还可以评估在系统载入时的处理器温度等级。

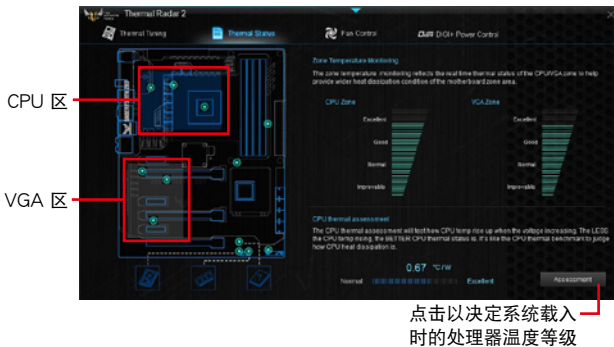

Fan Control (风扇控制)

本程序提供了一个易于使用的默认风扇文件，用于自动调整风扇转速。并且可以提供您自订每个风扇的速度，将其存储为一个风扇运转使用的文件。



风扇加时功能只能在 2 个辅助风扇上作用。



- 当 BIOS 程序中的 ErP 设置为启动时，风扇加时 (Fan Overtime) 功能则会关闭。
- 当系统关机后，二个辅助风扇 (ASST) 会以待机电力运行，请勿连接过多使用待机电力的设备，否则可能会导致电力负荷过重。

自订风扇设置值

您可以使用 Smart Mode（智能模式）和 RPM (rotations per minute) Mode（RPM 模式）来自订风扇设置。

Smart Mode

Smart Mode（智能模式）提供您自订风扇的转速，以维持在一定的温度下。有了这项程序，您也可以指派三个关键元件并通过 Thermal Radar 2 做监控。



RPM Mode

在 RPM mode（RPM 模式）下，当温度低于 75°C 时，提供您设置风扇速度。



华硕 DIGI+ Power Control 程序

华硕 DIGI+ Power Control 程序让您可以轻松的调整处理器与 VRM 电压与频率，确保性能与稳定性，同时提供最佳电源使用性能。

调整 CPU Power

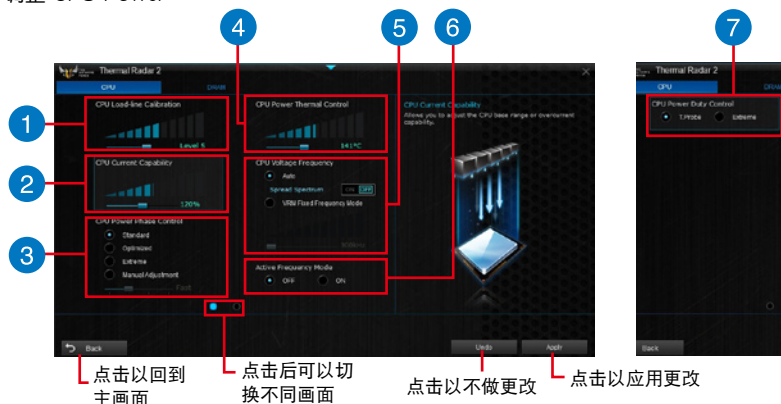

编号	功能
1	CPU Load-line Calibration 本项目用来调整电压设置与控制系统温度。当您将此项目的设置值设置越高时，将可提高电压值与超频能力，但会增加 CPU 及 VRM 的温度。
2	CPU Current Capability CPU Current Capability 代表 VRM 可提供更高超频所需的总电源量。此选项设置越高时，VRM 总电源传输范围也越高。
3	CPU Power Phase Control CPU Power Phase Control 通过在重系统负载情况下增加相数以获得更快更佳的散热性能；在轻系统负载情况下减少相数以增加 VRM 效率。 * 当使用 Intel iGPU 时，系统会自动将默认值设为 [Extreme]。
4	CPU Power Thermal Control 较高的温度提供更广的 CPU 电力散热范围，并扩展超频的容忍度来提升超频的潜力。
5	CPU Voltage Frequency 切换频率将影响 VRM 输出电压的暂态响应和元件的散热性。设置较高的频率可获得较快的电压暂态响应。
6	Active Frequency Mode 提供增强处理器的省电条件。勾选启用这项功能，当节省处理器电源时，可以得到较快的传输回应
7	CPU Power Duty Control CPU Power Duty Control 可调整 VRM 各相电流及元件温度。

调整 DRAM Power



编号	功能
1	DRAM Current Capability 设置 DRAM Current Capability 较高数值可提供 DRAM 控制器更高超频所需的总电源量。
2	DRAM Voltage Frequency 此项目可调整 DRAM 切换频率使系统稳定或增加超频范围。
3	DRAM Power Phase Control 设置为 Extreme 以使用全相式模式提升系统性能，或是设置为 Optimized 以使用华硕最佳化相式调整模式增加 DRAM 电源性能。

4.3.3 Remote GO!

Remote GO! 是华硕独家 Wi-Fi 应用程序，提供您通过无线网络将多介质文件串流至 DLNA 设备，使用智能型设备就可以远端遥控进入您的电脑、轻易地在电脑与行动设备间传送文件，并可轻松存取存储于云端空间的文件。

系统需求

系统需求	电脑	行动设备
操作系统	Windows® 7/Windows® 8	Android 2.3 或升级版本 iOS5 或升级版本
应用程序	华硕 AI Suite 3	华硕 Wi-Fi GO! 与 NFC Remote



- 请从华硕主板随附的应用程序光盘安装 AI Suite 3 应用程序。
- 请从 Google Play 为您的 Android 行动设备下载华硕 Wi-Fi GO! 与 NFC Remote 程序。至于 iOS 行动设备，请从 App 商店下载华硕 Wi-Fi GO! 与 NFC Remote 程序。



- 请确认所有使用 Remote GO! 应用程序的 Wi-Fi 行动设备务必在相同的局域网 (LAN)。
- 行动设备的用户界面可能会因操作系统与屏幕分辨率不同而异。

行动设备支持的屏幕分辨率

Wi-Fi GO! & NFC Remote 支持以下行动设备屏幕分辨率：

屏幕类型	低密度 (120, ldpi)	中密度 (160, mdpi)	高密度 (240, hdpi)	超高密度 (320, xhdpi)
屏幕分辨率	1024 × 600	WXGA (1280×800) 1024 × 768 1280 × 768	1536 × 1152 1920 × 1152 1920 × 1200	2048 × 1536 2560 × 1536 2560 × 1600

使用 Remote GO!

要使用 Remote GO!，请点击窗口顶端的  图标，然后点击 AI Suite 3 主菜单中的 Remote GO!。



- 在行动设备运行 Wi-Fi GO! 与 NFC Remote 以使用 Wi-Fi GO! 与 NFC remote 控制功能。更多细节请参考本手册 Wi-Fi GO! 与 NFC Remote 章节中的说明。
- 为保护您的 Wi-Fi 应用程序免于未经授权遥控存取，请点击  然后设置密码。
- 当使用 Remote GO! 功能时，请确认已经启动华硕 AI Suite 3 应用程序。

使用 Wi-Fi GO! 与 NFC Remote 功能

Wi-Fi GO! 与 NFC Remote 功能可让您通过行动设备远端控制您的电脑。

运行 Wi-Fi GO! 与 NFC Remote

1. 启动行动设备的 Wi-Fi 连接。确认您的行动设备与电脑都在相同网域中。
2. 轻触  > Enter，然后轻触要与行动设备连接的电脑。
3. 轻触确认信息中的 OK（确定）。

Remote GO 功能

- Cloud GO! : 可让您在不同云端服务如 ASUS WebStorage、GoogleDrive™ 与 DropBox® 间远端控制并同步文件。
- Remote Desktop : 本项目可让您通过行动设备查看电脑桌面的数据，并且可以实时远端遥控操作您的电脑。
- DLNA Media Hub : 支持最新的 DLNA 标准，用来串流传送多介质文件至支持 DLNA 的设备。
- File Transfer : 本项目用来在电脑与行动设备之间传送文件。

使用 Wake-on-LAN 网络唤醒功能

若您想使用行动设备唤醒您的电脑，请先确认已经启动电脑的 Wake-on-LAN 网络唤醒功能设置。请依照下列步骤设置电脑的 Wake-on-LAN 网络唤醒功能设置：

1. 从 BIOS 设置程序选择 Advanced > APM，然后将 Power On By PCIE/PCI 项目设为 [Enabled]。
2. 在 Windows® 操作系统下请依照下列步骤进行设置：
 - a. 点击桌面的 开始，然后在 电脑 点按右键选择 管理 以开启 电脑管理 窗口。
 - b. 点击 设备管理器 以查看所有已安装设备。
 - c. 点击 网络适配器，然后在 Intel® Ethernet connection I217-V 点按右键选择 内容 > 电源管理 标签。
 - d. 勾选 只允许 Magic 封包唤醒电脑。

使用 Cloud GO!

1. 在电脑的 Wi-Fi GO! 窗口上点击 Cloud GO!。
2. 勾选 I Agree，然后点击 Enter 以存取您的云端空间帐户。
3. 选择您的 ASUS WebStorage、Google Drive™ 或 Dropbox® 云端帐户，然后点击 Sign In (登入)。



- 要从行动设备存取云端文件，请确认您已经登入电脑中的云端帐户。
- 由于云端存储空间的限制，您最多只能上传或同步 100 MB 大小的文件。
- 为让 Cloud GO! 程序正常运行，请设置正确的电脑系统时间。
- 当您同步文件时，它们将会在每个云端存储空间中的 Remote GO! 文件夹自动同步。至于备份文件则会存储在电脑中的 我的最爱 文件夹里。

使用 Remote Desktop

1. 在行动设备上轻触 Remote Desktop > Enter。
2. 选择 Extended Mode (延伸模式) 或 Main Screen Mode (主画面模式) 以控制您的电脑。



Extended Mode (延伸模式) 支持功能视电脑中所安装的 VGA 驱动程序而定。

使用 DLNA Media Hub



要将多介质文件串流至 DLNA 显示器，请先启动 Windows Media Player 的遥控功能。运行 Windows Media Player，然后点击 串流处理，接着勾选 允许远端控制我的播放程序 与 自动允许设备播放我的介质。

在电脑上使用 DLNA Media Hub

在电脑上点击 DLNA Media Hub 然后点击 Enter（确定）。

点击以选择介质文件类型

点击以编辑播放列表

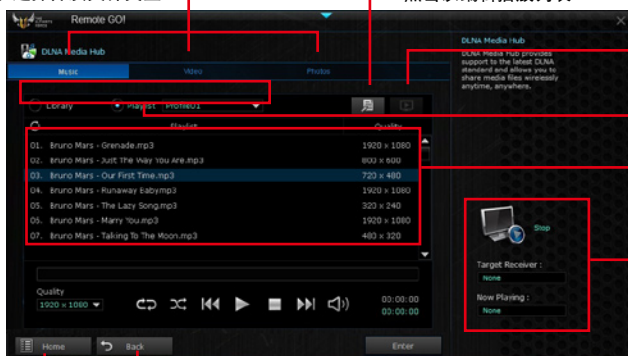

点击以选择接收设备

勾选以选择来源位置

介质文件面板

显示目标接受设备名称以及现在播放的介质文件

点击以返回至上一个画面

点击以返回 Wi-Fi GO! 窗口

在行动设备上使用 DLNA Media Hub

1. 在行动设备上轻触 DLNA Media Hub。
2. 选择并轻触接受设备名称。
3. 轻触 Enter（确定）以远端控制您的电脑。



使用 File Transfer



点击以返回
Wi-Fi GO!
窗口

点击以返回至上一个画面

点击以传送文件

点击以设置
从行动设备
传输文件至
电脑的路径

从电脑传送文件至行动设备

从电脑传送文件至行动设备，请在文件上点击鼠标右键然后点击 传送至 > [设备名称]。文件传送完成后请点击 OK（确定）。



请先确认已经启动行动设备的 File Transfer 功能以接收从电脑传送的文件。

从行动设备传送文件至电脑

从行动设备传送文件至电脑，轻触 File Transfer，然后轻触 Enter。勾选要传送的文件然后点击 传送。



- 当从电脑传送文件至您的 iOS 设备时，您只能接收 PNG、BMP、JPG、GIF 以及 TIFF 格式的文件。
- 要用您的 iOS 设备传送文件，请至 Settings > Privacy > Photos 然后启动 Wi-Fi GO! 与 NFC Remote 功能。

4.3.4 华硕 USB 3.0 Boost 程序

华硕 USB 3.0 Boost 程序可提升 USB 3.0 设备的传输速度，并支持 USB 连接 SCSI 协议 (UASP, USB Attached SCSI Protocol)。通过华硕 USB 3.0 Boost 程序，可轻松提升您的 USB 3.0 设备之传输速度。

运行华硕 USB 3.0 Boost 程序

若要运行 USB 3.0 Boost，请点击屏幕上方  图标，然后点击 AI Suite 3 主菜单任务栏上的 USB 3.0 Boost。

使用华硕 USB 3.0 Boost 程序

1. 请将 USB 3.0 设备连接至 USB 3.0 连接端口。
2. 从 USB 3.0 Boost 窗口选择一个 USB 设备。
3. 若要启动 USB 设备的 UASP 功能，请点击 UASP。若要还原为正常的传输率，请点击 Normal。

USB 3.0 Boost 主画面



点击以启动 USB 设备的正常数据传输率

点击以启动 USB 设备的 UASP 或 Turbo 模式，来获得更快的数据传输率

点击以选择 USB 设备



- 请参考驱动程序 DVD 光盘中软件手册的说明，或访问华硕网站 <http://www.asus.com.cn> 获得软件设置的详细说明。
- 使用 USB 3.0 设备来获得高性能表现，数据传输的速度会依照 USB 设备的不同而改变。

4.3.5 EZ Update

EZ Update 应用程序让您可以轻松自动升级主板的软件、驱动程序以及 BIOS 版本。

通过这个程序，您可以手动升级 BIOS，并选择开机自检（POST）时想要用来显示的启动图标。

运行 EZ Update

若要运行 EZ Update，请点击屏幕上方  图标，然后点击 AI Suite 3 主菜单任务栏上的 EZ Update。

EZ Update 主画面



EZ Update 需要经由局域网或 ISP（网络服务供应商）所提供的互联网连接。

4.3.6 Network iControl

Network iControl 是个直觉性一站式的网络控制中心，让用户可以更容易的管理网络带宽，并且设置、监控与安排网络程序使用带宽的优先权，还可以自动连接 PPPoE 网络带给用户更便利的上网体验。

运行 Network iControl

若要运行 Network iControl，请点击屏幕上方  图标，然后点击 AI Suite 3 主菜单任务栏上的 Network iControl。



- 使用本功能前请先确认安装有网络驱动程序。
- Network iControl 只支持板载的网络。

EZ Start 主画面



快速连接画面

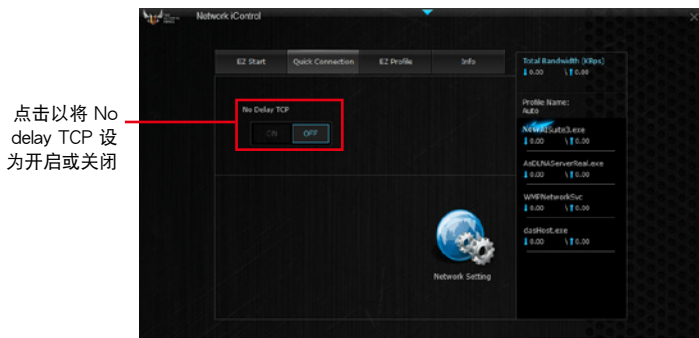

EZ 定义档主画面



4.3.7 USB BIOS Flashback 向导

USB BIOS Flashback 向导可以查看并将最新版 BIOS 程序存储至 USB 存储设备，配合 ASUS USB BIOS Flashback 的硬件特色，让您不需重新启动即可升级 BIOS 程

USB BIOS Flashback 主画面



设置下载 BIOS 升级的排程

1. 请于 Download Setting (下载设置) 中勾选 Schedule (days) (排程)，并选择下次进行下载升级的天数。
2. 请点击 Apply 应用更改，或是点击 Cancel 以取消更改。

下载最新版 BIOS



下载前请先确认已经将支持 USB BIOS Flashback 的 USB 存储设备连接至电脑的 USB 连接端口。请参考 2.3.1 後側面板连接端口 一节的详细说明。

请依照以下步骤下载最新版 BIOS：

1. 在 USB BIOS Flashback 主画面中点击 Check for New BIOS Update 查看是否有 BIOS 固件升级可下载。
请等待系统确认最新版的 BIOS 固件版本。

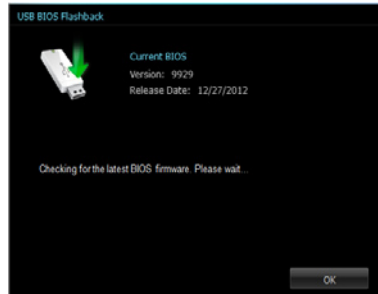

2. 当检测到新版 BIOS 固件时，请由 Save to 点击 ，选择 USB 存储设备后请点击 Download（下载）。

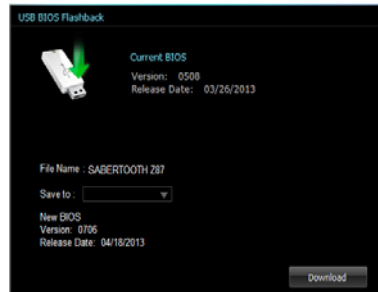

- 3 下载完后请点击 OK。



4.3.8 USB Charger+

USB Charger+ 用来快速充电您的便携 USB 设备，即使在电脑关机、睡眠状态或休眠状态仍可进行充电。



在使用 USB Charger+ 之前，请先确认关闭在 BIOS 设置中 Advanced 模式的 Advanced > APM > ErP Ready 的 Erp Ready 选项。

运行 USB Charger+

若要运行 USB Charger+，请点击屏幕上方  图标，然后点击 AI Suite 3 主菜单任务栏上的 USB Charger+。

USB Charger+ 主画面

点击来检测已连接的 USB 设备

显示连接的 USB 设备正处于充电中模式

点击以快速充电您的 USB 设备

点击以停止充电您的 USB 设备

点击以应用设置

点击以取消应用设置

点击您想要在系统关机时进行充电的 USB 设备类型



请确认将您的 USB 设备连接至支持本程序之 USB 连接端口。请参考 2.3.1 後側面板连接端口 一节的详细说明。



- USB Charger+ 不支持 USB 集线器、USB 延长线以及一般的 USB 排线。
- 由于特殊设计的因素，USB Charger+ 可能无法辨识某些 ASUS 设备。

4.3.9 系统信息

这个程序可以让您获得本主板、处理器与内存设置的详细信息。

运行系统信息

若要运行系统信息，请点击屏幕上方  图标，然后点击 AI Suite 3 主菜单任务栏上的 System Information（系统信息）。

查看主板信息

从系统信息主画面，点击 MB（主板） 标签页来查看主板的相关信息。

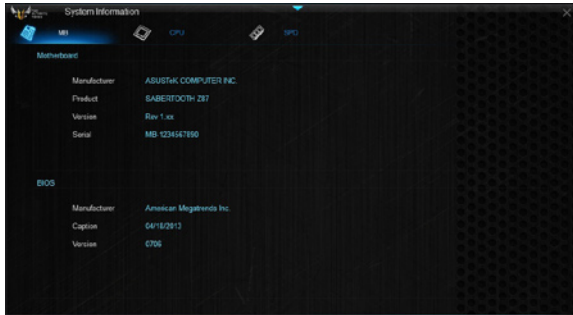

查看处理器信息

从系统信息主画面，点击 CPU（处理器） 标签页来查看处理器的相关信息。



查看 SPD 信息

从系统信息主画面，点击 SPD 标签页来查看内存的相关信息。



4.3.10 音频设置程序

本主板内置一个支持八声道音频输出功能的 Realtek 音频处理芯片，可以让您通过电脑体验前所未有的音响效果。这套软件提供接口自动检测 (Jack-Sensing) 功能、支持 S/PDIF 数码音频输入/输出、中断功能等。Realtek 音频芯片也拥有 Realtek 独家的通用音频端口 (UAJ, Universal Audio Jack) 技术，让用户可以享受即插即用的便利性。

请依照安装向导的指示来安装 Realtek 音频驱动程序与应用程序，您可以在华硕驱动程序光盘中找到这个 Realtek 音频驱动程序与应用程序。

当 Realtek 音频驱动程序与应用软件安装完成后，您可以在右下方的任务栏上找到 Realtek HD Audio Manager 图标。在任务栏的 Realtek HD Audio Manager 图标上以鼠标左键点二下就会显示 Realtek HD 音频控制面板。

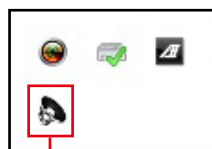

Realtek® HD Audio Manager

A. Windows® 8 / Windows® 7 操作系统下的 Realtek® HD Audio Manager



这个版本的 Realtek HD Audio Manager 支持 Intel® 8 系列主板与其他特定的型号。

5.1 RAID 功能设置

本主板支持以下 SATA RAID 解决方案。

- Intel® Rapid Storage Technology：支持 RAID 0、RAID 1、RAID 10 和 RAID 5。

5.1.1 RAID 定义

RAID 0 的主要功能为「Data striping」，即区块延展。其运行模式是将磁盘数组系统下所有硬盘组成一个虚拟的大硬盘，而数据存取方式是平均分散至多颗硬盘，是以并行的方式读取/写入数据至多颗硬盘，如此可增加存取的速度，若以二颗硬盘所建构的 RAID 0 磁盘数组为例，传输速度约为数组中转速最慢的硬盘的二倍速度。整体而言，RAID 0 模式的磁盘数组可增加数据传输的性能与速率。

RAID 1 的主要功能为「Data Mirroring」，即数据映射。其运行模式是将磁盘数组系统所使用的硬盘，创建为一组映射对应（Mirrored Pair），并以平行的方式读取/写入数据至多颗硬盘。而写入至各个硬盘的数据是完全一样的，在读取数据时，则可由本组内所有硬盘同时读出。而 RAID 1 模式的磁盘数组最主要就是其容错功能（fault tolerance），它能在磁盘数组中任何一颗硬盘发生故障的情况时，其它硬盘仍可以继续动作，保持系统不中断运行。即使数组中某一颗硬盘损毁时，所有的数据仍会完整地保留在磁盘数组的其它硬盘中。

RAID 5 的主要功能为将数据与验证信息加以延展，分别记录到三部或以上的硬盘中。而 RAID 5 数组设置的优点，包括有取得更理想的硬盘性能、具备容错能力，与更大的存储容量。RAID 5 数组模式最适合的使用范畴，可用于交叉处理操作、数据库应用、企业资源的规划，与商业系统的应用。这类型的数组模式，最少需要三部硬盘方可进行设置。

RAID 10 的主要功能为「Data striping」+「Data Mirroring」，也就是集 RAID 0 与 RAID 1 之所长，不但可运用到 RAID 0 模式所提供的高速传输速率，也保有了 RAID 1 模式的数据容错功能，让您不但享有高速的数据传输功能，对于数据的保存也无后顾之忧。

5.1.2 安装 Serial ATA (SATA) 硬盘

本主板支持 Serial ATA 硬盘。为了最佳的性能表现，当您创建数组模式设置时，请尽可能采用具备相同型号与容量的硬盘。

请依照以下安装方式来建构 SATA RAID 磁盘数组：

1. 将硬盘安装至硬盘槽中。
2. 安装硬盘连接排线，将欲建构磁盘数组的硬盘连接至主板。
3. 将 SATA 电源线连接到每一部硬盘。

5.1.3 在 BIOS 程序中设置 RAID

在您开始创建数组之前，您必须先先在 BIOS 程序设置中设置对应的 RAID 选项。请依照下列步骤进行操作：

1. 在启动之后系统仍在内存的开机自检 (Power-On Self Test, POST) 时，按下 <Delete> 按键进入 BIOS 设置程序。
2. 进入主菜单 (Main) 后，选择 Advanced > SATA Configuration 选项，然后按 <Enter>。
3. 将 SATA Mode 选项设置为 [RAID Mode]。
4. 存储您的设置值并退出 BIOS 程序。



关于如何在 BIOS 中针对菜单进行浏览与输入，请参考第三章的相关说明。



由于芯片的限制，当您设置 SATA 连接端口为 RAID 时，所有的 SATA 连接端口均会以 RAID 模式运行。

5.1.4 进入 Intel® Rapid Storage Technology Option ROM 应用程序

请依照下列步骤来进入 Intel® Rapid Storage Technology Option ROM 应用程序：

1. 启动您的电脑。
2. 当系统运行开机自检（POST）时，按下 <Ctrl+I> 按键来进入应用程序主菜单。

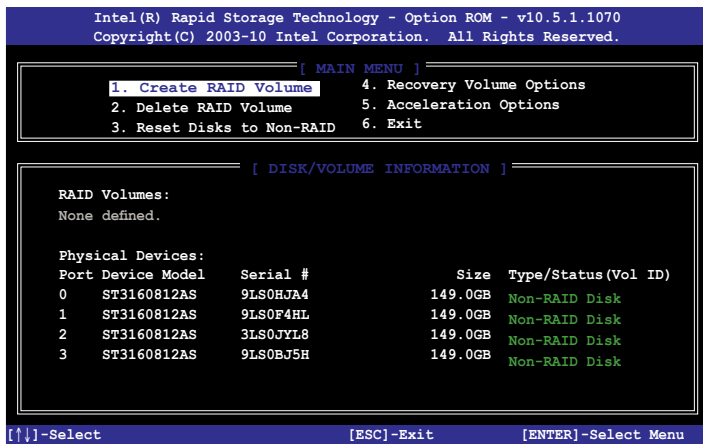

在屏幕下方的 navigation（导览键）可以让您移动光棒到不同的选项并选择菜单中的选项。



本节中的 RAID BIOS 设置画面只能参考之用，故所显示的画面与实际设置画面可能稍有不同。



本应用程序可以支持四个硬盘进行 RAID 设置。

创建 RAID 设置

请依照下列步骤创建 RAID 设置：

1. 选择 1. Create RAID Volume 然后按下 <Enter> 按键，会出现如下图所示的窗口画面。

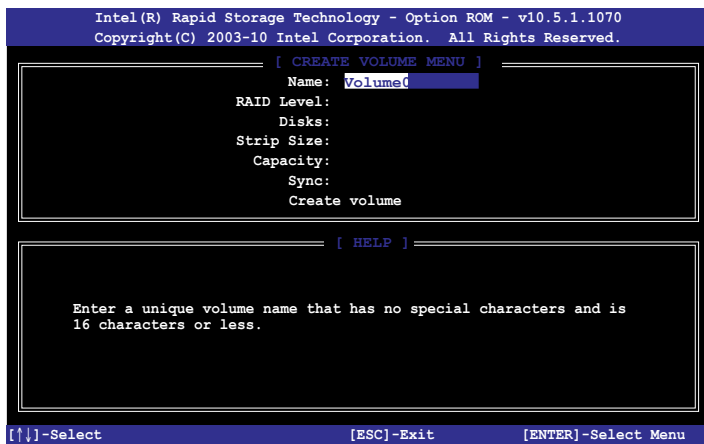

2. 为您的 RAID 磁区键入一个名称，然后按下 <Enter> 按键。
3. 使用向上、向下方向键来选择您想要的 RAID 层级，然后按下 <Enter> 按键。
4. 当 Disk 选项出现，请按下 <Enter> 按键以便选择要进行数组设置的硬盘设备。接着如下图所示的画面便会出现。

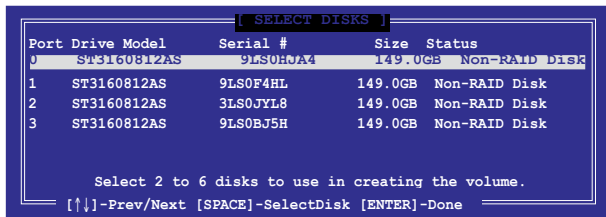

5. 请使用向上、向下方向键来选择硬盘设备，确认后请按下 <Space> 按键来进行选择。接着被选定的硬盘设备旁便会出现一个小三角形图标。当要进行数组设置的硬盘设备选择完毕后，请按下 <Enter> 按键。
6. 使用向上、向下方向键来选择 RAID 磁盘数组（RAID 0、RAID 10、RAID 5）要分区的容量，然后按下 <Enter> 按键。分区的数值可由 4KB 递增至 128KB，数据分区的数值应该以硬盘使用的目的来决定。下列为推荐：
RAID 0: 128KB
RAID 10: 64KB
RAID 5: 64KB



若此系统欲作为服务器使用，推荐您选择较低的磁区大小；若此系统欲作为多介质电脑用来运行影音的编辑制作，推荐您选择较高的磁区大小来获得最佳的性能。

7. 输入您所要的数组容量，接着按下 <Enter> 按键。本项目默认值是采用最高可容许的磁盘容量。
8. 在 Create Volume 的提示对话框中再按下 <Enter> 按键来创建磁盘数组，接着便会出现如下图所示的窗口画面。



9. 按下按键 <Y> 来创建数组并回到主菜单，或是按下 <N> 来回到 CREATE VOLUME MENU（创建数组标签）菜单。

删除 RAID 数组



当您要删除 RAID 设置时请小心，存储在硬盘中的数据会被全部删除。

请依照以下步骤删除 RAID 数组：

1. 选择 2. Delete RAID Volume 然后按下 <Enter> 按键，会出现如下图所示的窗口画面。

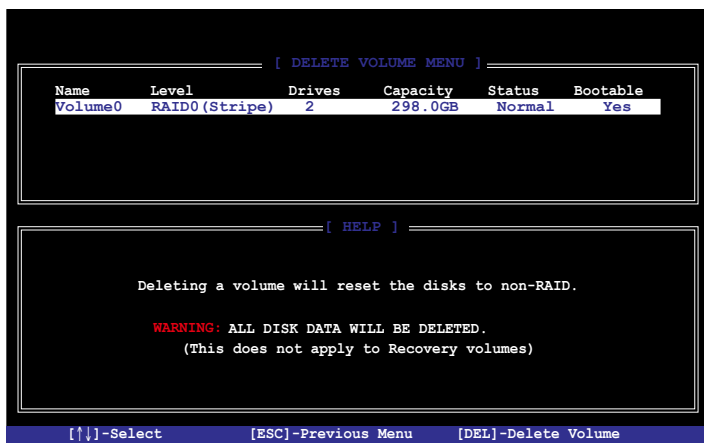

2. 使用向上、向下方向键来选择您想要删除的 RAID 设置，然后按下 按键。接着如下图所示的画面便会出现。

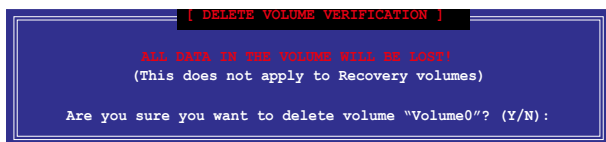

3. 按下 <Y> 按键来删除 RAID 并回到主菜单，或按下 <N> 回到 DELETE VOLUME MENU (创建数组标签) 菜单。

离开 Intel® Rapid Storage Technology Option ROM 应用程序

请依照以下步骤离开应用程序：

1. 选择 5. Exit 然后按下 <Enter> 按键，会出现如下图所示的窗口画面。

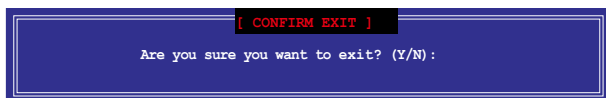

2. 按下 <Y> 按键来离开应用程序，或是按下 <N> 回到主菜单。

5.2 在安装 Windows® 操作系统时安装 RAID 驱动程序

请依照下列步骤在 Windows® 操作系统中安装 RAID 驱动程序：

1. 当安装操作系统时，选择 Load Driver。
2. 将搭载有 RAID 驱动程序的光盘/U 盘置入光驱/USB 接口，并点击 Browse（浏览）。
3. 请选择您的设备后，选择 Drivers > RAID，然后选择 RAID 驱动程序文件，再按下 OK。
4. 请依照屏幕指示来完成驱动程序的安装。



在从 U 盘载入 RAID 驱动程序之前，您必须使用另一台电脑来将应用程序光盘中的 RAID 驱动程序复制到 U 盘。



要在 RAID 模式下设置 Windows® UEFI 操作系统，请先为光驱载入 UEFI 驱动程序。

ASUS Recycling/Takeback Services

ASUS recycling and takeback programs come from our commitment to the highest standards for protecting our environment. We believe in providing solutions for you to be able to responsibly recycle our products, batteries, other components as well as the packaging materials. Please go to <http://csr.asus.com/english/Takeback.htm> for detailed recycling information in different regions.

RF Equipment Notices

CE: European Community Compliance Statement

The equipment complies with the RF Exposure Requirement 1999/519/EC, Council Recommendation of 12 July 1999 on the limitation of exposure of the general public to electromagnetic fields (0–300 GHz). This wireless device complies with the R&TTE Directive.

Wireless Radio Use

This device is restricted to indoor use when operating in the 5.15 to 5.25 GHz frequency band.

Exposure to Radio Frequency Energy

The radiated output power of the Wi-Fi technology is below the FCC radio frequency exposure limits. Nevertheless, it is advised to use the wireless equipment in such a manner that the potential for human contact during normal operation is minimized.

FCC Bluetooth Wireless Compliance

The antenna used with this transmitter must not be collocated or operated in conjunction with any other antenna or transmitter subject to the conditions of the FCC Grant.

Bluetooth Industry Canada Statement

This Class B device meets all requirements of the Canadian interference-causing equipment regulations.

Cet appareil numérique de la Class B respecte toutes les exigences du Règlement sur le matériel brouilleur du Canada.

Japan RF Equipment Statement

この製品は、周波数帯域5.15～5.35GHzで動作しているときは、屋内においてのみ使用可能です。

KC (RF Equipment)

대한민국 규정 및 준수
방통위고시에 따른 고지사항
해당 무선설비는 운용 중 전파혼신 가능성이 있음,
이 기기는 인명안전과 관련된 서비스에 사용할 수 없습니다.

华硕的连接信息

华硕电脑（上海）有限公司

市场信息

地址：上海市闵行莘庄工业区春东路508号
电话：86-21-54421616

技术支持

免费服务电话：免费技术支持专线：800-820-6655
400-620-6655
020-28047506
传真：86-21-54420088
互联网：<http://www.asus.com.cn/>

华硕电脑公司 ASUSTeK COMPUTER INC.（亚太地区）

市场信息

地址：台湾台北市北投区立德路15号
电话：886-2-2894-3447

技术支持

免费服务电话：0800-093-456
传真：886-2-2890-7798
互联网：<http://tw.asus.com/>

ASUS COMPUTER INTERNATIONAL（美国）

市场信息

地址：800 Corporate Way, Fremont, CA 94539, USA
电话：+1-510-739-3777
传真：+1-510-608-4555
互联网：<http://usa.asus.com/>

技术支持

电话：+1-812-282-2787
传真：+1-812-284-0883
在线支持：<http://support.asus.com/>

ASUS COMPUTER GmbH（德国/奥地利）

市场信息

地址：Harkort Str. 21-23, D-40880 Ratingen, Germany
电话：+49-2102-95990
传真：+49-2102-959911
互联网：<http://www.asus.de>
在线连络：<http://www.asus.de/sales>
（只回答市场相关事务的问题）

技术支持

电话：+49-2102-95990 ...主板/其他产品
：+49-2102-959910 ...系统/笔电/Eee/LCD
传真：+49-2102-959911
在线支持：<http://support.asus.com/>

* 从德国拨号采回网的费率每分钟 0.14 欧元；行动电话的费率每分钟 0.42 欧元。

DECLARATION OF CONFORMITY

Per FCC Part 2 Section 2. 1077(a)



Responsible Party Name: **Asus Computer International**

Address: **800 Corporate Way, Fremont, CA 94539.**

Phone/Fax No: **(510)739-3777/(510)608-4555**

herby declares that the product

Product Name : Motherboard

Model Number : SABERTOOTH Z87

Conforms to the following specifications:

- FCC Part 15, Subpart B, Unintentional Radiators

Supplementary Information:

This device complies with part 15 of the FCC Rules. Operation is subject to the following two conditions: (1) This device may not cause harmful interference, and (2) this device must accept any interference received, including interference that may cause undesired operation.

Representative Person's Name : Steve Chang / President

Signature : *Steve Chang*
 Date : Feb. 27, 2013

Ver. 120801

EC Declaration of Conformity



We, the undersigned,

Manufacture: **ASUSTEK COMPUTER, INC.**
 Address, Chf: **4F, No. 150, LI-TIE RD., PEITOU, TAIPEI 112, TAIWAN**
 Country: **TAIWAN**
 Authorized representative in Europe: **ASUS COMPUTER GmbH**
 Address, Chf: **HARKGORT STR. 21-23, 40880 RAT-INGEN**
 Country: **GERMANY**

declare the following apparatus:

Product name : **Motherboard**
 Model name : **SABERTOOTH Z87**

conform with the essential requirements of the following directives:

- 2004/108/EC-EMC Directive**
 - EN 55022:2010
 - EN 55024:2010
 - EN 55013:2011/A1:2003/A2:2006
- 1989/5/EC-R. ATTE Directive**
 - EN 300 328 V1.7 (2006-10)
 - EN 300 440-3 V1.6 (2006-08)
 - EN 300 440-2 V1.6 (2006-08)
 - EN 301 111 V3.0 (2003-03)
 - EN 301 188-3 V3.2 (2001-05)
 - EN 301 188-4 V3.2 (2001-05)
 - EN 301 893 V1.6 (2011-11)
 - EN 302 244-2 V1.1 (2006-01)
 - EN 302 244-1 V1.1 (2006-01)
 - EN 302 266-2 V1.2 (2007-08)
 - EN 302 266-1 V1.1 (2006-07)
 - EN 301 572 V1.4 (2008-11)
 - EN 302 281-1 V1.1 (2006-07)
 - EN 302 281-2 V1.1 (2006-07)
 - EN 301 208
- 2006/95/EC-LVD Directive**
 - EN 60950-1: A12:2011
- 2008/108/EC-EPR Directive**
 - Regulation (EC) No. 1275/2008
 - Regulation (EC) No. 642/2009

- 2011/65/EU-RoHS Directive**
- CE marking**



(EC conformity marking)

Position: **CEO**
 Name: **Jerry Shon**

Signature : *Jerry Shon*

Declaration Date: **27/02/2013**
 Year to begin affixing CE marking: **2013**

Ver. 130208