

**ROG
MAXIMUS XI
CODE**

ASUS®

Motherboard

Copyright © 2018 ASUSTeK COMPUTER INC. All Rights Reserved.

本書およびそれに付属する製品は著作権法により保護されており、その使用、複製、頒布および逆コンパイルを制限するライセンスのもとにおいて頒布されます。購入者によるバックアップ目的の場合を除き、ASUSTeK Computer Inc. (以下、ASUS) の書面による事前の許可なく、本製品および本書のいかなる部分も、いかなる方法によっても複製することが禁じられます。

以下に該当する場合は、製品保証サービスを受けることができません。

- (1) 製品に対しASUSの書面により認定された以外の修理、改造、改変が行われた場合
- (2) 製品のシリアル番号の確認ができない場合

本書は情報提供のみを目的としています。本書の情報の完全性および正確性については最善の努力が払われていますが、本書の内容は「現状のまま」で提供されるものであり、ASUSは明示または黙示を問わず、本書においていかなる保証も行いません。ASUS、その提携会社、従業員、取締役、役員、代理店、ベンダーまたはサプライヤーは、本製品の使用または使用不能から生じた付随的な損害（データの変化・消失、事業利益の損失、事業の中断など）に対して、たとえASUSがその損害の可能性について知らされていた場合も、一切責任を負いません。

本書に記載している会社名、製品名は、各社の商標または登録商標です。本書では説明の便宜のためにその会社名、製品名などを記載する場合がありますが、それらの商標権の侵害を行う意思、目的はありません。

Offer to Provide Source Code of Certain Software

This product contains copyrighted software that is licensed under the General Public License ("GPL"), under the Lesser General Public License Version ("LGPL") and/or other Free Open Source Software Licenses. Such software in this product is distributed without any warranty to the extent permitted by the applicable law. Copies of these licenses are included in this product.

Where the applicable license entitles you to the source code of such software and/or other additional data, you may obtain it for a period of three years after our last shipment of the product, either

(1) for free by downloading it from <https://www.asus.com/support/>

or

(2) for the cost of reproduction and shipment, which is dependent on the preferred carrier and the location where you want to have it shipped to, by sending a request to:

ASUSTeK Computer Inc.
Legal Compliance Dept.
15 Li Te Rd.
Beitou, Taipei 112
Taiwan

In your request please provide the name, model number and version, as stated in the About Box of the product for which you wish to obtain the corresponding source code and your contact details so that we can coordinate the terms and cost of shipment with you.

The source code will be distributed WITHOUT ANY WARRANTY and licensed under the same license as the corresponding binary/object code.

This offer is valid to anyone in receipt of this information.

ASUSTeK is eager to duly provide complete source code as required under various Free Open Source Software licenses. If however you encounter any problems in obtaining the full corresponding source code we would be much obliged if you give us a notification to the email address gpl@asus.com, stating the product and describing the problem (please DO NOT send large attachments such as source code archives, etc. to this email address).

もくじ

安全上のご注意.....	vi
このマニュアルについて.....	vii
ROG MAXIMUS XI CODE 仕様一覧.....	ix
パッケージの内容.....	xiv
取り付け工具とコンポーネント.....	xv

Chapter 1 製品の概要

1.1 マザーボードの概要.....	1-1
1.1.1 始める前に.....	1-1
1.1.2 マザーボードのレイアウト.....	1-2
1.1.3 プロセッサ.....	1-4
1.1.4 システムメモリー.....	1-5
1.1.5 拡張スロット.....	1-7
1.1.6 オンボードボタン/スイッチ.....	1-9
1.1.7 オンボードLED.....	1-12
1.1.8 内部コネクタ/ヘッダー.....	1-14

Chapter 2 基本的な取り付け

2.1 コンピューターを組み立てる.....	2-1
2.1.1 CPUを取り付ける.....	2-1
2.1.2 CPUクーラーを取り付ける.....	2-3
2.1.3 マザーボードを取り付ける.....	2-5
2.1.4 メモリーを取り付ける.....	2-6
2.1.5 ATX 電源を取り付ける.....	2-7
2.1.6 SATA デバイスを取り付ける.....	2-8
2.1.7 フロント I/O コネクタを取り付ける.....	2-9
2.1.8 拡張カードを取り付ける.....	2-10
2.1.9 M.2 SSD を取り付ける.....	2-12
2.1.10 付属のアンテナを取り付ける.....	2-13
2.2 UEFI BIOSを更新する.....	2-14
2.3 バックパネルとオーディオ接続.....	2-15
2.3.1 バックパネルコネクタ.....	2-15
2.3.2 オーディオ I/O 接続.....	2-17
2.4 初めて起動する.....	2-19
2.5 システムの電源をオフにする.....	2-19

Chapter 3 UEFI BIOS設定

3.1	UEFIとは	3-1
3.2	UEFI BIOS Utility	3-2
	3.2.1 Advanced Mode.....	3-3
	3.2.2 EZ Mode.....	3-6
	3.2.3 Q-Fan Control.....	3-7
	3.2.4 AI OC Guide	3-9
	3.2.5 EZ Tuning Wizard	3-10
3.3	My Favorites	3-12
3.4	Main	3-14
3.5	Extreme Tweaker	3-14
3.6	Advanced	3-16
	3.6.1 Platform Misc Configuration.....	3-16
	3.6.2 CPU Configuration.....	3-16
	3.6.3 System Agent (SA) Configuration.....	3-17
	3.6.4 PCH Configuration.....	3-17
	3.6.5 PCH Storage Configuration.....	3-17
	3.6.6 PCH-FW Configuration.....	3-18
	3.6.7 Onboard Devices Configuration.....	3-18
	3.6.8 APM Configuration.....	3-19
	3.6.9 PCI Subsystem Settings.....	3-19
	3.6.10 USB Configuration.....	3-20
	3.6.11 Network Stack Configuration.....	3-20
	3.6.12 NVMe Configuration.....	3-20
	3.6.13 HDD/SSD SMART Information.....	3-20
3.7	Monitor	3-21
3.8	Boot	3-21
3.9	Tool	3-23
	3.9.1 ASUS EZ Flash 3 Utility.....	3-23
	3.9.2 ASUS Secure Erase.....	3-24
	3.9.3 ASUS User Profile.....	3-25
	3.9.4 ROG OC Panel H-Key Configure.....	3-25
	3.9.5 ASUS SPD Information.....	3-26
	3.9.6 Graphics Card Information.....	3-26
3.10	Exit	3-26
3.11	UEFI BIOSの更新	3-27
	3.11.1 EZ Update.....	3-27
	3.11.2 ASUS EZ Flash 3 Utility.....	3-28
	3.11.3 ASUS CrashFree BIOS 3.....	3-30

Chapter 4	RAID	
4.1	RAID設定	4-1
4.1.1	RAID定義	4-1
Chapter 5	付録	
	Q-Code表	5-1
	Notices	5-5
	ASUSコンタクトインフォメーション	5-11

安全上のご注意

電気の取り扱い

- ・ 本製品、周辺機器、ケーブルなどの取り付けや取り外しを行う際は、必ずコンピューターと周辺機器の電源ケーブルをコンセントから抜いて行ってください。お客様の取り付け方法に問題があった場合の故障や破損に関して弊社は一切の責任を負いません。
- ・ 電源延長コードや特殊なアダプターを用いる場合は専門家に相談してください。これらは、回路のショート等の原因になる場合があります。
- ・ ご使用の電源装置に電圧選択スイッチが付いている場合は、システムの損傷を防ぐために電源装置の電圧選択スイッチがご利用の地域の電圧と合致しているかをご確認ください。ご利用になる地域の電圧が不明な場合は、各地域の電力会社にお問い合わせください。
- ・ 電源装置が故障した場合はご自分で修理・分解をせず、各メーカーや販売店にご相談ください。
- ・ 光デジタルS/PDIFは、光デジタルコンポーネントで、クラス1レーザー製品に分類されています。(本機能の搭載・非搭載は製品仕様によって異なります)



不可視レーザー光です。ビームを直接見たり触れたりしないでください。

操作上の注意

- ・ 作業を行う前に、本パッケージに付属のマニュアル及び取り付ける部品のマニュアルを全て熟読してください。
- ・ 電源を入れる前に、ケーブルが正しく接続されていることを確認してください。また電源ケーブルに損傷がないことを確認してください。
- ・ 各コネクタ及びスロット、ソケット、回路にクリップやネジなどの金属を落とさないようにしてください。電源回路のショート等の原因になります。
- ・ 埃・湿気・高温・低温を避けてください。湿気のある場所で本製品を使用しないでください。
- ・ 本製品は安定した場所に設置してください。
- ・ 本製品をご自分で修理・分解・改造しないでください。火災や感電、やけど、故障の原因となります。修理は弊社修理センターまたは販売代理店にご依頼ください。
- ・ 周辺温度0~40℃以外では使用しないでください。火災の原因となります。

回収とリサイクルについて

使用済みのコンピューター、ノートPC等の電子機器には、環境に悪影響を与える有害物質が含まれており、通常のゴミとして廃棄することはできません。リサイクルによって、使用済みの製品に使用されている金属部品、プラスチック部品、各コンポーネントは粉砕され新しい製品に再使用されます。また、その他のコンポーネントや部品、物質も正しく処分・処理されることで、有害物質の拡散の防止となり、環境を保護することに繋がります。

ASUSは各国の環境法等を満たし、またリサイクル従事者の作業の安全を図るよう、環境保護に関する厳しい基準を設定しております。ASUSのリサイクルに対する姿勢は、多方面において環境保護に大きく貢献しています。



本機は電気製品または電子装置であり、地域のゴミと一緒に捨てられません。また、本機のコンポーネントはリサイクル性を考慮した設計を採用しております。なお、廃棄の際は地域の条例等の指示に従ってください。



本機に装着されているボタン型電池には水銀が含まれています。通常ゴミとして廃棄しないでください。

このマニュアルについて

このマニュアルには、マザーボードの取り付けやシステム構築の際に必要な情報が記してあります。

マニュアルの概要

本書は以下のChapter から構成されています。

- **Chapter 1: 製品の概要**
マザーボードの機能とサポートする新機能についての説明、及び各部位の説明。
- **Chapter 2: 基本的な取り付け**
コンピューターの組み立て方、バックパネルについての説明。
- **Chapter 3: UEFI BIOS 設定**
UEFI BIOS Utilityでのシステム設定の変更方法とパラメータの詳細。
- **Chapter 4: RAID**
RAID 設定についての説明。
- **Chapter 5: 付録**
製品の規格や海外の法令についての説明。

参考情報

1. ASUS公式サイト(<http://www.asus.com/>)

多言語に対応した弊社ウェブページで、製品のアップデート情報やサポート情報をご確認いただけます。

2. 追加ドキュメント

パッケージ内容によっては、追加のドキュメントが同梱されている場合があります。注意事項や購入店・販売店などが追加した最新情報などです。これらは、本書がサポートする範囲には含まれていません。

ドライバーとユーティリティのダウンロード

ASUS公式サイトから、最新のドライバーやユーティリティをダウンロードすることができます。

1. ASUS公式サイト (<http://www.asus.com>) にアクセスします。
2. お使いの製品のページに移動します。
3. [サポート] - [ドライバーとツール] の順にクリックします。
4. お使いのOSを選択し、内容をよく読んでご利用になるドライバーやユーティリティをダウンロードします。

このマニュアルの表記について

本書には、製品を安全にお使いいただき、お客様や他の人々への危害や財産への損害を未然に防止していただくために、守っていただきたい事項が記載されています。次の内容をよくご理解いただいた上で本文をお読みください。



警告: 作業人が死亡する、または重傷を負う可能性が想定される内容を示しています。



注意: ハードウェアの損傷やデータの損失の可能性があることを示し、その危険を回避するための方法を説明しています。



重要: 作業を完了するために必要な指示や設定方法を記載しています。



メモ: 製品を使いやすくするための情報や補足の説明を記載しています。

表記

太字

選択するメニューや項目を表示します。

<Key>

<>で囲った文字は、キーボードのキーです。

例: <Enter>→Enter もしくはリターンキーを押してください。

<Key1+Key2+Key3>

1度に2つ以上のキーを押す必要がある場合は(+)を使って示しています。

例: <Ctrl+Alt+Del>



-
- 本書に記載している画面は一例です。画面の背景、画面デザイン、表示される項目名、アイコンなどの種類や位置などが実際の画面と異なる場合があります。
 - 本書は、本書作成時のソフトウェアおよびハードウェアの情報に基づき作成されています。ソフトウェアのバージョンアップなどにより、記載内容とソフトウェアに搭載されている機能および名称が異なる場合があります。また、本書の内容は、製品やサービスの仕様変更などにより将来予告なく変更することがあります。
-

ROG MAXIMUS XI CODE 仕様一覧

対応CPU	<p>Intel® Socket 1151 対応</p> <p>第9世代 / 第8世代 Intel® Core™ プロセッサー Intel® Pentium® Gold / Celeron® プロセッサー</p> <p>14nm CPU サポート</p> <p>Intel® Turbo Boost Technology 2.0 サポート</p> <p>* Intel® Turbo Boost Technology 2.0のサポートはCPUにより異なります。</p>
搭載チップセット	Intel® Z390 チップセット
対応メモリー	<p>DDR4 スロット×4:最大 64 GB / デュアルチャンネルサポート</p> <p>DDR4 4400+(OC)* / 4266(OC)* / 4133(OC)* / 4000(O.C.)* / 3866(O.C.)* / 3733(O.C.)* / 3600(O.C.)* / 3466(O.C.)* / 3400(O.C.)* / 3333(O.C.)* / 3300(O.C.)* / 3200(O.C.)* / 3000(O.C.)* / 2800(O.C.)* / 2666 / 2400 / 2133 MHz Non-ECC, Un-buffered DIMM 対応</p> <p>Intel® Extreme Memory Profile (XMP) サポート</p> <p>* XMPメモリーの動作はメモリーコントローラーを内蔵するCPUの物理的特性に依存します。</p> <p>** 最新の対応状況について、詳しくはASUSオフィシャルサイトをご覧ください。</p>
拡張スロット	<p>プロセッサー</p> <p>PCI Express 3.0 x16 スロット×2 (@x16, @x8/x8, @x8/x4+x4)</p> <p>Intel® Z390 チップセット</p> <p>PCI Express 3.0 x 16 スロット×1 (最大 x4 動作)*</p> <p>PCI Express 3.0 x 1 スロット×1</p> <p>* PCI Express 3.0 x16 第3 スロット (PCIEX16_3) と SATA 6Gb/s ポート (SATA6G_5/6) は同じ帯域を使用しており、同時使用には制限があります。</p>
画面出力機能	<p>統合型グラフィックスプロセッサー - Intel® UHD Graphics サポート</p> <p>- HDMI 1.4b: 最大解像度 4096×2160 @30Hz</p>
マルチGPU対応	<p>NVIDIA® 2-way / Quad-GPU SLI™ Technology</p> <p>AMD CrossFireX™ Technology (最大 3-way/4GPU構成)</p>

ROG MAXIMUS XI CODE 仕様一覧

<p>ストレージ機能</p>	<p>Intel® Z390 チップセット</p> <ul style="list-style-type: none"> - Intel® Rapid Storage Technology (RAID 0/1/5/10 サポート) - M.2 Socket 3 スロット×1 Key M, Type 2242/2260/2280/22110, SATA / PCIe 3.0 x4 接続* - M.2 Socket 3 スロット×1 Key M, Type 2242/2260/2280, PCIe 3.0 x4 接続 - SATA 6Gb/s ポート×6 - Intel® Optane™ Memory 対応 <p>* M.2 Socket 3第1スロット(M.2_1)にM.2 SATA SSDを取り付けた場合、SATA 6Gb/s 第2ポート(SATA6G_2)は無効になります。</p>
<p>LAN機能</p>	<p>Intel® Ethernet Connection I219-V×1 Anti-surge LANGuard ROG GameFirst V Technology</p>
<p>無線データネットワーク</p>	<p>Intel® Wireless-AC 9560 IEEE 802.11 a/b/g/n/ac 準拠 デュアルバンド (2.4GHz/5GHz)対応 HT20 / HT40 / HT80 / HT160 サポート MU-MIMO対応 最大転送速度1.73Gbps (理論値)</p>
<p>Bluetooth® 機能</p>	<p>Bluetooth® 5.0 * 対応するバージョンやプロファイルはご使用のOSに準じます。</p>
<p>オーディオ機能</p>	<p>ROG SupremeFX S1220 - 7.1 チャンネル HDオーディオコーデック</p> <ul style="list-style-type: none"> - ESS Technology社製 DAC ES9023P 搭載 - SN比: 120dBのステレオライン出力とSN比: 113dBのライン入力をサポート - ヘッドホン出力インピーダンス検出機能 - 最高192kHz/32bitのハイレゾ音源の再生に対応* - SupremeFX Shielding Technology - ジャック検出、マルチストリーミング、フロントパネル・ジャックリタスキング - 光デジタルS/PDIF出力ポート (バックパネル) <p>オーディオ機能</p> <ul style="list-style-type: none"> - Sonic Radar III - Sonic Studio III + Sonic Studio Link <p>* HD Audio規格の192kHz/32bitまでのデータストリーム、96kHz/32bitでの8チャンネルサラウンドに対応</p>

ROG MAXIMUS XI CODE 仕様一覧

USB機能	<p>Intel® Z390 チップセット</p> <ul style="list-style-type: none">- USB 3.1 Gen 2 コネクタ×1- USB 3.1 Gen 2 ポート×3 (バックパネル)- USB Type-C™ with USB 3.1 Gen 2 ポート×1 (バックパネル)- USB3.1 Gen 1 ポート×8 (基板上コネクタ2基、バックパネル×4ポート)- USB 2.0 ポート×4 (基板上コネクタ×2基) <p>ASMedia® USB 3.1 Gen 1 コントローラー×1</p> <ul style="list-style-type: none">- USB3.1 Gen 1 ポート×2 (バックパネル)
特殊機能	<p>Extreme Engine Digi+</p> <ul style="list-style-type: none">- MicroFine Alloy Choke- 10K ブラックメタリックコンデンサー <p>ROG RGB Armor</p> <p>電源ボタン</p> <p>Retry ボタン</p> <p>Extreme Tweaker</p> <p>ROG Exclusive Software</p> <ul style="list-style-type: none">- Mem Tweakit- RAMCache III- RAMDisk- CPU-Z- GameFirst V- Sonic Studio III + Sonic Studio Link- Sonic Radar III

ROG MAXIMUS XI CODE 仕様一覧

<p>搭載機能</p>	<p>AURA</p> <ul style="list-style-type: none">- Aura Lighting Control- RGB ストリップヘッダー- アドレスアブルストリップヘッダー- AURA SYNC 対応 <p>ASUS Dual Intelligent Processors 5</p> <ul style="list-style-type: none">- 5-way Optimization : ワンクリックでPCを最適化 <p>ASUS搭載機能</p> <ul style="list-style-type: none">- MemOK! II- OptiMem II- マザーボード一体型 I/O シールド- AI Suite 3- USB BIOS Flashback- ASUS CrashFree BIOS 3- ASUS EZ Flash 3- ASUS C.P.R. (CPU Parameter Recall)- Ai Charger- BUPDATER- Armoury Crate- ASUS NODE : ハードウェア制御インターフェース- USB BIOS Flashback ボタン- CMOSクリアボタン- リセットボタン <p>ASUS Q-Design</p> <ul style="list-style-type: none">- Q-Connector- Q-DIMM- Q-Code- Q-LED
<p>バックパネル インターフェース</p>	<p>CMOSクリアボタン×1 USB BIOS Flashback ボタン×1 USB 3.1 Gen 1 ポート×6 USB 3.1 Gen 2 ポート×3 USB Type-C™ with USB 3.1 Gen 2 ポート×1 HDMI 出力ポート×1 LANポート×1 無線通信用アンテナポート×2 光デジタル S/PDIF 出力ポート×1 オーディオ I/O ポート×5</p>

ROG MAXIMUS XI CODE 仕様一覧

基板上インターフェース	USB 3.1 Gen 2 コネクター×1
	USB 3.1 Gen 1 コネクター×2
	USB 2.0 コネクター×2
	SATA 6Gb/s ポート×6
	M.2 Socket 3 スロット×2
	NODE コネクター×1
	4ピン CPUファンコネクター×1
	4ピン CPUオプションファンコネクター×1
	4ピン ケースファンコネクター×3
	5ピン Fan Extension コネクター×1
	4ピン 高電流ファンコネクター×1
	4ピン ウォーターポンプ+ コネクター×1
	2ピン 水流IN コネクター×1
	2ピン 水流OUT コネクター×1
	3ピン 水流量 コネクター×1
	4ピン AIOポンプ コネクター×1
	温度センサーコネクター×1
	24ピン MBU 電源 コネクター×1
	8ピン EPS 12V 電源 コネクター×1
	4ピン ATX 12V 電源 コネクター×1
	アドレスサブヘッダー×2
	RGB ストリップヘッダー×2
	電源ボタン×1
リセットボタン×1	
Retry ボタン×1	
MemOK! II スイッチ×1	
フロントパネルオーディオコネクター×1	
システムパネルコネクター×1	
BIOS機能	128 Mb Flash ROM、UEFI AMI BIOS、PnP、DMI3.0、SM BIOS 3.1、ACPI 6.1
管理機能	WOL、PXE
サポートDVDの 主な内容	Overwolf アンチウイルスソフトウェア (1年サブスクリプション版) Daemon Tools Software WinRAR
サポートOS	Windows® 10 (64-bit)
フォームファクター	ATX フォームファクター: 30.5 cm×24.4 cm (12インチ× 9.6インチ)



製品は性能・機能向上のために、仕様およびデザインを予告なく変更する場合があります。

パッケージの内容

製品パッケージに以下のものが揃っていることを確認してください。

マザーボード	ROG MAXIMUS XI CODE
ケーブル	SATA 6Gb/s ケーブル×6 RGB ストリップ 延長ケーブル×1 アドレサブルストリップ延長ケーブル×1 USB 2.0(オス) - USB 3.0(メス) アダプターケーブル×1
アクセサリ	2T2R デュアルバンド対応Wi-Fi/Bluetoothアンテナ×1 SLI® HBブリッジ(2M HB SLI BRIDGE)×1 Q-Connector×1 M.2 固定用ネジ(ネジ・スペーサー)×2 ROG ロゴプレートステッカー×1 ROG コースター×1 ROG シリーズステッカー×1
ディスク	サポートDVD
ドキュメント	ユーザーマニュアル ROG Thank you カード×1



- 万一、付属品が足りない場合や破損していた場合は、すぐにご購入元にお申し出ください。
- 本マニュアルで使用されているイラストや画面は実際とは異なる場合があります。予めご了承ください。

取り付け工具とコンポーネント

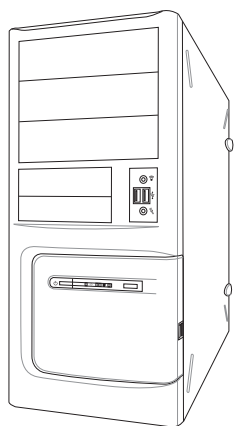

PC ケース

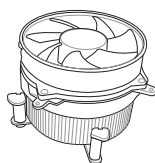

Intel® LGA 1151 対応CPUクーラー

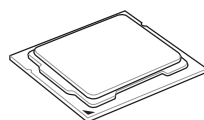

Intel® LGA 1151 CPU

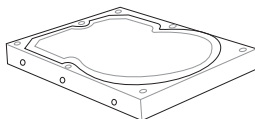

ストレージドライブ

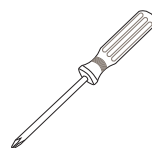

プラスドライバー

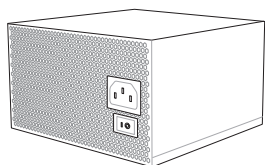

電源供給ユニット

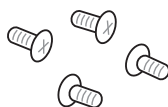

各種取付用ネジ

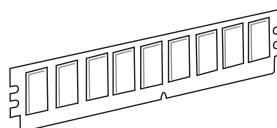

DDR4 SDRAMメモリー

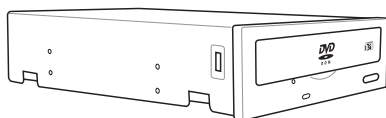

光学ドライブ (必要に応じて)

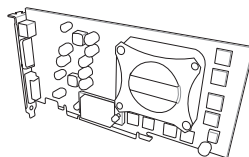

グラフィックスカード (必要に応じて)



M.2 SSD モジュール (必要に応じて)



上記の工具とコンポーネントはマザーボードのパッケージには同梱されていません。

製品の概要

1

1.1 マザーボードの概要

1.1.1 始める前に

パーツの取り付けや設定変更の際は、次の事項に注意してください。



-
- 各パーツを取り扱う前に、コンセントから電源ケーブルを抜いてください。
 - 静電気による損傷を防ぐために、各パーツを取り扱う前に、静電気除去装置に触れるなど、静電気対策をしてください。
 - IC部分には絶対に手を触れないように、各パーツは両手で端を持つようにしてください。
 - 各パーツを取り外すときは、必ず静電気防止パッドの上に置くか、コンポーネントに付属する袋に入れてください。
 - パーツの取り付け、取り外しを行う前に、電源ユニットのスイッチをオフにし、電源ケーブルが電源から抜かれていることを確認してください。電力が供給された状態での作業は、感電、故障の原因となります。
-

1.1.2 マザーボードのレイアウト

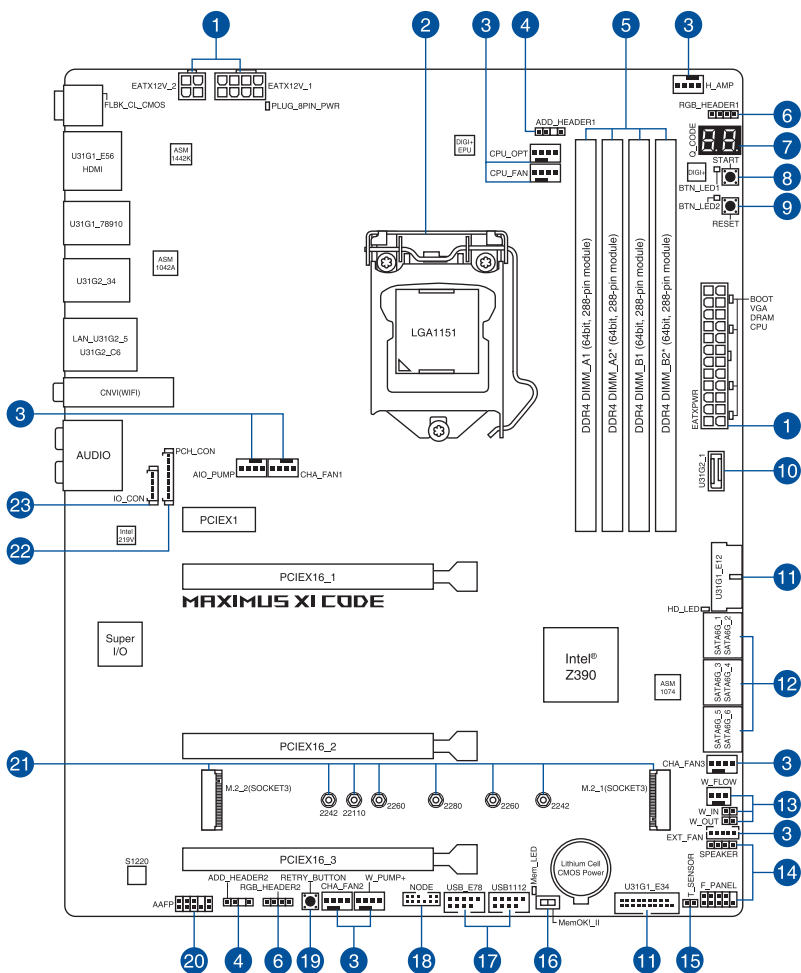

内部コネクタの詳細については「1.1.8 内部コネクタ/ヘッダー」を、バックパネルコネクタの詳細については「2.3.1 バックパネルコネクタ」をご参照ください。

レイアウトの内容

名称	ページ
1. ATX電源コネクタ (24ピン EATXPWR、8ピン EATX12V_1、4ピン EATX12V_2)	1-20
2. CPUソケット:LGA1151	1-4
3. ファン/ポンプコネクタ (4ピン CPU_FAN、4ピン CPU_OPT、4ピン H_AMP、5ピン EXT_FAN、4ピン W_PUMP+、4ピン AIO_PUMP、4ピン CHA_FAN1-3)	1-18
4. アドレスラベルヘッダー (4-1ピン ADD_HEADER1-2)	1-25
5. DDR4 DIMM スロット	1-5
6. RGB ヘッダー (4ピン RGB_HEADER1-2)	1-24
7. Q-Code LED	1-12
8. 電源ボタン (START)	1-9
9. リセットボタン (RESET)	1-9
10. USB 3.1 Gen 2 コネクタ (U31G2_1)	1-15
11. USB 3.1 Gen 1 コネクタ (20-1ピン U31G1_E12、U31G1_E34)	1-16
12. SATA 6 Gb/s ポート (7ピン SATA6G_12、SATA6G_34、SATA6G_56)	1-14
13. 水流IN、水流OUT、水流量コネクタ (2ピン W_IN、2ピン W_OUT、3ピン W_FLOW)	1-23
14. システムパネルコネクタ (10-1ピン F_PANEL、4ピン SPEAKER)	1-21
15. 温度センサーコネクタ (2ピン T_SENSOR)	1-17
16. MemOK! II スイッチ (MemOK!_II)	1-10
17. USB 2.0 コネクタ (10-1ピン USB_E78、USB1112)	1-17
18. NODEコネクタ (12-1ピン NODE)	1-19
19. ReTry ボタン (RETRY_BUTTON)	1-11
20. フロントパネルオーディオコネクタ (10-1ピン AAFP)	1-15
21. M.2 Socket 3 スロット (M.2_1、M.2_2)	1-26
22. PCH LED コネクタ (13ピン PCH_CON)	1-22
23. IO LED コネクタ (8ピン IO_CON)	1-22

1.1.3 プロセッサー

本製品には、Intel® Turbo Boost Technology 2.0 を搭載した第9世代 / 第8世代 Intel® Core™ プロセッサー、Intel® Pentium® Gold / Celeron® プロセッサーに対応する、LGA1151/パッケージ用CPUソケットが搭載されています。

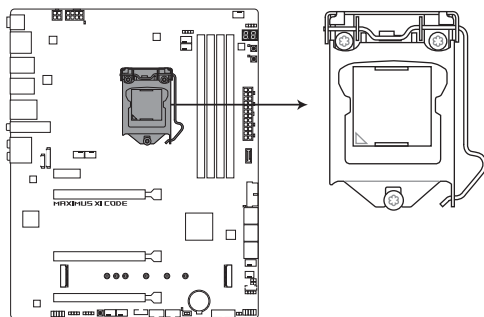

ROG MAXIMUS XI CODE CPU LGA1151



- 本製品は第9世代 / 第8世代 Intel® Core™ プロセッサー、Intel® Pentium® Gold / Celeron® プロセッサーのみサポートします。
- CPUを取り付ける際は、必ず電源ケーブルをコンセントから抜いて行ってください。
- CPUを取り付けた後もCPUソケットキャップは大切に保管してください。CPUソケットキャップは、輸送時にソケット内のピンの保護として必要になります。CPUソケットキャップが無い状態で修理を依頼されますと、いかなる場合も保証の対象外となりますのでご注意ください。
- 製品保証は、CPUの間違った取り付け・取り外しに起因する故障及び不具合には適用されません。

1.1.4 システムメモリー

本製品には、DDR4 メモリーに対応したDIMMスロットが4基搭載されています。

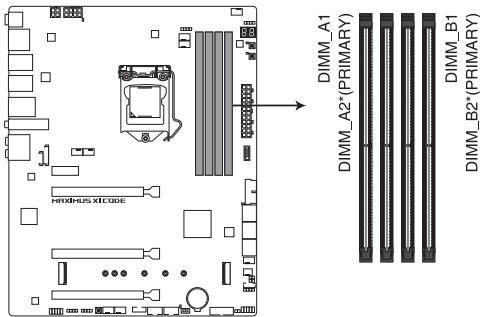

ROG MAXIMUS XI CODE 288-pin DDR4 DIMM socket

推奨メモリー構成

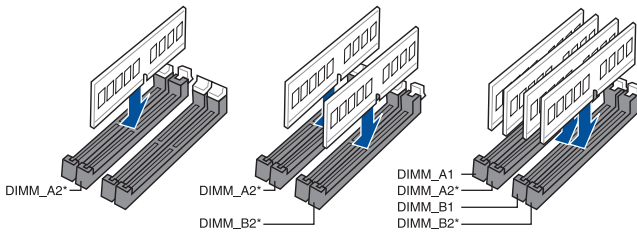

メモリー構成

本製品のメモリースロットには、4 GB、8 GB、16 GBのDDR4 Non-ECC Unbuffered DIMMを取り付けることができます。



- 異なる容量のメモリーをマルチチャンネル構成で取り付けの場合、アクセス領域はメモリー容量の合計値が小さい方のチャンネルに合わせて割り当てられ、容量の大きなメモリーの超過分に関してはシングルチャンネル用に割り当てられます。
- CPUの仕様電圧範囲以上の高い電圧を必要とするメモリーを取り付けるとCPUが損傷することがあります。CPUの仕様上の制限を超過しないメモリーをご使用ください。
- 同じCASレイテンシを持つメモリーを取り付けてください。またメモリーは同じベンダーの同じ製造週の製品を取り付けることをお勧めします。
- 対応する最大周波数は、取り付けたCPUによって異なります。詳しくはCPUの仕様をご確認ください。



- メモリーの動作周波数はSerial Presence Detect (SPD) に依存しており、デフォルト設定では標準のSPD設定が優先されます。
- すべてのスロットにメモリーモジュールを取り付ける場合やオーバークロックを行う場合は、安定した動作のために適切な冷却システムをご使用ください。
- 最新の対応状況について、詳しくはASUSオフィシャルサイトをご覧ください。
(<http://www.asus.com>)

1.1.5 拡張スロット



拡張カードの追加や取り外しを行う際は、必ず電源をオフにし、電源ケーブルを抜いてから行なってください。電源ケーブルを接続したまま作業をすると、負傷やマザーボードコンポーネントの損傷の原因となります。

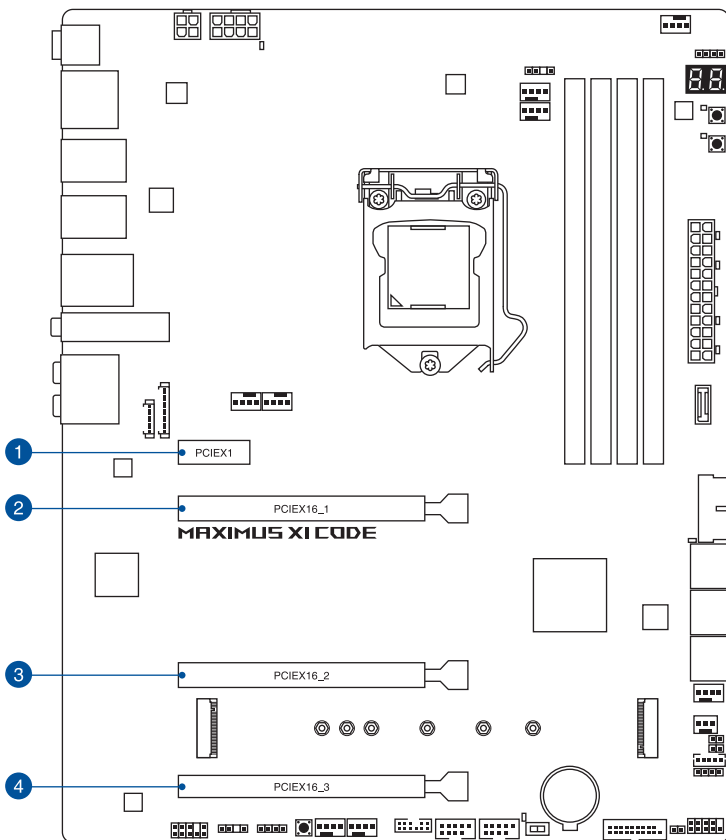

スロット No.	スロット説明
1	PCIEX1_1 (PCI Express 3.0 x1 スロット)
2	PCIEX16_1 (PCI Express 3.0 x16 スロット)
3	PCIEX16_2 (PCI Express 3.0 x 16 スロット) 最大 x8 動作
4	PCIEX16_3 (PCI Express 3.0 x 16 スロット) 最大 x4 動作

VGA 構成	マルチグラフィックス構成とスロット動作	
	PCIEX16_1	PCIEX16_2
シングル	x16	-
SLI® / CrossFireX™	x8	x8

帯域共有	PCIEX16_3 Bandwidth	
	X2 Mode	X4 Mode
SATA6G_56	有効	-
PCIEX16_3	x2	x4



- SLI™ やCrossFireX™環境を構築する場合は、システム構成に見合った大容量の電源ユニットをご用意ください。
- 複数のグラフィックスカードを使用する場合は、安全性及び信頼性を確保するためケースファンを設置することを推奨します。

HYPER M.2 X16 カード	レーン動作	M.2 SSD 最大搭載可能数
PCIEX16_1	x8+x4+x4	3枚
PCIEX16_2	x4+x4	2枚



- Hyper M.2 X16 カードは別途お買い求めください。
- HYPER M.2 X16 カードを使用するには、UEFI BIOS Utilityの設定が必要です。
- 実際の転送速度は HYPER M.2 X16 カードに取り付けた M.2 SSD の仕様に準じます。

1.1.6 オンボードボタン/スイッチ

マザーボード上に搭載されているボタンやスイッチは、バラック状態での作業や特定機能のオン/オフを容易に行なうことができるように設計されています。

1. 電源ボタン (START)

本製品には電源ボタンが搭載されており、別途電源ボタンを接続することなくシステムの電源をオンにすることができます。

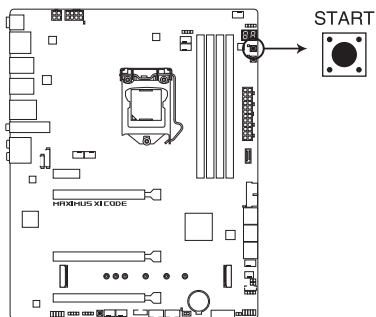

ROG MAXIMUS XI CODE Power on button

2. リセットボタン (RESET)

リセットボタンを押すと、システムは強制的に再起動が実行されます。保存されていない作業中のデータは削除されてしまいます。また、ストレージデバイスのアクセス中にリセットすると、故障やデータ破損の原因となる恐れがありますのでご注意ください。

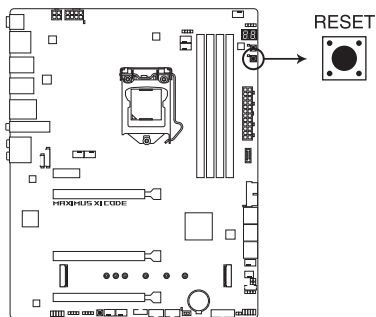

ROG MAXIMUS XI CODE Reset button

3. MemOK! II スイッチ (MemOK!_II)

本製品と互換性のないメモリーを取り付けると、システムの起動に失敗することがあります。MemOK! II スイッチは工場出荷時、有効に設定されており、メモリーの問題によりシステムが機能しなかった場合に自動的に互換性の調整が実行されます。メモリーの調整中は、メモリー-LED (Mem_LED) が点灯します。

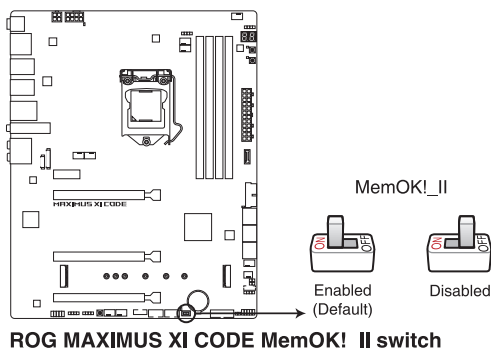

- メモリー-LED (Mem_LED) の位置は、「1.1.7 オンボードLED」をご覧ください。
- Q-LED (DRAM) はメモリーが故障している場合や正しく取り付けられていない場合にも点灯します。MemOK! II 機能を利用する前にシステムの電源をオフにし、メモリーが正しく取り付けられているをご確認ください。
- MemOK! II スイッチはWindows®OS 上およびS5ステート（電源オフ）では機能しません。
- MemOK! II による調整中、システムはプリテストを実施します。1つのテストには約30秒かかり、テストに失敗した場合、システムは自動的に再起動され次のプロファイルのテストを実行します。調整中システムは数回再起動します。調整が完了するとメモリー-LED (Mem_LED) は消灯します。メモリー-LED (Mem_LED) が消灯するまでシステムには触れないください。
- 調整中にシステムの電源をオフにする、またはメモリー交換するなどした場合、システム再起動後にメモリー調整作業が続行されます。途中で調整作業を止めるには、システムの電源をオフにして電源コードを取り外し、MemOK! II スイッチを無効に設定します。
- 製品の性能を安定して発揮するために、QVL (Qualified Vendors List) に掲載されている製品をご使用されることをおすすめします。詳しくはASUSオフィシャルサイトの製品ページをご覧ください。
- MemOK! II 機能をご利用の際は、事前にUEFI BIOSを最新バージョンに更新することをお勧めします。

4. ReTry ボタン (RETRY_BUTTON)

極度のオーバークロックや液体窒素などを用いた極冷環境ではリセットボタンでのシステム再起動や強制終了ができない場面に遭遇することがあります。通常このような問題が発生した場合は電源ユニットの電源ケーブルを抜くなどして電力供給を遮断してシステムを停止させなければなりません。ReTry ボタンはこの煩わしい作業からあなたを開放します。ReTry ボタンを押すことによりUEFI BIOSの設定を保持したままシステムを強制的に再起動することができます。

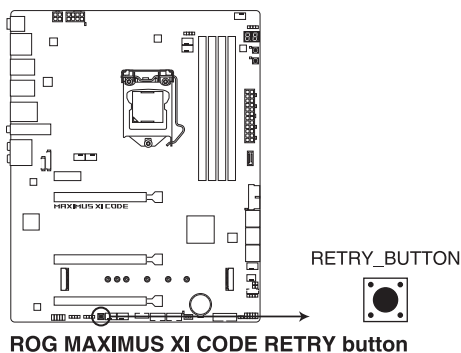

1.1.7 オンボードLED

1. Q-LED (BOOT, VGA, DRAM, CPU)

システムは起動時にPOST (Power-on Self Test) と呼ばれる動作チェックを実行します。Q-LEDは重要なコンポーネント (CPU、メモリー、グラフィックスカード、起動デバイス) をPOST時にチェックし、エラーが検出されると該当箇所のLEDを点灯させ問題箇所を通知します。LEDが点灯している場合、システムは正常に動作することができません。Q-LEDは、素早く問題箇所を発見することができる非常に便利な機能です。

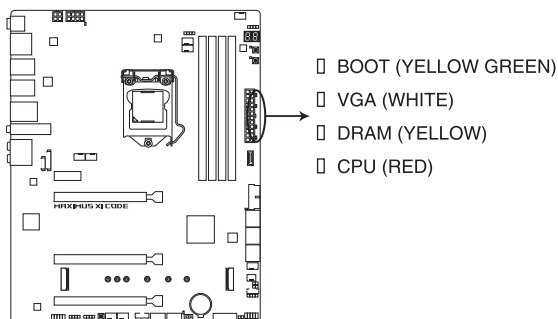

ROG MAXIMUS XI CODE BOOT/ VGA/ DRAM/ CPU LED



Q-LEDはシステムの起動問題が発生している箇所の特定を補助するためのものであり、あらゆる状況での問題を正確に特定するものではありません。あくまでも目安としてご利用ください。

2. メモリーLED (Mem_LED)

MemOK! II 機能による調整中、メモリーLEDは点灯します。調整が完了するとメモリーLEDは消灯します。

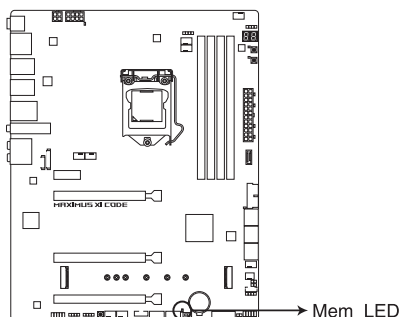

ROG MAXIMUS XI CODE Mem_LED

3. ボタンLED (BTN_LED1-2)

電源ボタンとリセットボタンの位置を示すLEDです。

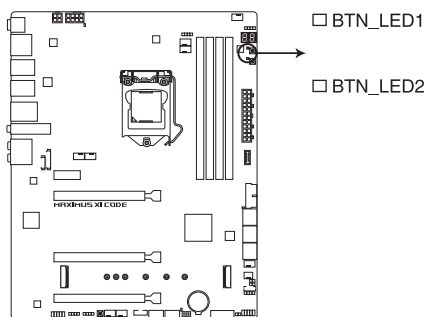

ROG MAXIMUS XI CODE BTN_LED

4. Q-Code LED (Q_CODE)

Q-Code LEDは7セグメントLEDディスプレイによってPOSTコードを表示しシステムの起動状態を通知します。コードの詳細については、本書に記載のQ-Code表をご参照ください。

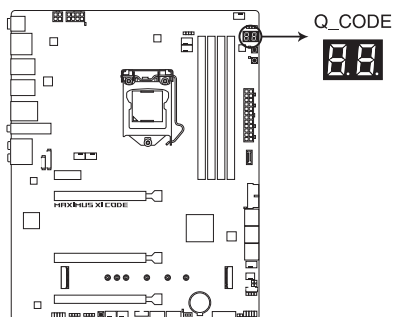

ROG MAXIMUS XI CODE Q-Code LED



システム起動エラー発生時、Q-Code LEDにはトラブルシューティングのために、可能性が高いPOSTエラーコードが表示されます。なお、POSTエラーコードは代表的な原因をもとに表示されており、実際のエラー原因とは異なる場合があります。

1.1.8 内部コネクタ/ヘッダー

1. SATA 6Gb/s ポート (7ピン SATA6G_12, SATA6G_34, SATA6G_56)

SATAストレージデバイスや光学ドライブを接続することができます。これらのポートに接続したストレージデバイスを使用してRAIDを構築することが可能です。

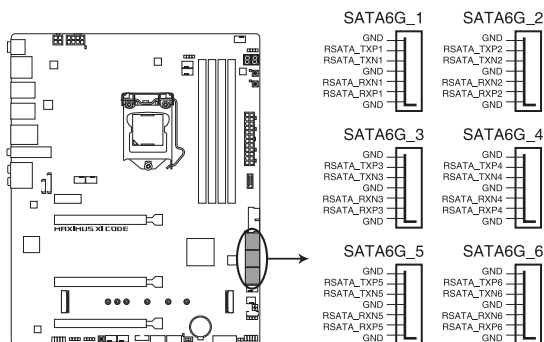

ROG MAXIMUS XI CODE Intel® SATA 6 Gb/s connectors

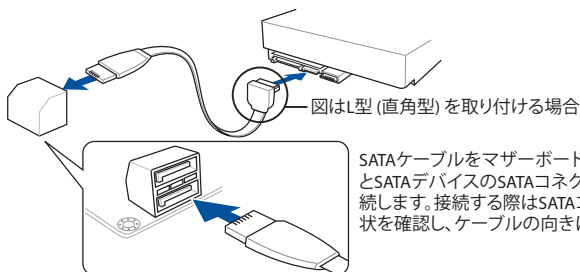

SATAケーブルをマザーボードのSATAコネクタとSATAデバイスのSATAコネクタにしっかりと接続します。接続する際はSATAコネクタの内部形状を確認し、ケーブルの向きに十分ご注意ください。



- SATA動作モードは工場出荷時 [AHCI] に設定されています。RAIDを構築する場合は、UEFI BIOS Utility で「SATA Mode Selection」を [Intel RST Premium With Intel Optane System Acceleration (RAID)] に設定してください。
- M.2 Socket 3 第1スロット (M.2_1) に M.2 SATA SSD を取り付けけた場合、SATA 6Gb/s 第2ポート (SATA6G_2) は無効になります。
- PCI Express 3.0 x16 第3スロット (PCIEX16_3) とSATA 6Gb/s ポート (SATA6G_5/6) は同じ帯域を使用しており、同時使用には制限があります。

2. フロントパネルオーディオコネクタ (10-1ピン AAFP)

フロントパネルオーディオ機能用のコネクタです。PCケースなどに付属するフロントパネルオーディオモジュールを接続することができます。

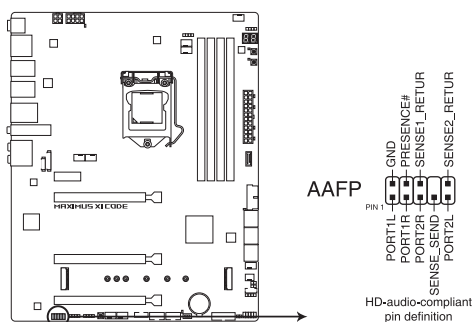

ROG MAXIMUS XI CODE Analog front panel connector



本製品を最高のオーディオパフォーマンスでご利用いただくために、HDオーディオモジュールを使用することをおすすめします。

3. USB 3.1 Gen 2 コネクタ (U31G2_1)

USB 3.1 Gen 2 ポート拡張用コネクタです。USB 3.1 Gen 2 ポート増設用モジュールを接続することができます。

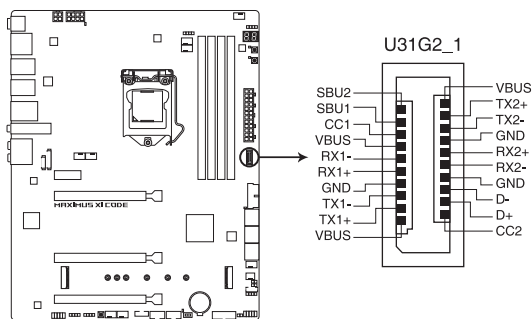

ROG MAXIMUS XI CODE USB 3.1 front panel connector



USB 3.1 Gen 2 モジュールは別途お買い求めください。

4. USB 3.1 Gen 1 コネクター (20-1ピン U31G1_E12、U31G1_E34)

USB 3.1 Gen 1 ポート拡張用コネクターです。USB 3.1 Gen 1 増設用ブラケットやフロントパネルの USB 3.1 Gen 1 端子を接続することができます。

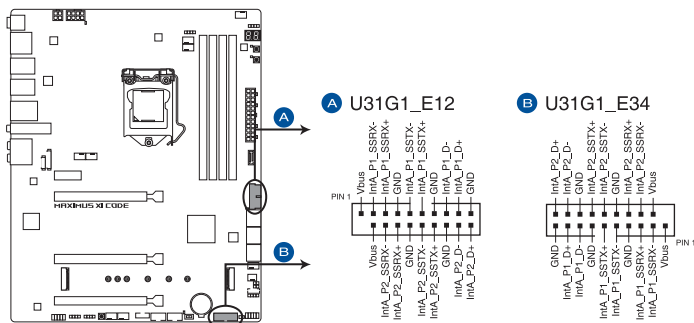

ROG MAXIMUS XI CODE USB 3.1 Gen 1 connectors



USB 3.1 Gen 1 モジュールは別途買い求めください。

5. USB 2.0 コネクター (10-1ピン USB_E78、USB112)

USB 2.0 ポート拡張用コネクターです。USB 2.0 増設用ブラケットやフロントパネルのUSB 2.0 端子を接続することができます。

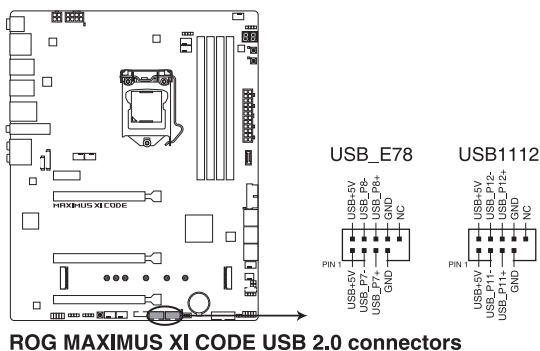

ROG MAXIMUS XI CODE USB 2.0 connectors



IEEE 1394用ケーブルをUSBコネクターに接続しないでください。マザーボードが損傷する原因となります。



USB 2.0 モジュールは別途お買い求めください。

6. 温度センサーコネクター (2ピン T_SENSOR)

サーミスタケーブルを接続することで、任意の場所やデバイスの温度をモニターすることができます。

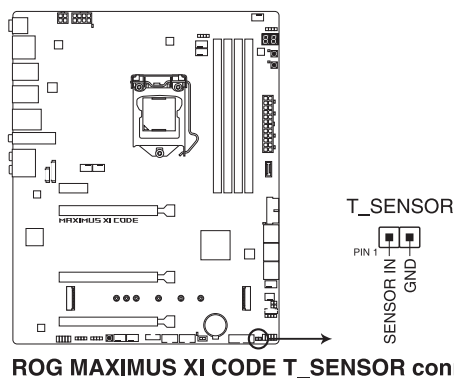

ROG MAXIMUS XI CODE T_SENSOR connector



サーミスタケーブルは別途お買い求めください。

7. ファン/ポンプコネクタ (4ピン CPU_FAN、4ピン CPU_OPT、4ピン H_AMP、5ピン EXT_FAN、4ピン W_PUMP+、4ピン AIO_PUMP、4ピン AIO_PUMP+、4ピン AIO_PUMP、4ピン CHA_FAN1-3)

CPUファン、ケースファンなどの各種冷却ファンや水冷キットのポンプ、ラジエーターファンを接続します。

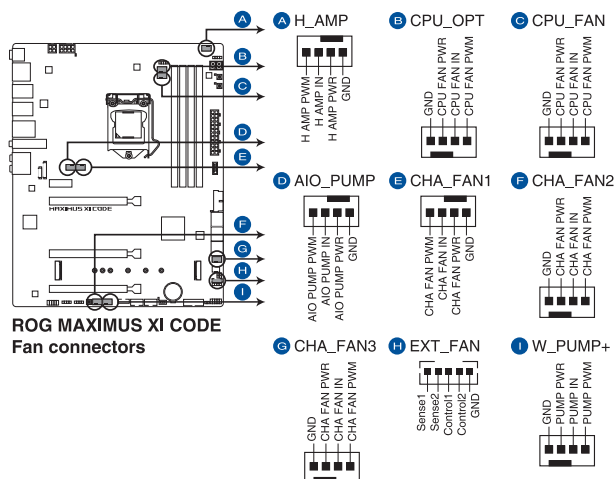

PCケース内に十分な空気の流れがないと、マザーボードやコンポーネントが損傷する恐れがあります。組み立ての際にはシステムの冷却ファン(吸/排気ファン)を必ず搭載してください。



- FAN Extension カードは別途お買い求めください。
- Q-Fanコントロール機能の最適なパフォーマンスを発揮できるように、高電流ファン(H_AMP)コネクタには、4ピンPWM制御ファンを取り付けることをおすすめします。
- オールインワン(AIO)水冷式クーラーを使用する場合は、AIO_PUMP コネクタにポンプを、CPU_FANコネクタにはラジエーターファンを接続します。

ヘッダー	最大電流	最大出力	デフォルト設定	連動制御
CPU_FAN	1A	12W	Q-Fan コントロール	A
CPU_OPT	1A	12W	Q-Fan コントロール	A
CHA_FAN1	1A	12W	Q-Fan コントロール	-
CHA_FAN2	1A	12W	Q-Fan コントロール	-
CHA_FAN3	1A	12W	Q-Fan コントロール	-
AIO_PUMP	1A	12W	フルスピード	-
EXT_FAN	1A	12W	Q-Fan コントロール	-
H_AMP	3A	36W	Q-Fan コントロール	-
W_PUMP+	3A	36W	フルスピード	-

8. NODEコネクタ (12-1ピン NODE)

互換性のある電源ユニットやファン拡張カードを接続し、制御などを行うことができます。

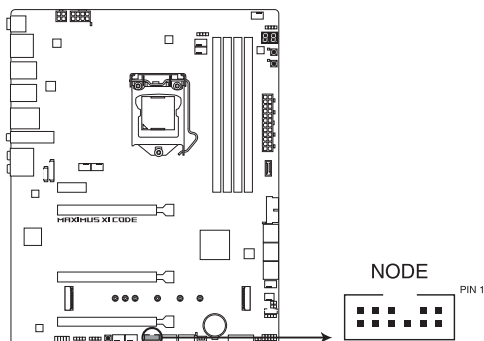

ROG MAXIMUS XI CODE NODE



対応機器の詳細情報は、ASUS公式サイトをご覧ください。

9. ATX 電源コネクター (24ピン EATXPWR, 8ピン EATX12V_1, 4ピン EATX12V_2)

電源ユニット用コネクターです。電源ユニットのメインコネクターやCPU補助電源を接続します。電源ケーブルとコネクターにはツメがあるので、お互いがかみ合う方向に正しく接続してください。

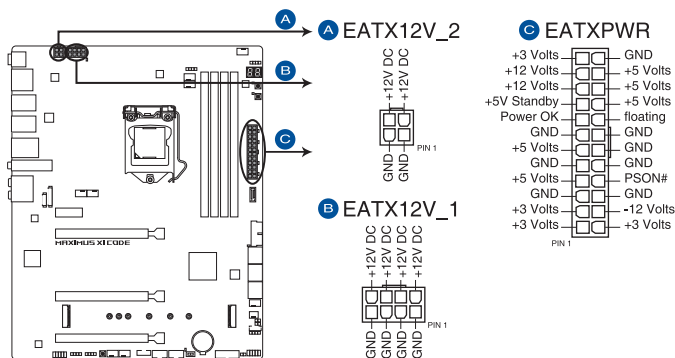

ROG MAXIMUS XI CODE ATX power connectors



- 4ピン [EATX12V_2] のみの接続で使用しないでください。異常温度上昇などの原因になる恐れがあります。
- CPUへ安定した電流を確保するために、CPU補助電源コネクターを [EATX12V_1] と [EATX12V_2] の両方に接続することをおすすめします。



- ATX12V version 2.4 またはそれ以降の規格に準拠した電源ユニットをご使用ください。
- EATX12Vコネクターには必ず電源ユニットのCPU補助電源ケーブルを接続してください。
- 大量に電力を消費するデバイスを使用する場合は、高出力の電源ユニットの使用をお勧めします。電源ユニットの能力が不十分だと、システムが不安定になる、またはシステムが起動できなくなる等の問題が発生する場合があります。

10. システムパネルコネクタ (10-1ピン F_PANEL、4ピン SPEAKER)

PCケースのボタンやLEDケーブル、ビープスピーカーなどを取り付けることができます。

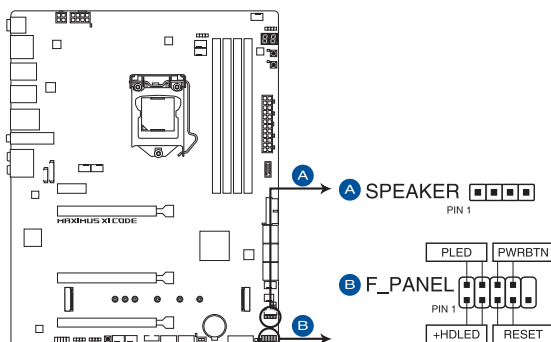

ROG MAXIMUS XI CODE SPEAKER & F_PANEL connectors

- **システム電源LED (2ピン PLED)**

システム電源LED用2ピンコネクタです。PCケースなどの電源LEDケーブルを接続します。このLEDはシステムの電源をオンになると点灯し、システムがスリープ状態に入ると点滅します。

- **ハードディスクドライブアクティビティLED (2ピン HDLED)**

ハードディスクドライブアクティビティLED用2ピンコネクタです。マザーボード上のSATAポートに接続しているストレージドライブがデータの読み書きを行なっている状態の時に点灯または点滅します。

- **ビープスピーカーコネクタ (4ピン SPEAKER)**

システム警告スピーカー用4ピンコネクタです。スピーカーはその鳴り方でシステムの不具合を報告し、警告を發します。

- **電源ボタン/ソフトオフボタン (2ピン PWRBTN)**

システムの電源ボタン用2ピンコネクタです。電源ボタンを押すとシステムの電源がオンになります。OSが起動している状態で、電源ボタンを押してから4秒以内に離すと、システムはOSの設定に従いスリープモード、または休止状態、シャットダウンに移行します。電源ボタンを4秒以上押すと、システムはOSの設定に関わらず強制的にオフになります。

- **リセットボタン (2ピン RESET)**

リセットボタン用2ピンコネクタです。リセットボタンを押すとシステムは強制的に再起動が実行されます。保存されていない作業中のデータは削除されてしまいます。

11. PCH LED コネクター (13ピン PCH_CON)

ROG RGB Armor に設置されたLEDの電源ケーブルが接続されています。

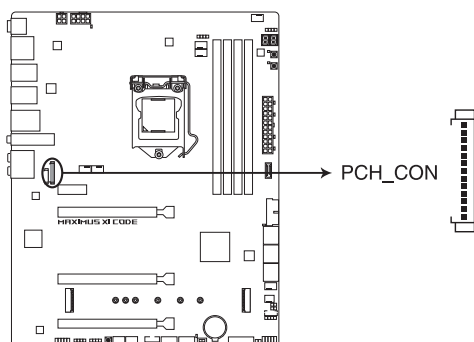

ROG MAXIMUS XI CODE PCH_CON

12. IO LED コネクター (8ピン IO_CON)

バックパネルI/Oカバーに設置されたLLEDの電源ケーブルが接続されています。

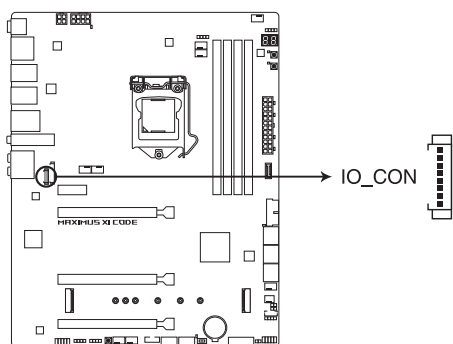

ROG MAXIMUS XI CODE IO_CON

13. 水流IN、水流OUT、水流量コネクタ (2ピン W_IN、2ピン W_OUT、3ピン W_FLOW)

水流IN/水流OUT コネクタに温度センサーを、水流量コネクタに流量センサーを接続することで、水冷システムの水温や流量をモニタリングすることができます。

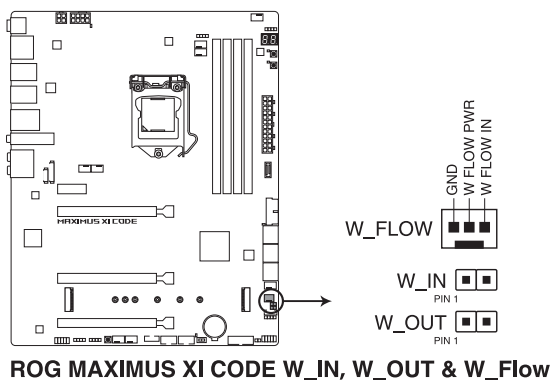

- 温度センサー、流量センサーは別途お買い求めください。
- 水流量コネクタは、200rpm (3L/min) 以上の水流量をモニターすることができます。

14. RGB ヘッダー (4ピン RGB_HEADER1-2)

システムを色鮮やかに彩ることができるRGB LEDストリップ (LEDテープ) を接続することができます。

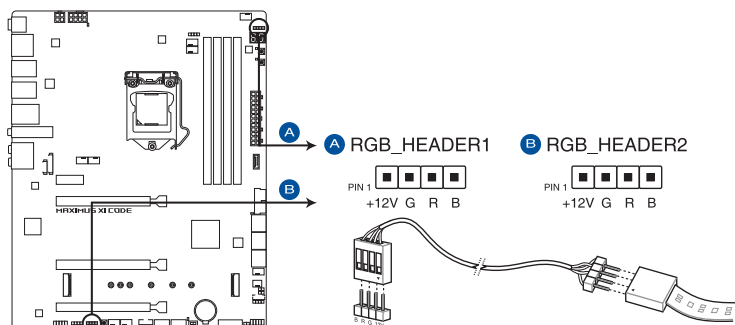

ROG MAXIMUS XI CODE RGB_HEADER connectors



RGB ヘッダーは、電源電圧12VのSMD5050 RGB LED ストリップに対応しています。(定格最大12V/3A、最長3mまで)



コンポーネントの取り付け・取り外しを行う際は、事前にATX電源がオフになっていること、電源コードが電源から取り外されていることを確認してください。マザーボード及び周辺機器、コンポーネントの故障や不具合の原因となる恐れがあります。



- 実際の点灯色や点灯方法は取り付けたLED ストリップの種類により異なります。
- LED ストリップの点灯方法はAURAソフトウェアで制御することができます。
- 点灯しない場合は、LEDストリップが本製品がサポートする仕様の範囲内であること、コネクタが正しい向きで接続されていることをご確認ください。
- このコネクタに接続されたRGB LED ストリップは電源オン時のみ点灯します。
- LED ストリップは別途お買い求めください。

15. アドレスابلヘッダー (4-1 ピンADD_HEADER1-2)

マイクロコントローラーを内蔵するアドレス可能なWS2811 LEDドライバーIC搭載のRGB LED WS2812B ベースのLEDストリップを接続することができます。

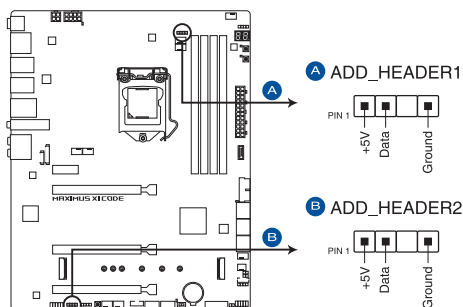

ROG MAXIMUS XI CODE ADD headers



アドレスابلヘッダーは、定格最大5V/3A (LED 最大 120 個まで) の RGB LED WS2812B ベースの LED ストリップに対応しています。



コンポーネントの取り付け・取り外しを行う際は、事前にATX電源がオフになっていること、電源コードが電源から取り外されていることを確認してください。マザーボード及び周辺機器、コンポーネントの故障や不具合の原因となる恐れがあります。



- 実際の点灯の仕方と色はLEDストリップにより異なります。
- 点灯しない場合は、LEDストリップが本製品がサポートする仕様の範囲内であること、コネクタが正しい向きで接続されていることをご確認ください。
- このコネクタに接続されたRGB LED ストリップは電源オン時のみ点灯します。
- LED ストリップは別途お買い求めください。

16. M.2 Socket 3 スロット (M.2_1、M.2_2)

M.2 socket 3 (Key M) 規格のSSDを取り付けることができます。

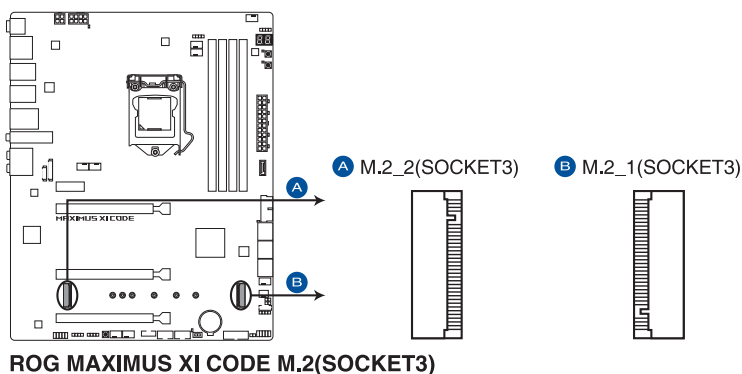

ROG MAXIMUS XI CODE M.2(SOCKET3)



- **M.2_1 スロット:**

Key M、Type 2242/2260/2280/22110、SATA / PCI Express 3.0 x4 接続対応

* M.2 Socket 3 第1スロット (M.2_1) に M.2 SATA SSDを取り付けた場合、SATA 6Gb/s 第2ポート (SATA6G_2) は無効になります。

- **M.2_2 スロット:**

Key M、Type 2242/2260/2280、PCI Express 3.0 x4 接続対応

** M.2 Socket 3 第1スロット (M.2_1) に Type 22110 カードを取り付けた場合、第2スロット (M.2_2) には Type 2242 カードのみ取り付けることができます。

- 本製品のM.2 Socket 3 スロットは Intel® Rapid Storage Technology (Intel® RST) 対応です。



M.2 規格のSSDは別途お買い求めください。

基本的な取り付け

2.1 コンピューターを組み立てる



本マニュアルで使用されているイラストや画面は実際とは異なる場合があります。マザーボードのレイアウトはモデルにより異なりますが、取り付け方法は同じです。

2.1.1 CPUを取り付ける



- 本製品は第9世代 / 第8世代 Intel® Core™プロセッサ、Intel® Pentium® Gold / Celeron® プロセッサのみサポートします。
- CPUの取り付けを行なう際は、正しい手順で行なってください。製品保証は、CPUの間違った取り付け・取り外しに起因する故障及び不具合には適用されません。

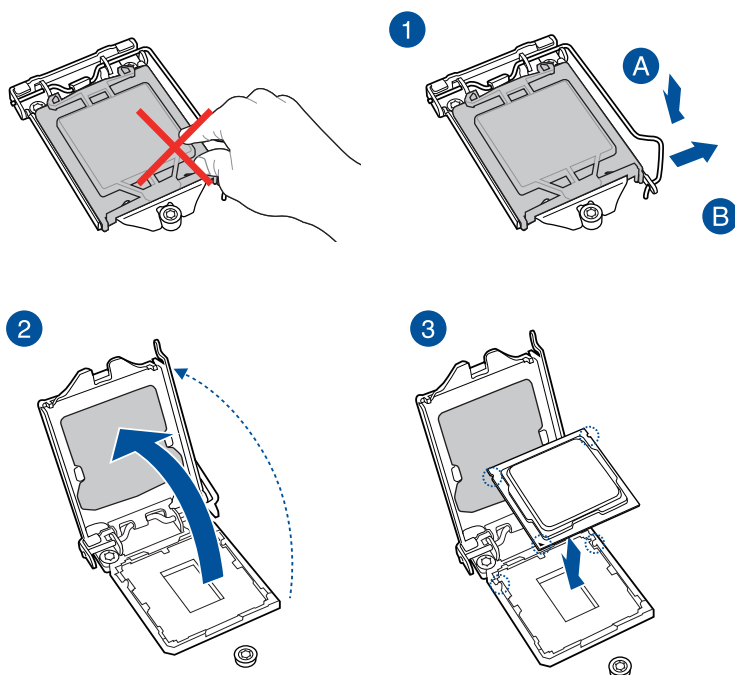

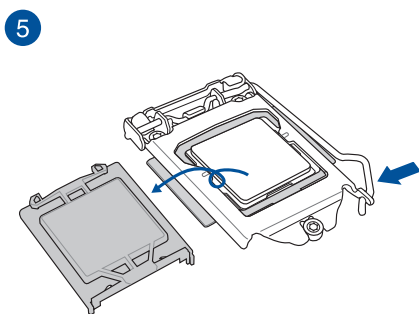
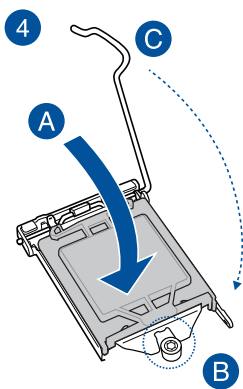

2.1.2 CPUクーラーを取り付ける

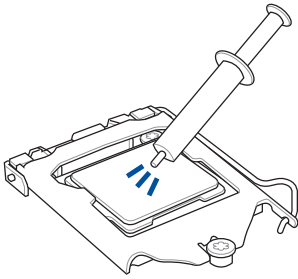

CPUクーラーを取り付ける前に、必ずCPUにサーマルグリスを塗布してください。CPUクーラーによって、サーマルグリスや熱伝導シートなどが購入時から塗付されているものがあります。

手順

1

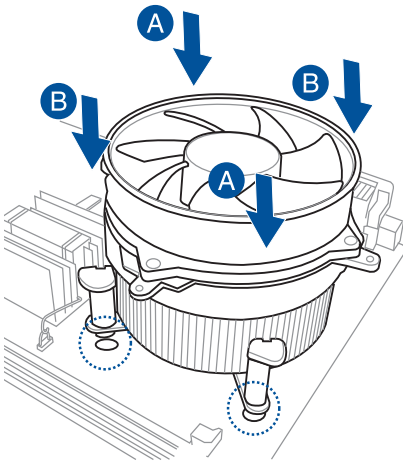

2

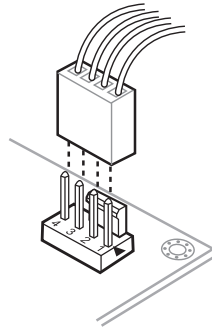

3

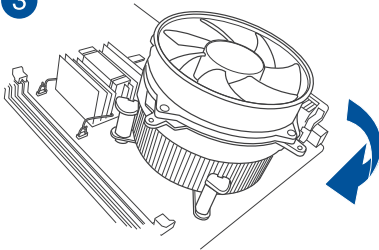

4

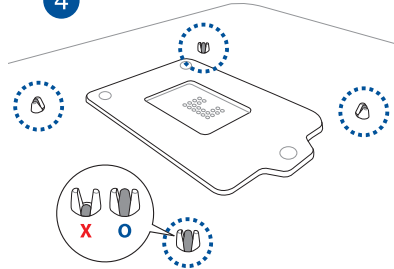

AIOクーラーを取り付ける

1

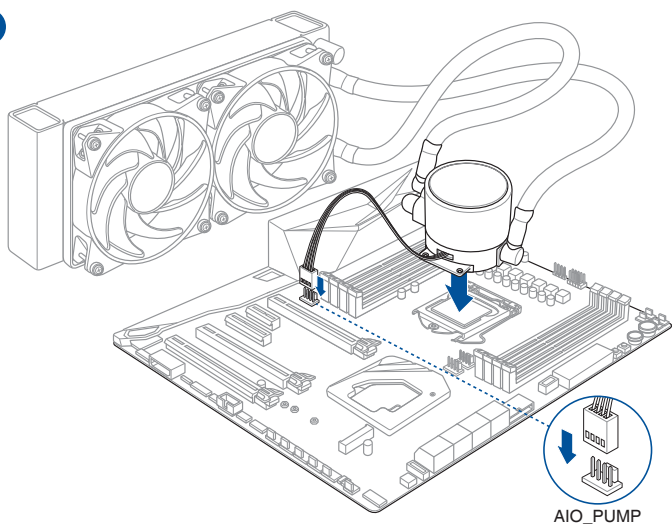

2

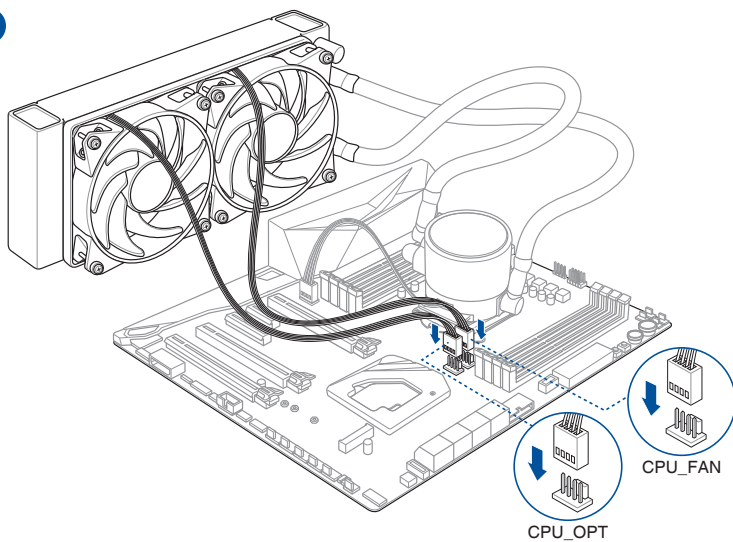

本マニュアルで使用されているイラストや画面は実際とは異なる場合があります。ヘッダーの位置は「1.1.2 マザーボードのレイアウト」をご参照ください。

2.1.3 マザーボードを取り付ける

1. PCケースとマザーボードのバックパネルの位置が一致していることを確認してバックパネル側から慎重に挿入し、マザーボードのネジ穴とスペーサーが合うように設置します。

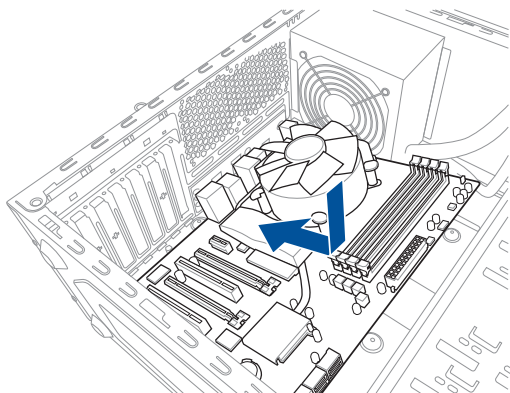

2. 下図を参考に、取り付けのネジをすべて仮止めし、対角線上に少しずつ締めていきます。

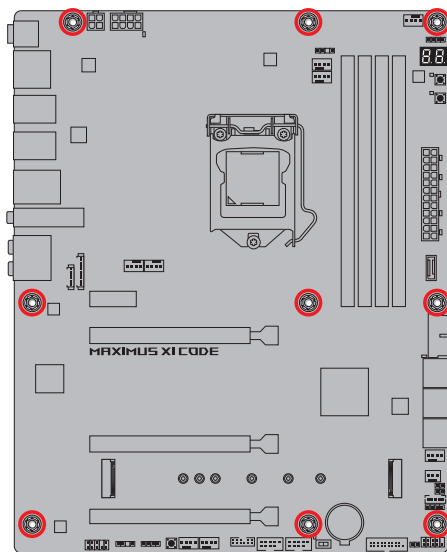
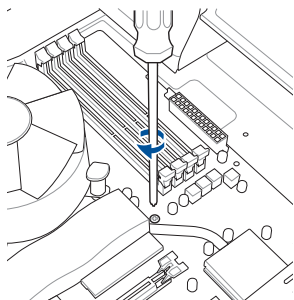

ネジはきつく締めすぎないように注意してください。

2.1.4 メモリーを取り付ける

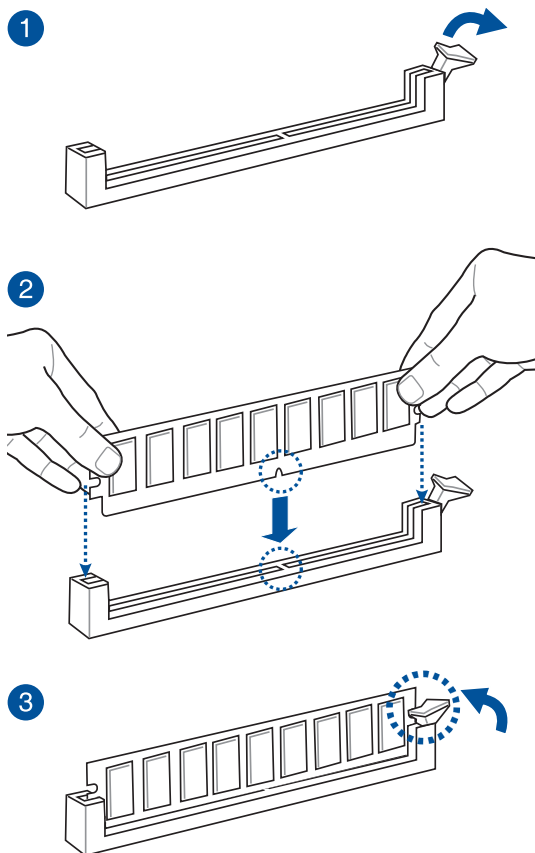

メモリーを取り外す

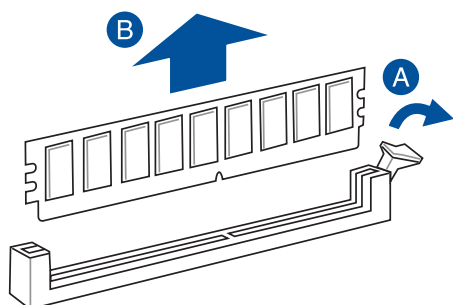

2.1.5 ATX 電源を取り付ける

1

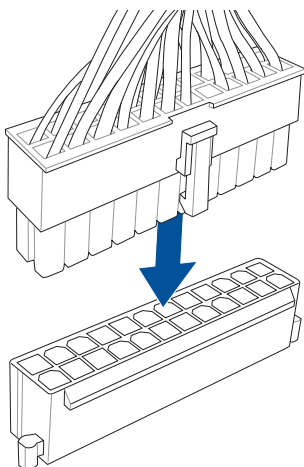

2

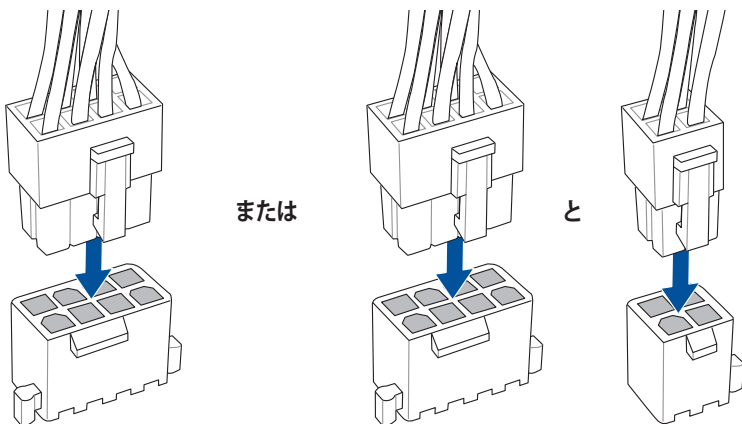

- 4ピン [EATX12V_2]のみの接続で使用しないでください。異常温度上昇などの原因になる恐れがあります。
- CPUへ安定した電流を確保するために、CPU補助電源コネクタを[EATX12V_1]と[EATX12V_2]の両方に接続することをおすすめします。

2.1.6 SATA デバイスを取り付ける

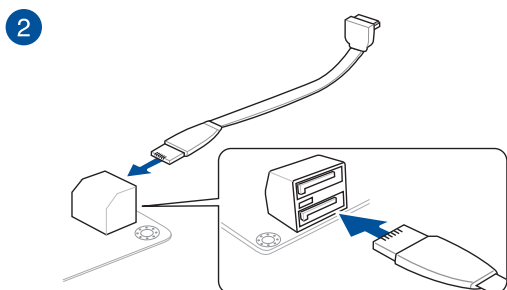
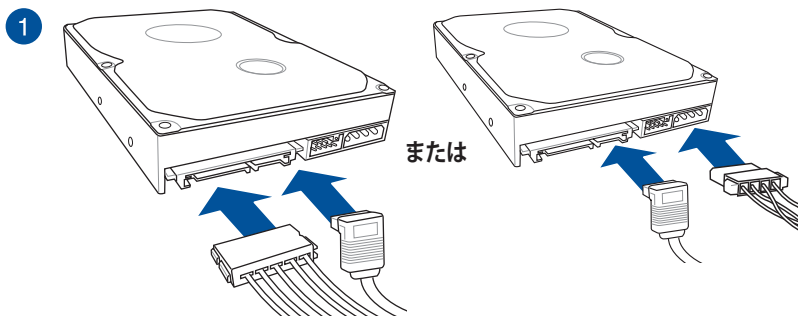

2.1.7 フロント I/O コネクターを取り付ける

ASUS Q-Connector

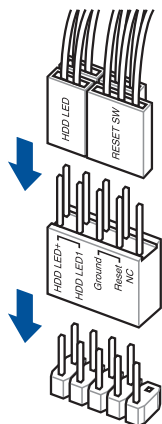

USB 3.1 Gen 2 コネクター

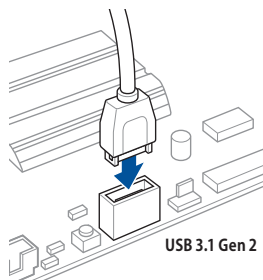

コネクターは接続できる向きが決まっています。端子形状を確認し、まっすぐ奥まで差し込んでください。

USB 3.1 Gen 1 コネクター

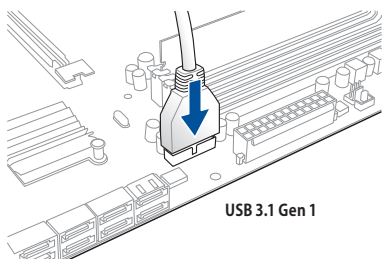

USB 2.0 コネクター

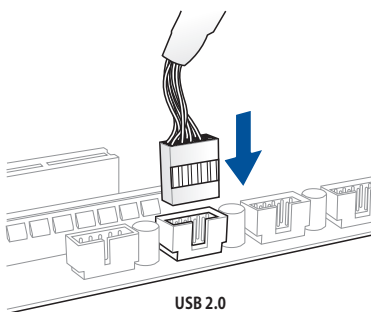

フロントパネルオーディオコネクター

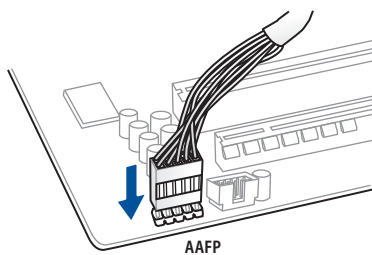

ビープスピーカーコネクター

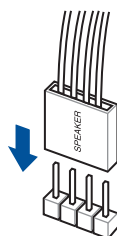

2.1.8 拡張カードを取り付ける

PCI Express x16 カード

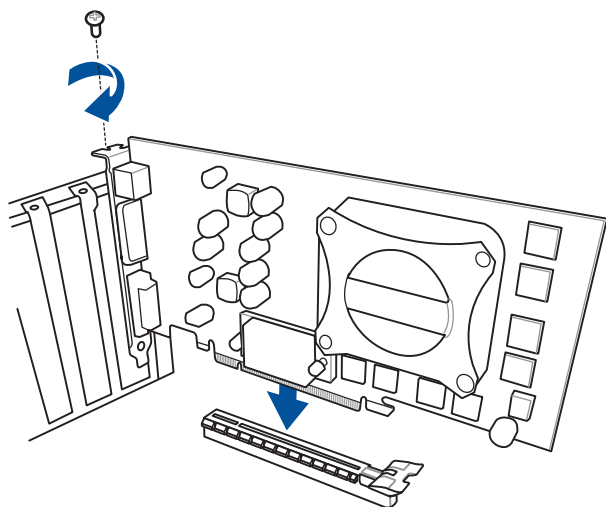

PCI Express x1カード

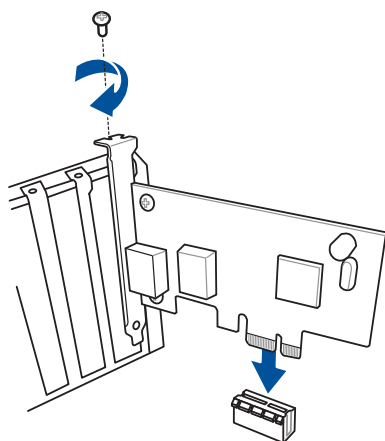

Fan Extension カード

1

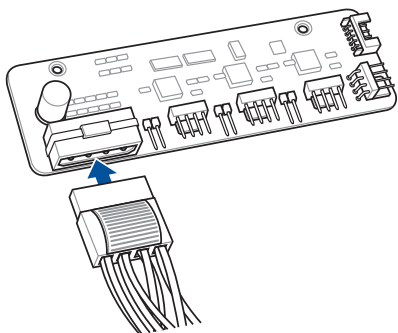

2

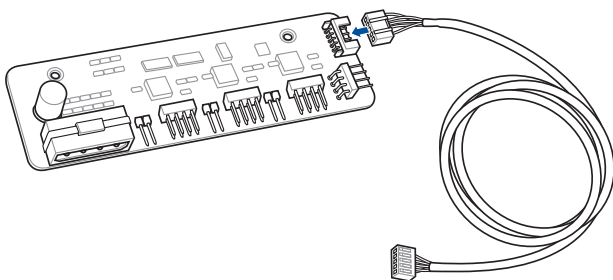

3

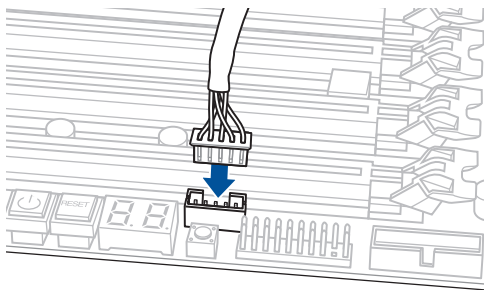

- Fan Extension カード 接続ケーブルをFan Extension カードとマザーボード上のFan Extension コネクターに接続します。
- Fan Extension カードは別途お買い求めください。

2.1.9 M.2 SSD を取り付ける

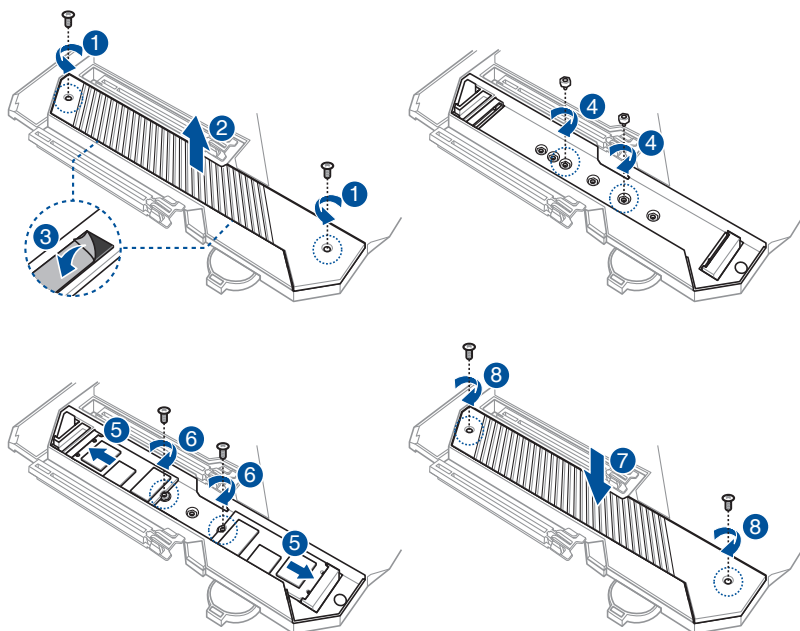

- M.2 Socket 3 第1スロット (M.2_1) に Type 22110 カードを取り付けた場合、第2スロット (M.2_2) には Type 2242 カードのみ取り付けることができます。
- M.2 SSD は必ず付属の M.2 固定用ネジで固定してください。
- サーマルパッド保護フィルムの剥がし忘れが無いようにご注意ください。

2.1.10 付属のアンテナを取り付ける

バックパネルの無線通信用アンテナポートに付属のアンテナを接続します。

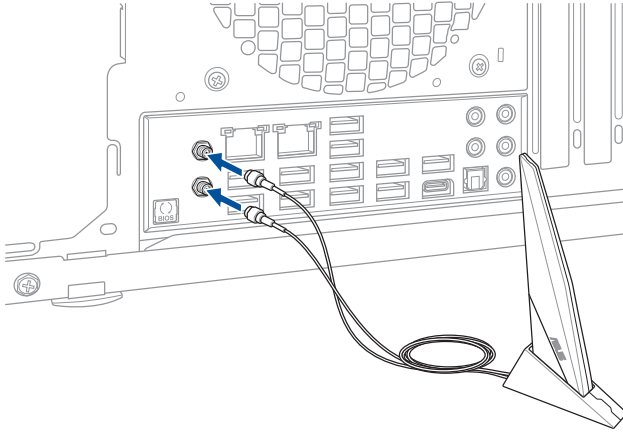

- 使用中にアンテナが外れないよう、しっかりと取り付けてください。
- アンテナは人体から20cm以上離れた場所に設置してください。
- 無線通信機能は、各国の電波法の適合または認証を取得している国でのみ使用できません。販売国以外で使用する場合はご注意ください。



本マニュアルで使用されているイラストや画面は実際とは異なる場合があります。マザーボードのレイアウトはモデルにより異なりますが、取り付け方法は同じです。

2.2 UEFI BIOSを更新する

USB BIOS Flashback

USB BIOS Flashback はこれまでのBIOS更新ツールとはまったく違う、とても便利なUEFI BIOSの更新手段です。UEFI BIOS UtilityやOSを起動することなく、簡単にUEFI BIOSを更新することができます。CPUやメモリーの取り付けは不要で、特定のUSBポートにBIOSイメージファイルを保存したUSBメモリーを接続し、USB BIOS Flashback ボタンを数秒間押すだけで、スタンバイ電源で自動的にUEFI BIOSの更新を行なうことができます。

手順:

1. ASUS オフィシャルサイトからBIOS イメージファイルをダウンロードし、ダウンロードしたファイルを展開します。
2. 展開によって出現したBIOS イメージファイルの名前を「**M11C.CAP**」に変更します。
3. BIOS イメージファイルをUSB メモリーのルートディレクトリにコピーします。
4. コンピューターをシャットダウンし、BIOSイメージファイルを入れたUSBメモリーをUSB BIOS Flashback に対応するUSB ポートに接続します。
5. USB BIOS Flashback ボタンが点滅を始めるまで、USB BIOS Flashback ボタンを約3秒ほど長押しします。

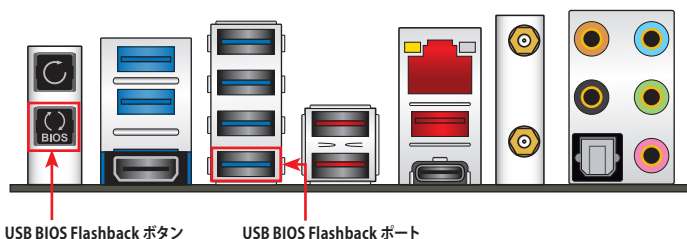

6. USB BIOS Flashbackが完了するとLEDは消灯します。LEDが完全に消灯したことを確認してシステムを起動し、UEFI BIOS Utilityを確認します。



- UEFI BIOS更新中はUSBメモリーを取り外す、電源プラグを抜く、オンボードスイッチを押す、ジャンプスイッチの位置を変更するなど一切の行為を行わないようご注意ください。BIOS更新中に他の行為を行なった場合、UEFI BIOSの更新が中断する可能性があります。

- USB BIOS Flashback LEDが5秒ほど点滅したあとで点灯状態となる場合は、USB BIOS Flashback 機能が正常に動作していないことを示しています。

考えられる原因:

1. USBストレージが正しく取り付けられていない。
2. サポート外のファイルシステム、またはファイル名が正しくない。

このようなエラーが発生した場合は、電源装置のスイッチをオフにするなどしてシステムの電源を完全にオフにした後に再度実行してください。

- UEFI BIOSのアップデートにはリスクが伴います。UEFI BIOSのアップデートに失敗すると、UEFI BIOSが破損、損傷しシステムを起動することができなくなる恐れがあります。UEFI BIOSのアップデートに伴う不具合、動作不良、破損等に関しましては保証の対象外となります。

2.3 バックパネルとオーディオ接続

2.3.1 バックパネルコネクタ

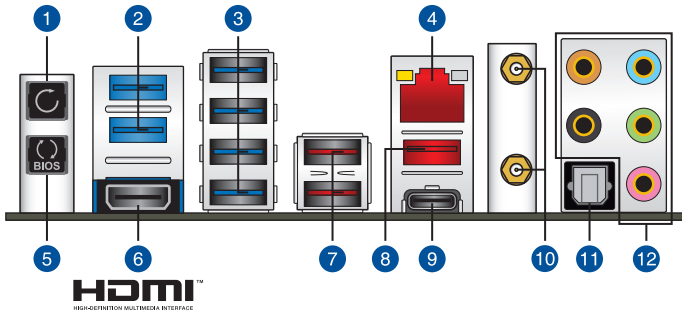

バックパネルコネクタ

- | | |
|-----|------------------------------------|
| 1. | CMOSクリアボタン |
| 2. | USB 3.1 Gen 1 ポート (ASMedia®) |
| 3. | USB 3.1 Gen 1 ポート |
| 4. | LANポート |
| 5. | USB BIOS Flashback ボタン |
| 6. | HDMI 出力ポート |
| 7. | USB 3.1 Gen 2 ポート |
| 8. | USB 3.1 Gen 2 ポート |
| 9. | USB Type-C™ with USB 3.1 Gen 2 ポート |
| 10. | 無線通信用アンテナポート |
| 11. | 光デジタルS/PDIF 出力ポート |
| 12. | オーディオ I/O ポート** |

* / **: LEDの点灯内容、及びオーディオ I/O ポートの構成は次のページでご確認ください。

* LANポート

アクティブリンク LED		スピード LED	
状態	説明	状態	説明
消灯	未接続	消灯	10 Mbps
オレンジ (点灯)	リンク確立	オレンジ	100 Mbps
オレンジ (点滅)	データ送受信中	グリーン	1 Gbps

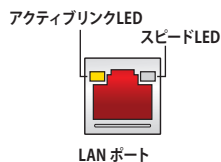

** オーディオ構成表

ポート	ヘッドセット 2.1チャンネル	4.1チャンネル	5.1チャンネル	7.1チャンネル
ライトブルー	ライン入力	ライン入力	ライン入力	サイドスピーカー出力
ライム	ライン出力	フロント スピーカー出力	フロント スピーカー出力	フロント スピーカー出力
ピンク	マイク入力	マイク入力	マイク入力	マイク入力
オレンジ	-	-	センター/ サブウーファ	センター/ サブウーファ
ブラック	-	リア スピーカー出力	リア スピーカー出力	リア スピーカー出力

2.3.2 オーディオ I/O接続

オーディオ I/O ポート

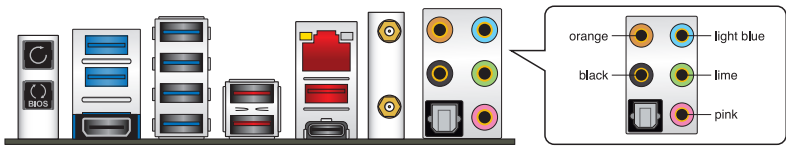

ヘッドホンとマイクを接続



ステレオスピーカーに接続

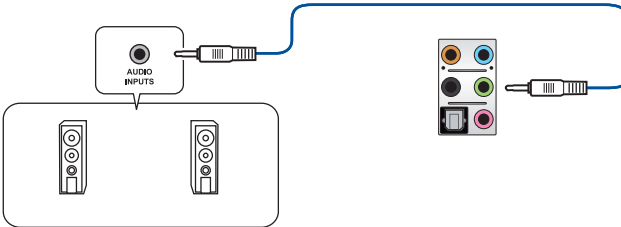

2.1 チャンネルスピーカーに接続

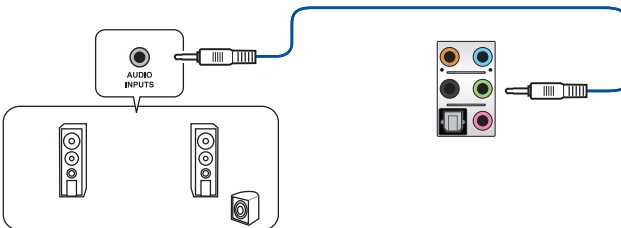

4.1 チャンネルスピーカーに接続

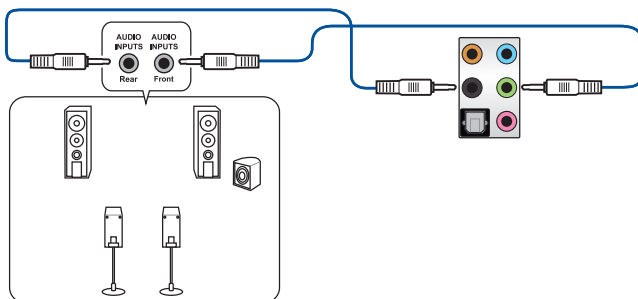

5.1 チャンネルスピーカーに接続

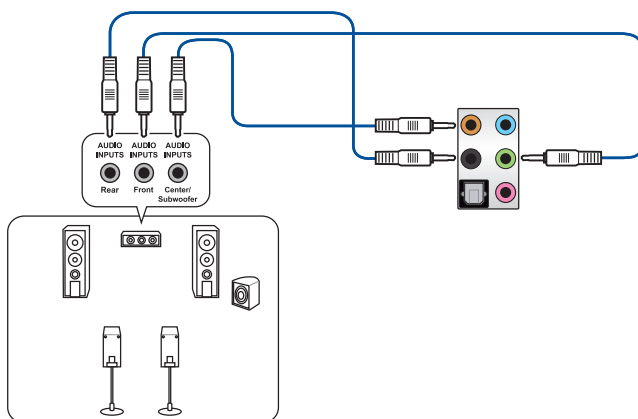

7.1 チャンネルスピーカーに接続

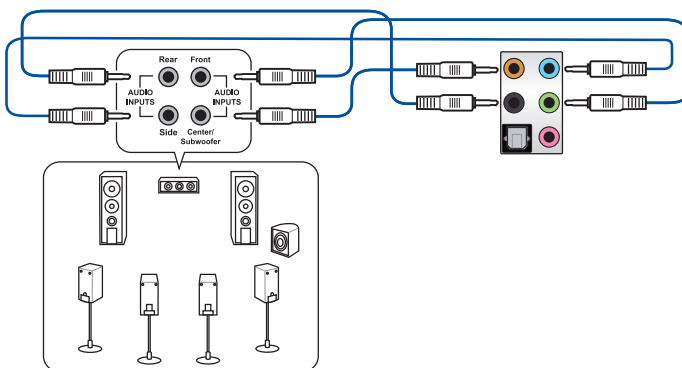

2.4 初めて起動する

1. すべてのコンポーネントやデバイスの取り付けが完了したら、PCケースのカバーを取り付けます。
2. すべてのスイッチをがオフになっていることを確認します。
3. 電源コードをPCケース背面の電源ユニットのコネクタに接続します。
4. 電源コードをコンセントに接続します。
5. 以下の順番でデバイスの電源をオンにします。
 - a. モニター/ディスプレイ
 - b. 外部デバイス類 (デジチェーンの最後のデバイスから)
 - c. システム電源
6. 電源ユニットにスイッチがある場合はスイッチをオン状態にします。次にPCケースの電源ボタンを押してシステムの電源をオンにします。正常に電源がオンになるとシステム電源LEDが点灯します。また、ディスプレイがスタンバイ状態の場合、システムの電源をオンにするとディスプレイは自動的にスタンバイ状態から復帰します。

次に、システムはPOST(Power On Self Test) と呼ばれる起動時の自己診断テストを実行します。このPOST時に問題が確認された場合はBIOSによりビープ音が発せられるか、ディスプレイ画面上にエラーメッセージが表示されます。

システムの電源をオンにしてから30秒以上経過してもディスプレイ画面になにも表示されない場合は、電源オンテストに失敗した可能性があります。ジャンパー設定や取り付けたデバイスの状態を確認し、問題が解決しない場合は各メーカーや販売店にご相談ください。次の表はビープ音が示すエラーの内容です。

UEFI BIOS ビープ	説明
短いビープ1回 (・)	グラフィックスカードの検出(正常起動) クイックブート設定が無効(正常起動) キーボード検出エラー
長いビープ1回+短いビープ2回 同じパターンで繰り返し (-・・)	メモリー検出エラー
長いビープ1回+短いビープ3回 (-・・・)	グラフィックスカード検出エラー
長いビープ1回+短いビープ4回 (-・・・・)	ハードウェアエラー

7. POST中にキーボードの<F2>または<Delete>を押すとUEFI BIOS Utilityを起動することができます。UEFI BIOS Utilityの設定について、詳細はChapter 3をご参照ください。

2.5 システムの電源をオフにする

OSが起動している状態で、電源スイッチを押してから4秒以内に離すと、システムはOSの設定に従いスリープモード、または休止状態、シャットダウンに移行します。電源スイッチを4秒以上押し続けると、システムはOSの設定に関わらず強制的にオフになります。この機能は、OSやシステムがハングアップ(ロック)して、通常のシステム終了作業が行えない場合にのみご使用ください。強制終了は各コンポーネントに負担をかけます。万一の場合を除き頻繁に強制終了をしないようご注意ください。

UEFI BIOS設定

3.1 UEFIとは



ASUS UEFI BIOSは、従来のキーボード操作だけでなくマウスでの操作も可能となったグラフィカルでユーザーフレンドリーなインターフェースです。OSを使用するのと同じくらい簡単に操作することができます。* EFI (UEFI) が従来のBIOSと同じ機能を持つことから、ASUSはEFI (UEFI) を「**UEFI BIOS**」、「**BIOS**」と表記します。

UEFI (Unified Extensible Firmware Interface) は、Intel 社が提唱している、従来パソコンのハードウェア制御を担ってきた BIOS に代わる、OS とファームウェアのインターフェース仕様です。UEFI は非常に高機能な最新のファームウェアで従来のBIOSと違い拡張性に富んでいます。UEFIの設定はマザーボードのCMOS RAM (CMOS) に保存されています。通常、UEFIのデフォルト設定はほとんどの環境で、最適なパフォーマンスを実現できるように設定されています。以下の状況以外では、**デフォルト設定のまま使用することをおすすめします。**

- システム起動中にエラーメッセージが表示され、UEFI BIOS Utility を起動するように指示があった場合
- UEFI BIOSの設定を必要とするコンポーネントをシステムに取り付けた場合



不適切な設定を行なうと、システムが起動しない、または不安定になるといった症状が出る場合があります。設定を変更する際は、専門知識を持った技術者等のアドバイスを強くおすすめします。

3.2 UEFI BIOS Utility

BIOS (Basic Input and Output System)とは、マザーボードに接続されたコンポーネント・デバイスを制御するシステムプログラムです。コンピューターの起動時に最初に起動するプログラムで、記憶装置の構成、オーバークロック設定、電源の管理、起動デバイス設定などのシステムハードウェアの設定をすることができます。

本製品にはBIOSに代わるUEFI (Unified Extensible Firmware Interface) が搭載されています。UEFI BIOS Utility では各種パラメーターの調整や各種機能の有効/無効、BIOSイメージの更新などを行なうことができます。

コンピューターの起動時にUEFI BIOS Utilityを起動する

システムは起動時にPOST (Power On Self Test) と呼ばれる起動時の自己診断テストを実行します。このPOST中に<F2>または<Delete>を押すことでUEFI BIOS Utility を起動することができます。



- 本マニュアルで使用されているイラストや画面は実際のもとは異なる場合があります。
- マウスでUEFI BIOS Utilityの操作を行なう場合は、USBマウスをマザーボードに接続してからシステムの電源をオンにしてください。
- 設定を変更した後システムが不安定になる場合は、デフォルト設定をロードしてください。デフォルト設定に戻すには、<F5>を押すか Exitメニューの「**Load Optimized Defaults**」を選択します。詳細は「**3.10 Exit**」をご参照ください。
- 設定を変更した後システムが起動しなくなった場合は、CMOSクリアを実行し、マザーボードのリセットを行なってください。CMOSクリアボタンの位置は「**2.3.1 バックパネルコネクタ**」をご参照ください。
- UEFI BIOS UtilityはBluetooth デバイスには対応しておりません。
- UEFI BIOS Utility上で、キーボードは英語配列キーボードとして認識されます。
- UEFI BIOS Utilityの各項目の名称、設定値、デフォルト設定値は、ご利用のモデルやUEFI BIOSバージョン、取り付けたハードウェアにより異なる場合があります。予めご了承ください。



UEFI BIOS Utilityについて、詳しくは弊社Webサイトに掲載のBIOSコンテンツマニュアルも併せてご覧ください。

メニュー画面

UEFI BIOS Utilityには、**EZ Mode** と**Advanced Mode** の2つのモードがあります。モードの切り替えは<F7>を押すか、画面右下の「**Advanced Mode(F7)**」/「**EZ Mode(F7)**」ボタンを押すことで簡単に切り替えることができます。

3.2.1 Advanced Mode

Advanced Modeでは、高度なシステムの調整から、オンボード機能の有効/無効など詳細な設定を行なうことができます。



UEFI BIOS Utility起動時に表示する画面モードは変更することができます。詳細は「3.8 Boot」をご参照ください。

The screenshot shows the ASUS UEFI BIOS Utility in Advanced Mode. The interface is dark-themed with red accents. At the top, there's a search bar (Search(F9)) and navigation buttons like MyFavorite(F3), Qfan Control(F6), AI OC Guide(F11), and AURA ON/OFF(F4). The main area is divided into sections: 'Extreme Tweaker' (with sub-sections like LN2 Mode, Target CPU Turbo-Mode Frequency, Target DRAM Frequency, Target Cache Frequency, Ai Overclock Tuner, ASUS MultiCore Enhancement, SVID Behavior, CPU Core Ratio, DRAM Odd Ratio Mode, DRAM Frequency, Xtreme Tweaking, CPU SVID Support) and 'Hardware Monitor' (showing CPU/Memory stats like Frequency, Temperature, BCLK, Core Voltage, Ratio, DRAM Freq, DRAM Volt., Capacity, Prediction, Sil Quality, Cooler, NonAVX V req, Max nonAVX for 3600MHz, AVX V req, Max AVX for 3600MHz, Cache V req, Max Cache for 3300MHz). A bottom bar contains 'Last Modified', 'EZ Tuning Wizard', 'EZ Mode(F7)', 'Hot Keys', and 'Search on FAQ'. A footer at the very bottom reads 'Version 2.20.171. Copyright (C) 2018 American Megatrends, Inc.'.

Labels in the image include:

- 構成フィールド (Configuration Field)
- ポップアップウィンドウ (Popup Window)
- メニューバー (Menu Bar)
- 表示言語 (Language)
- MyFavorite(F3)
- Qfan Control(F6)
- AI OC Guide(F11)
- Search(F9)
- スクロールバー (Scrollbar)
- AURA ON/OFF(F4)
- ハードウェアモニター (Hardware Monitor)
- メインメニュー (Main Menu)
- 詳細情報 (Detailed Information)
- Last modified
- EZ Tuning Wizard
- EZ Mode
- Hot Keys
- QRコードの表示 (QR Code Display)
- ハードウェアモニター (Hardware Monitor)

メニューバー

画面上部に表示されるメニューバーはカテゴリーを表しています。各カテゴリーで設定できる内容は次のとおりです。

My Favorites	登録したお気に入り項目
Main	基本システム設定
Extreme Tweaker	オーバークロック関連
Advanced	拡張システム設定
Monitor	システム温度/電力状態の表示、およびファンの設定
Boot	システム起動関連
Tool	独自機能
Exit	終了メニュー、及びデフォルト設定のロード

メニュー

設定可能なアイテムまたは各種情報のタイトルが表示されます。設定の変更は、カーソルキーで項目に移動し<Enter>を押して選択します。

サブメニュー

サブメニューが含まれる項目には矢印マークが表示されています。サブメニューを開くには、カーソルキーで項目に移動し<Enter>を押します。

表示言語

UEFI BIOS Utility で表示する言語を選択することができます。

My Favorites (F3)

ツリーマップから頻繁に使用する項目をお気に入りとして登録することで、画面の切り替えなどの面倒な操作をせずに一画面で各種設定を変更できるようになります。



詳細は「**3.3 My Favorites**」をご参照ください。

Qfan Control (F6)

Q-Fan Tuning画面を起動し、Q-Fan Control機能によるファンの調整を行なうことができます。



詳細は「**3.2.3 Q-Fan Control**」をご参照ください。

AI OC Guide (F11)

AI Overclock機能に関するクイックガイドを表示します。また、AI Overclock機能を有効にすることができます。この機能は対応するCPUを取り付けた場合にのみ使用することができます。



詳細は「**3.2.4 AI OC Guide**」をご参照ください。

Search (F9)

UEFI BIOS Utility 内の項目を検索することができます。(検索は英語でのみご利用いただけます)

AURA ON/OFF (F4)

オンボードAURA LEDのオン/オフに関連するBIOS設定を一括して変更することができます。

Search on FAQ

このボタンの上にマウスカーソルを合わせるとQRコードが表示されます。表示されたQRコードをお使いのスマートデバイスでスキャンすることで、ASUSサポートサイトにすばやくアクセスすることができます。

スクロールバー

設定項目が画面に収まりきらない場合は、スクロールバーがメニュー画面の右側に表示されます。マウスやカーソルキー、または <Page Up>/<Page Down> で、画面をスクロールすることができます。

詳細情報

選択した項目に関する詳細な情報を表示します。また、本製品では<F12>を押してUEFI BIOS Utility 画面のスクリーンショットを撮影し、USBメモリーに保存することができます。

構成フィールド

構成フィールドには各項目の現在設定されている状態や数値が表示されます。ユーザーによる変更が可能でない項目は、選択することができません。

設定可能なフィールドは選択するとハイライト表示されます。フィールドの値を変更するには、そのフィールドをマウスで選択するか、表示されるナビゲーションキーに従い数値を変更し、<Enter>を押して決定します。

Hot Keys (操作ガイド)

UEFI BIOS Utilityを操作するためのキーボードの基本操作やショートカットの一覧を表示します。

EZ Tuning Wizard

設定ウィザード表示される画面の選択肢を選ぶだけで、簡単にRAIDの構築をすることができます。



詳細は「3.2.5 EZ Tuning Wizard」をご参照ください。

Last Modified (最終更新内容)

前回保存したUEFI BIOS Utilityの変更内容を表示します。

3.2.2 EZ Mode

EZ Mode では、基本的なシステム情報の一覧が表示され、表示言語やシステムパフォーマンスモード、ブートデバイスの優先順位などが設定できます。Advanced Mode へ切り替えるには<F7>を押すか、画面右下の「Advanced Mode (F7)」ボタンを押すことで簡単に切り替えることができます。



Advanced ModeからEZ Modeへ切り替えるには<F7>を押すか、画面右下の「EZ Mode(F7)」ボタンをクリックすることで簡単に切り替えることができます。

The screenshot shows the EZ Mode BIOS interface with the following labels and their corresponding functions:

- システムインフォメーション**: System Information section.
- 表示言語**: Language selection.
- EZ Tuning Wizard**: Navigation button.
- AI OC Guide(F11)**: AI Overclocking Guide button.
- Search(F9)**: Search function.
- AURA ON/OFF(F4)**: AURA lighting control button.
- UEFI BIOS Utility - EZ Mode**: Main title.
- Information**: System details including BIOS Ver. 0216, CPU (Intel(R) Core(TM) i7-8700K), and Memory (4096 MB).
- CPU Temperature**: 33°C.
- CPU Core Voltage**: 0.959 V.
- Motherboard Temperature**: 31°C.
- DRAM Status**: DIMM details.
- Storage Information**: AHCI and USB drive details.
- Intel Rapid Storage Technology**: On/Off toggle.
- FAN Profile**: Fan speed controls for CPU, CHA1, CHA2, RAD1, RAD2, CPU OPT, and EXT fans.
- Q-Fan Tuning**: Q-Fan Control graph and button.
- AI Overclocking**: AI Optimized toggle.
- Boot Priority**: List of boot devices with a Switch all button.
- Boot Menu(F8)**: Boot menu button.
- Default(F5)**: Default settings button.
- Save & Exit(F10)**: Save and exit button.
- Advanced Mode(F7)**: Switch to Advanced Mode button.
- Search on FAQ**: Search on FAQ button.
- 終了メニュー**: Exit menu label.
- デフォルト設定を適用**: Apply default settings label.
- Advanced Mode**: Label for the Advanced Mode button.
- QRコードの表示**: QR code display label.
- 起動デバイスの表示**: Boot device display label.
- 起動デバイスの優先順位**: Boot device priority label.



各項目に表示される内容は、取り付けけたデバイスにより異なります。

3.2.3 Q-Fan Control

Q-Fan Controlでは、CPU温度にあわせて各ファンの回転数を制御することができます。また、環境に合わせて既定の動作プロファイルを選択することも可能です。

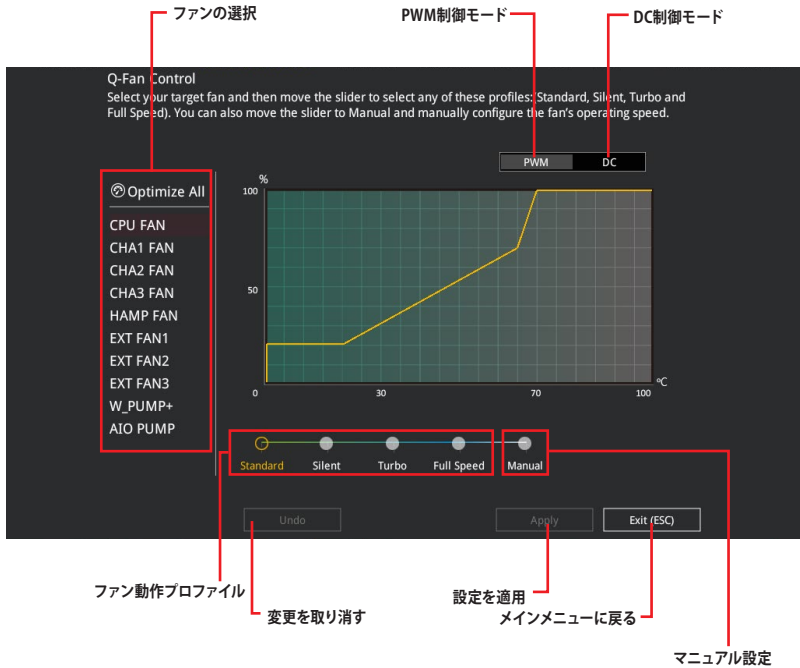

ファンの回転数を手動で設定する

プロファイルの「Manual」を選択することで、ファンの回転数を手動で設定することができます。

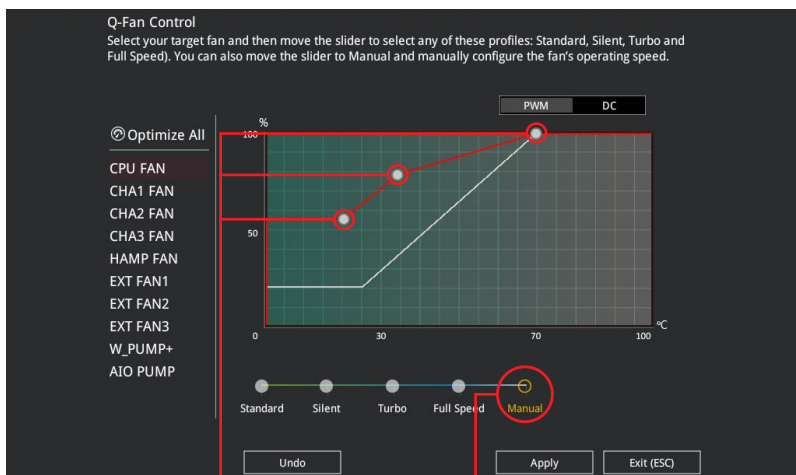

スピードポイント

マニュアル設定

手順

1. 設定を変更するファンを選択し、プロファイルの「Manual」を選択します。
2. スピードポイントをドラッグして、CPU温度に対するファンの回転数を設定します。
3. 「Apply」をクリックして設定を適用します。メインメニューへ戻るには「Exit (ESC)」をクリックします。

3.2.4 AI OC Guide



本機能は対応するCPUを取り付けた場合にのみ使用することができます。

AI Overclock機能に関するクイックガイドを表示します。また、AI Overclock機能を有効にすることができます。

AI Overclocking Guide

To establish an overclock via the AI Overclocking utility, please follow these steps:

1. Load UEFI defaults by pressing F5, then press F10, and select save and reboot.
2. Enter the operating system and run Cinebench or your preferred workload/stress test.
3. After the test has been run for the desired time, reboot the system, and then enter UEFI.
4. Set the Core Ratio function to 'AI Optimized'. The motherboard will proceed to adjust the overclocking settings according to the cooler score (in-depth details provided later in the guide).
5. Save by pressing F10, and reboot the system.
6. Enter the operating system and rerun your preferred stress test. If the system is stable, no further changes are required. Please note that the CPU frequency applied by the AI Overclocking utility is based upon Prime 95 26.6 (non-AVX) stability. This is due to limitations of the AVX Offset parameter and also because CPU overclocking margins are limited when running AVX workloads. However, we recognize some users run software that contain AVX code, so we have included AVX-related CPU voltage and frequency guidelines within the AI Overclocking monitoring pane of UEFI; please refer to the "AVX V req" and "Max AVX Stable Frequency" values, and manually set to CPU core and the CPU ratio accordingly. And, if using Adaptive Xcore mode, please check the recommended loadline values within the AI Feature menu and then apply the highest displayed value to the "CPU load-line calibration" setting within the External DIG+ Power Control section.
7. By default, the AI Overclocking feature caters for environmental temperature changes, so it may alter the CPU frequency when you reboot the system. There is no need to make adjustments unless you would like to lock the overclock to a preferred frequency. If you prefer to disable the temperature tracking feature, simply set the Cooler Score setting to 'stop training' within the AI Features menu.

Note: Provided you don't swap/change the processor, any parameter adjustments applied by the AI overclocking feature are due to cooler efficiency score changes.

After following these steps, if you'd like to make manual adjustments, please read the remainder of this guide for a detailed breakdown of each function of AI Overclocking. In fact, it's wise to read the entire guide before you start because it provides valuable insights related to how the utility works.

Previous Next Enable AI Cancel

トピックス 前のトピック 次のトピック 有効にする メインメニューに戻る

3.2.5 EZ Tuning Wizard

設定ウィザード表示される画面の選択肢を選ぶだけで、簡単にRAIDの構築をすることができます。

RAIDの構築

手順

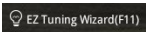
1. 画面上部の  をクリックし、EZ Tuning Wizardを起動します。
2. 「Yes」をクリックします。再度確認メッセージが表示されるので「Yes」をクリックするとシステムが自動的に再起動されます。



- 取り付けられているストレージデバイスに既存のRAIDボリュームが存在しないことをご確認ください。
- SATA動作モードがRAID以外に設定されている場合は、EZ Tuning Wizard上で動作モードを「RAID」に変更することができます。

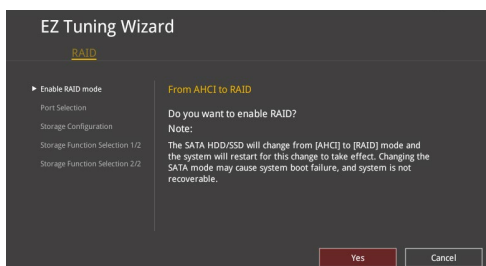

3. RAIDを構築するストレージデバイスのインターフェースを「PCIE」「SATA」のどちらかから選択し「Next」をクリックします。
4. RAIDに使用するドライブが正しいことを確認し、「Next」をクリックします。

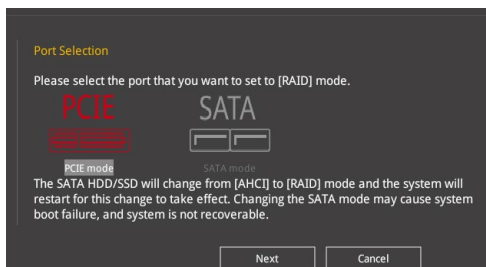

5. 「Easy Backup」または「Super Speed」のいずれかから構築するRAIDタイプを選択し、「Next」をクリックします。

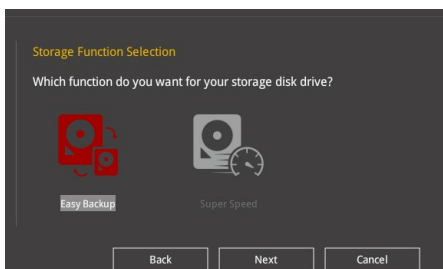

- a. Easy Backupを選択した場合は、「Easy Backup (RAID1)」または「Easy Backup (RAID10)」どちらかのRAIDレベルを選択します。

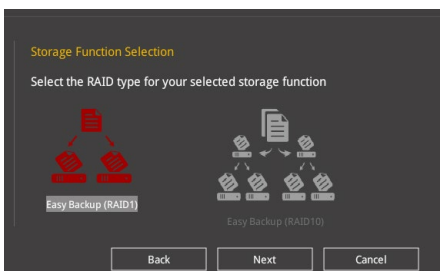

Easy Backup (RAID10) は、SATAストレージデバイスを4台以上接続している場合にのみ選択することができます。

- b. Super Speedを選択した場合は、「Super Speed (RAID0)」または「Super Speed (RAID5)」どちらかのRAIDレベルを選択します。

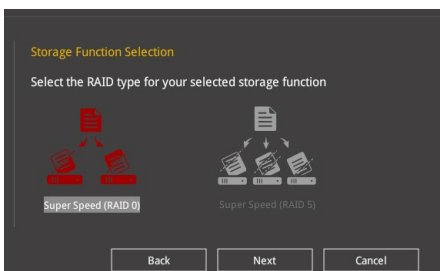

Super Speed (RAID5) は、SATAストレージデバイスを3台以上接続している場合にのみ選択することができます。

6. RAIDレベルを選択したら「Next」をクリックします。
7. 画面に指示に従いセットアップを完了します。

3.3 My Favorites

頻繁に使用する項目をお気に入りとして登録することで、画面の切り替えなどの面倒な操作をせずに一画面で各種設定を変更することができます。

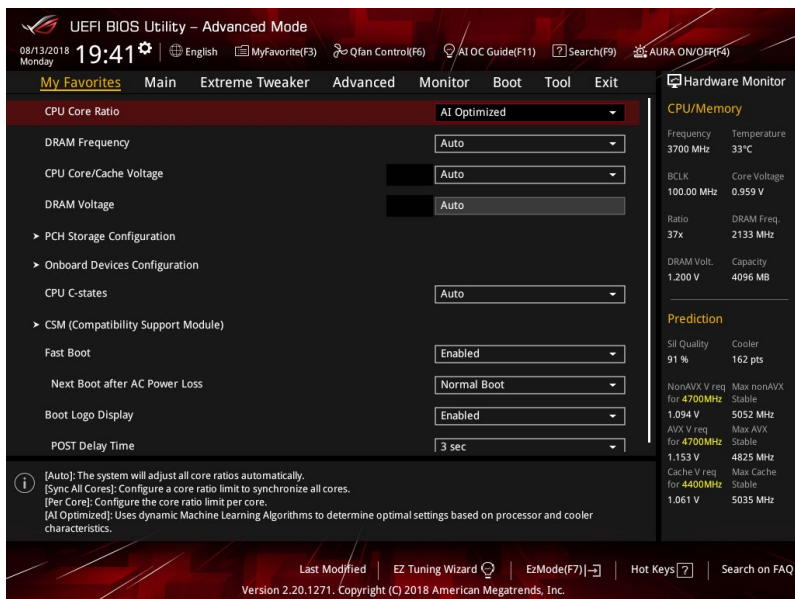

お気に入り項目を追加する

手順

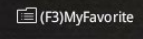
1. Advanced Modeでキーボードの<F3>を押すか  をクリックし、Setup Tree Mapを開きます。
2. Setup Tree Mapでお気に入りに登録したい項目を選択します。

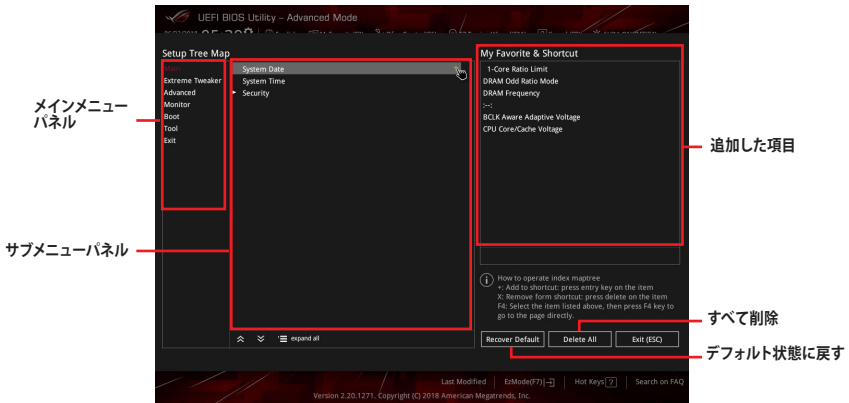

3. まず、メインメニューパネルでカテゴリーを選択し、次にサブメニューパネルでお気に入り添加到したい項目を選択します。お気に入りに添加到したい項目で<Enter>を押すか  をクリックして項目を追加します。



次の項目はお気に入りに追加することはできません:

- ユーザー管理項目(システム言語や起動デバイス優先順位など)
- ユーザー設定項目(システム日付や時間など)

4. 「Exit (ESC)」をクリックするか、<ESC>を押してメインメニューに戻ります。
5. 登録した項目はメニューバー「My Favorites」から呼び出すことができます。

3.4 Main

Advanced Modeのメインメニューでは、マザーボード、CPU、メモリーの基本的な情報を表示する他に、表示言語やセキュリティの設定を行なうことができます。

Security

システムセキュリティ設定の変更が可能です。



- パスワードを忘れた場合、CMOSクリアを実行しパスワードを削除します。CMOSクリアボタンの位置は「2.3.1 バックパネルコネクタ」をご参照ください。
- パスワードを削除すると、画面上の「Administrator」または「User Password」にはデフォルト設定の「Not Installed」と表示されます。パスワードを再び設定すると、「Installed」と表示されます。

3.5 Extreme Tweaker

高度なシステムの調整をすることができます。



不適切な値を設定した場合、システムの誤作動や故障などの原因となる恐れがあります。設定を変更する際は十分ご注意ください。



本項目で表示される設定オプションは取り付けたCPUとメモリーにより異なります。

Ai Overclock Tuner

CPUのオーバークロックオプションを選択して、CPUのベースクロック（基本動作周波数）などを設定することができます。

- | | |
|----------|--|
| [Auto] | 標準ベースクロックで動作 |
| [Manual] | ベースクロックを任意に設定可能 |
| [XMP I] | ASUSによって最適化されたベースクロックやパラメーターを使用し、XMP (eXtreme Memory Profile)メモリーのタイミング (CL, tRCD, tRP, tRAS) をロード |
| [XMP II] | XMP (eXtreme Memory Profile)メモリーのデフォルトXMPプロファイルをロード |



設定オプション [XMP I] [XMP II] は、eXtreme Memory Profile (X.M.P.) に対応するメモリーを取り付けた場合のみ表示されます。



次の項目は「**Ai Overclock Tuner**」を **[Manual]** **[XMP I]** **[XMP II]** のいずれかに設定すると表示されます。

BCLK Frequency

ベースクロック (基準動作周波数) を設定します。



この項目は、取り付けられたCPUの仕様に基づいて設定することをおすすめします。

ASUS MultiCore Enhancement

オーバークロック設定を行なった際やメモリーの動作周波数を変更した際などに、自動的にパフォーマンスを最適化するASUS MultiCore Enhancement機能の有効/無効を設定します。

設定オプション: **[Auto]** **[Disabled]** **[Enabled]**

CPU Core Ratio

CPUの動作倍率の同期方法を設定します。

[Auto] 自動的にすべてのコアの動作倍率を調整します。

[Sync All Cores] 1コア時の動作倍率上限を、すべてのコアの動作倍率として設定します。

[Per Core] アクティブなコア数毎に動作倍率の上限を設定します。

[AI Optimized] 動的機械学習アルゴリズムで、取り付けられたCPUとCPUクーラーの特性に基づき最適な設定を決定します。



設定オプション **[AI Optimized]** は対応するCPUを取り付けた場合にのみ使用することができます。

DRAM Frequency

メモリーの動作周波数を設定することができます。設定可能なオプションは、ベースクロック周波数の設定に応じて変化します。

設定オプション: **[Auto]** **[DDR4-800MHz]** - **[DDR4-8533MHz]**

Internal CPU Power Management

CPUの動作倍率やEnhanced Intel SpeedStep®、Turbo Boost の設定をすることができます。

Intel(R) SpeedStep(tm)

CPUの負荷に応じて動作周波数や電圧を段階的に変化させることで消費電力と発熱を抑える、拡張版 Intel SpeedStep テクノロジー (EIST) の有効/無効を設定します。

設定オプション: [Auto] [Enabled] [Disabled]

Turbo Mode

CPUにかかる負荷や発熱の状況に応じて動作クロックを変化させる、Intel®Turbo Boost Technologyの有効/無効を設定します。

設定オプション: [Disabled] [Enabled]

3.6 Advanced

CPU、チップセット、オンボードデバイスなどの詳細設定の変更ができます。



アドバンスドメニューの設定変更は、システムの誤動作の原因となることがあります。設定の変更は十分にご注意ください。

3.6.1 Platform Misc Configuration

PCI Expressの省電力機能に関する設定をすることができます。

3.6.2 CPU Configuration

CPUに関する設定をすることができます。



この画面に表示される項目は、取り付けたCPUにより異なります。

CPU - Power Management Configuration

CPUの動作倍率やEnhanced Intel SpeedStep®の設定をすることができます。

Intel(R) SpeedStep(tm)

CPUの負荷に応じて動作周波数や電圧を段階的に変化させることで消費電力と発熱を抑える、拡張版 Intel SpeedStep テクノロジー (EIST) の有効/無効を設定します。

[Auto] 自動的に動作します。

[Disabled] CPUは定格速度で動作します。

[Enabled] OSが自動的にCPUの電圧とコア周波数を調節します。これにより電力消費と発熱量を抑えることができます。

Turbo Mode

CPUにかかる負荷や発熱の状況に応じて動作クロックを変化させる、Intel®Turbo Boost Technologyの有効/無効を設定します。

設定オプション: [Enabled] [Disabled]

CPU C-states

CPUの省電力機能Cステートの設定をします。

設定オプション: [Auto] [Enabled] [Disabled]

3.6.3 System Agent (SA) Configuration

CPUが内蔵するシステムバスやPCI Expressのリンク速度、メモリーコントローラーに関する設定をすることができます。

3.6.4 PCH Configuration

チップセット (PCH) が提供する各機能の設定をすることができます。

PCI Express Configuration

PCI Expressスロットに関する設定をすることができます。

PCIe Speed

チップセットが制御するPCI Express スロットの動作モードを設定します。

設定オプション: [Auto] [Gen1] [Gen2] [Gen3]

3.6.5 PCH Storage Configuration

チップセットが制御するSerial ATAコントローラーに関する設定をすることができます。

SATA Controller(s)

チップセットが制御するストレージコントローラーの有効/無効を設定します。

設定オプション: [Disabled] [Enabled]



次の項目は「SATA Controller(s)」を [Enabled] にすると表示されます。

SATA Mode Selection

Serial ATAコントローラーの動作モードを設定します。

[AHCI]

SATAデバイス本来の性能を發揮させます。このモードを選択することによりホットプラグ機能とネイティブ・コマンド・キューイング (NCQ) をサポートすることができます。

[Intel RST Premium With
Intel Optane System
Acceleration (RAID)]

RAIDアレイを構築することができます。

SMART Self Test

SSDやHDDなどの自己診断機能S.M.A.R.T. (Self-Monitoring Analysis and Reporting Technology) の有効/無効を設定します。SATAストレージドライブで読み込み/書き込みエラーが発生すると、POST実行中に警告メッセージが表示されます。

設定オプション: [Enabled] [Disabled]

SATA6G_1(Black) - SATA6G_6(Black)

SATA6G_1(Black) - SATA6G_6(Black)

個別にSerial ATAポートの有効/無効を設定します。
設定オプション: [Disabled] [Enabled]

Hot Plug

Serial ATAポートのホットプラグ機能の有効/無効を設定することができます。
設定オプション: [Disabled] [Enabled]

3.6.6 PCH-FW Configuration

マネジメントエンジンに関する設定をすることができます。

3.6.7 Onboard Devices Configuration

オンボードデバイスに関する設定をすることができます。

HD Audio

オンボード実装されたオーディオコントローラーの有効/無効を設定します。
設定オプション: [Disabled] [Enabled]

Intel LAN Controller

Intel 製LANコントローラーの有効/無効を設定します。
設定オプション: [Disabled] [Enabled]

LED lighting

オンボード搭載されたRGB LEDの有効/無効を設定します。

When system is in working state

システム動作中のLEDの有効/無効を設定します。
設定オプション: [All On] [Stealth Mode] [Aura Only] [Aura Off]

Q-Code LED Function

Q-Code LEDの動作モードを設定します。
設定オプション: [POST Code Only] [Auto] [Disabled]

When system is in sleep, hibernate or soft off states

S3 (スリープ)、S4 (休止状態)、S5 (ソフトオフ) 状態のLEDの有効/無効を設定します。
設定オプション: [All On] [Stealth Mode] [Aura Only] [Aura Off]

M.2_1 Configuration

M.2 Socket 3 第1スロット (M.2_1) の動作モードを設定します。

- [Auto] M.2_1スロットに取り付けられたM.2 SSDのタイプを自動的に検出します。M.2 SATA SSDが取り付けられた場合、SATA6G_2ポートは自動的に無効になります。
- [SATA] M.2 SATA SSDのみサポートします。SATA6G_2ポートは常に無効です。
- [PCIe] M.2 PCIe SSDのみサポートします。

PCIEX16_3 Bandwidth

PCI Express 3.0 x16 第3スロット (PCIEX16_3) の動作モードを設定します。

- [X2 Mode] PCI Express 3.0 x2モードで動作します。SATA6G_5~6 ポートは有効です。
- [X4 Mode] PCI Express 3.0 x4モードで動作します。SATA6G_5~6 ポートは無効です。

3.6.8 APM Configuration

電源管理に関する設定をすることができます。

ErP Ready

ErP (Energy-related Products) の条件を満たすよう、S5状態になるとUEFI BIOSが特定の電源をオフにすることを許可します。この項目を有効に設定すると、他のすべてのPME (Power Management Event) オプションは無効になります。

設定オプション: [Disabled] [Enable(S4+S5)] [Enable(S5)]

3.6.9 PCI Subsystem Settings

SR-IOV Support

SR-IOV SR-IOV対応PCIデバイスを取り付けている場合のSR-IOV (Single Root I/O Virtualization) 機能の有効/無効を設定します。

設定オプション: [Disabled] [Enabled]

3.6.10 USB Configuration

USB コントローラーに関する設定をすることができます。

USB Single Port Control

個別にUSBポートの有効/無効を設定することができます。



USBポートの位置は「1.1.2 マザーボードのレイアウト」をご参照ください。

3.6.11 Network Stack Configuration

ネットワークスタックに関する設定をすることができます。

3.6.12 NVMe Configuration

NVM Express (NVMe) コントローラーとドライブの情報を表示します。

3.6.13 HDD/SSD SMART Information

マザーボードに取り付けられたストレージデバイスのS.M.A.R.T.情報を表示します。



NVM Express デバイスのS.M.A.R.T. 情報表示はサポートしていません。

3.7 Monitor

システムの温度、電源状態、ファン回転数を確認することができます。また、この項目では取り付けられたファンの制御を行なうことができます。

Q-Fan Configuration

Qfan Tuning

マザーボードに取り付けられたファンの最低回転数を計測し、各ファンの最小デューティサイクルを自動で設定します。

WATER PUMP+/AIO PUMP Control

ウォーターポンプ+ / AIOポンプコネクターの制御方法を選択します。

[Disabled] 機能を無効にします。

[Auto] 接続されている水冷ポンプを検出し、自動的に最適な動作モードに切り替えます。

[DC Mode] ファンをDC制御します。

[PWM Mode] ファンをPWM制御します。

3.8 Boot

システム起動に関する設定をすることができます。

Boot Configuration

Fast Boot

起動時のシステム初期化などを省略し、すばやく起動する機能の有効/無効を設定します。
設定オプション: [Enabled] [Disabled]



次の項目は、「**Fast Boot**」を [**Enabled**] に設定することで表示されます。

Next Boot after AC Power Loss

停電などでシステムが不正終了した場合、次回の起動方法を設定します。

[Normal Boot] Fast Boot設定を解除し、通常の起動プロセスを実行します。

[Fast Boot] 不正終了後もFast Boot設定が維持されます。

Setup Mode

UEFI BIOS Utility起動時の初期動作モードを選択します。
設定オプション: [Advanced Mode] [EZ Mode]

CSM (Compatibility Support Module)

CSM (Compatibility Support Module) のパラメータ設定です。この設定によってUEFIドライバーを持たないデバイスとの互換性を向上することが可能です。

Launch CSM

CSM (Compatibility Support Module) の有効/無効を設定します。

[Enabled] CSMを有効にし、Windows® UEFIモード、またはUEFIドライバーを持たない追加デバイスを完全にサポートし互換性を高めます。

[Disabled] Security Firmware UpdateとSecure Bootを完全にサポートするためにCSMを無効にします。



次の項目は、「Launch CSM」を [Enabled] に設定することで表示されます。

Boot Device Control

起動を許可するデバイスタイプを選択します。

設定オプション: [UEFI and Legacy OPROM] [Legacy OPROM only] [UEFI only]

Boot from Network Devices

起動に使用するネットワークデバイスの優先タイプを選択します。起動時間を短縮する場合は [Ignore] を選択します。

設定オプション: [Legacy only] [UEFI only] [Ignore]

Boot from Storage Devices

起動に使用するストレージデバイスの優先タイプを選択します。起動時間を短縮する場合は [Ignore] を選択します。

設定オプション: [Legacy only] [UEFI only] [Ignore]

Boot from PCI-E/PCI Expansion Devices

起動に使用するPCI Express/PCI 拡張デバイスの優先タイプを選択します。

設定オプション: [Legacy only] [UEFI only] [Ignore]

Secure Boot

システム起動時に許可されていないファームウェア、オペレーティングシステム、UEFIドライバー (オプションROM) が実行されないようにするWindows® Secure Bootに関する設定を行なうことができます。

Boot Option Priorities

使用可能なデバイスから、起動デバイスの起動優先順位を指定します。画面に表示されるデバイスの数は、起動可能なデバイスの数に依存します。



- システム起動中に起動デバイスを選択するには、POST時に<F8>を押します。
- Windows® OSをセーフモードで起動する方法は、Microsoft®のサポート情報をご確認ください。(http://windows.microsoft.com/ja-jp/windows/support)

Boot Override

起動デバイスを選択し起動します。画面に表示されるデバイスの項目の数は、システムに接続されたデバイスの数により異なります。項目（デバイス）を選択すると、選択したデバイスからシステムを起動します。

3.9 Tool

ASUS独自機能の設定をします。マウスで項目を選択するか、キーボードのカーソルキーで項目を選択し、<Enter>を押して各機能を起動することができます。

Setup Animator

UEFI BIOS Utilityの画面切り替えアニメーション効果の有効/無効を設定します。
設定オプション: [Disabled] [Enabled]

3.9.1 ASUS EZ Flash 3 Utility

UEFI BIOS更新ツール「**ASUS EZ Flash 3 Utility**」を起動します。このユーティリティはカーソルキーと<Enter>を使用して操作します。



詳細は「**3.11.2 ASUS EZ Flash 3 Utility**」をご参照ください。

3.9.2 ASUS Secure Erase

SSDは、従来のHDD（ハードディスク・ドライブ）とは仕組みが異なり、使用しているうちに性能が低下していきます。Secure Eraseは、ATA/Serial ATAのストレージ向けに用意されているコマンドによるデータの消去方法で、実行することで、SSDの性能を工場出荷時の状態に戻すことができます。



SATA SSDのASUS Secure EraseはAHCIモードでのみ使用することができます。使用の際はUEFI BIOS Utilityを起動して「**Advanced Mode**」→「**Advanced**」→「**PCH Storage Configuration**」→「**SATA Mode Selection**」を「**AHCI**」に設定してください。

ASUS Secure Eraseを起動するには、UEFI BIOS Utilityを起動して「**Advanced Mode**」→「**Tool**」の順に進み、「**ASUS Secure Erase**」を選択します。



Secure Erase 対応SSDは、ASUS公式サイト (<http://www.asus.com/>) に掲載される Qualified Vendors List (QVL) をご確認ください。互換性のないSSDでSecure Eraseを実行した場合、動作が不安定になることがあります。



- Secure Eraseにかかる時間はSSDの容量により異なります。また、ASUS Secure Eraseの実行中はシステムの電源を切らないでください。
- Secure Erase 機能を使用すると、SSD上のデータはすべて消去されます。事前に必要なデータのバックアップを必ず行なってください。

利用可能なSSD

Port #	SSD Name	Status	Total Capacity
P2	ADATA 5996 Turbo	Frozen	64.9GB

① SSD speed performance may degrade over time due to accumulated files and frequent data-writing. Secure Erase completely clears your SSD and restores it to factory settings.
WARNING: Ensure that you run Secure Erase on a compatible SSD. Running Secure Erase on an incompatible SSD will render the SSD totally unusable.
NOTE: For the list of Secure Erase-compatible SSDs, visit the ASUS Support site at www.asus.com/support.



状態の定義:

Frozen BIOSによりSSDが凍結されている状態です。ASUS Secure Erase を実行するには、SSDの凍結状態を解除するためにコンピューターのハードリセットを行なう必要があります。

Locked Secure Eraseでの作業が中断または停止した場合、SSDがロックされます。この状態は、ASUSによって定義されたものとは異なるパスワードを使用するサードパーティ製ソフトウェアを使用した場合に発生することがあります。ASUS Secure Erase を実行するには、サードパーティ製ソフトウェアでSSDのロック状態を解除する必要があります。

3.9.3 ASUS User Profile

設定をプロファイルとして複数作成することができます。また作成したプロファイルを読み込んで瞬時に設定を変更することも可能です。

Load Profile

保存したプロファイルから設定を読み込みます。プロファイルの番号をキーボードで入力し、<Enter>を押し「Yes」を選択します。



- 設定をロード中はシステムのシャットダウンやリセットを行わないでください。システム起動エラーの原因となります。
- 設定をロードする場合は、保存された設定の構成時と同一のハードウェア（CPU、メモリーなど）とUEFI BIOSバージョンでのご使用をおすすめします。異なったハードウェアやBIOSバージョン設定をロードすると、システム起動エラーやハードウェアが故障する可能性があります。

Profile Name

プロファイル名を入力します。設定したプロファイルが分かりやすいように、ご希望の名前を英数字で入力してください。

Save to Profile

現在の設定をプロファイルとして保存します。キーボードで1から8の数字を入力しプロファイル番号を割り当て、<Enter>を押し「Yes」を選択します。

Load/Save Profile from/to USB Drive

USBストレージデバイスを使用して、UEFI BIOS設定のインポート/エクスポートをすることができます。

3.9.4 ROG OC Panel H-Key Configure

この項目では、USB BIOS Utility上でOC Panel用にCPUコア電圧、CPU入力電圧、CPUアンコア電圧、ベースクロック、CPU動作倍率の値を入力し、保存することができます。保存された値はOC Panelに同期することが可能で、USB BIOS Utilityを起動せずにOC Panelを使用して簡単に調整値を読み込むことができます。

Load Default

CPU Core Voltage、VCCSA Voltage、BCLK Frequency、CPU Ratioなどのデフォルト値を読み込みます。すべての値は[Auto]に設定されます。

Save Above Settings

現在のCPU Core Voltage、VCCSA Voltage、BCLK Frequency、CPU Ratioなどの設定を保存します。

Load from profile

保存した設定を読み込みます。

3.9.5 ASUS SPD Information

メモリスロットに設置されたメモリーモジュールのSPD (Serial Presence Detect) 情報を読み出して表示します。

3.9.6 Graphics Card Information

マザーボードに取り付けられたグラフィックスカードの情報を表示します。

GPU Post

マザーボードに取り付けられたグラフィックスカードの情報が表示されます。



この機能は特定のASUSグラフィックスカードでのみ使用することができます。

3.10 Exit

設定の保存や取り消しのほか、デフォルト設定の読み込みを行なうことができます。

Load Optimized Defaults

すべての設定を初期設定値に戻します。<F5>を押すことで同じ動作を行なうことができます。

Save Changes & Reset

設定した変更を保存し、セットアップを終了します。再起動後、設定した値が適用されません。<F10>を押すことで同じ動作を行なうことができます。

Discard Changes & Exit

設定した変更を保存せず、セットアップを終了します。再起動後、設定は変更前の状態に戻ります。

Launch EFI Shell from USB drives

EFI Shell アプリケーション (shellx64.efiなど) を保存したUSBメモリーから、EFI Shellを起動します。

3.11 UEFI BIOSの更新

ASUS公式サイトでは、最新のBIOSイメージファイルを公開しております。UEFI BIOSを更新することで、システムの安定性や互換性、パフォーマンスが上がる場合があります。ただし、UEFI BIOSの更新にはリスクが伴います。現在のバージョンで問題がない場合は、**UEFI BIOSの更新を行わないでください**。不適切な更新は、システム起動エラーの原因となります。更新は必要な場合のみ行ない、更新の際は次の手順に従い慎重に行なってください。



最新のBIOSイメージファイルは、ASUS公式サイト (<http://www.asus.com>) からダウンロードすることができます。

本製品では、次の機能を使用してUEFI BIOSの更新と管理を行なうことができます。

1. **EZ Update:** Windows® 環境でBIOSイメージを更新することができます。
2. **ASUS EZ Flash 3 Utility:** USBメモリーを使用してUEFI BIOS UtilityからBIOSイメージを更新することができます。
3. **ASUS CrashFree BIOS 3:** BIOSイメージに破損やエラーが発生した際、サポートDVDまたはUSBメモリーを使用してBIOSイメージを復旧することができます。
4. **USB BIOS Flashback:** CPUやメモリーの取り付けは不要で、BIOSやOSを起動することなく簡単にBIOSを更新することができます。

3.11.1 EZ Update

EZ Updateは、Windows® 環境でUEFI BIOSの更新を行なうことができるユーティリティです。オンラインでUEFI BIOSや各種ユーティリティを更新することができます。



EZ Update を使用するには、インターネット接続が必要です。

3.11.2 ASUS EZ Flash 3 Utility

ASUS EZ Flash 3 Utility は、OSベースのユーティリティを起動することなくUEFI BIOSを短時間で更新することができます。



- 安全性及び信頼性を確保するため、**Load Optimized Defaults** を実行しUEFI BIOSの設定を初期設定値に戻してから更新を行ってください。
- インターネットアップデートは、国や地域によっては利用できない場合があります。ご利用可能地域であっても、お客様の回線契約内容によってはご利用いただけない場合があります。予めご了承ください。

USBメモリーを使用してUEFI BIOSを更新する手順

1. BIOSイメージファイルを保存したUSBメモリーをシステムにセットします。
2. UEFI BIOS UtilityのAdvanced Mode を起動し、Tool メニューから「**ASUS EZ Flash 3 Utility**」を起動します。
3. 「**via Storage Devices(s)**」を選択します。

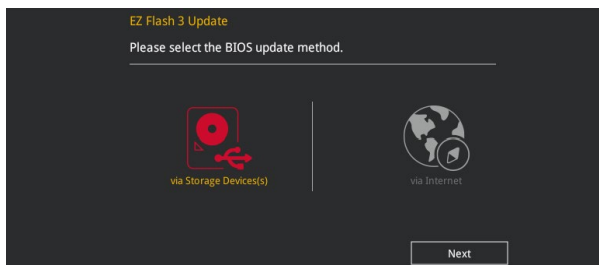

4. DriveフィールドでBIOSイメージファイルが保存されているUSBメモリーを選択し<Enter>を押します。
5. Folderフィールドで更新に使用するBIOSイメージファイルを選択し<Enter>を押します。
6. 読み込まれたBIOSイメージファイルが正しいことを確認し、UEFI BIOSの更新を開始します。
7. UEFI BIOSの更新が完了したら、「OK」ボタンを押してシステムを再起動します。

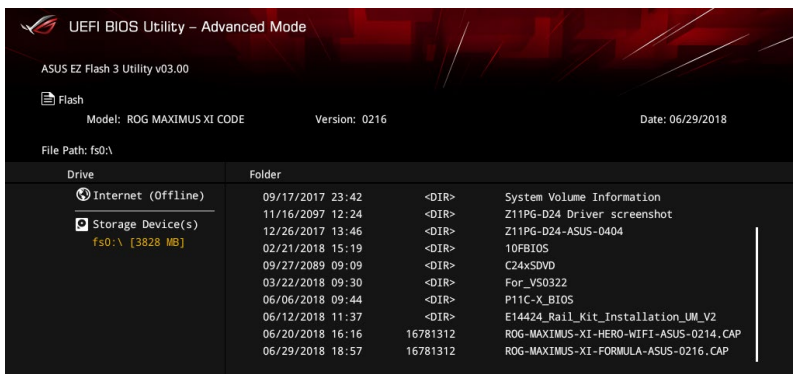



- 安全性及び信頼性を確保するため、FAT32/16ファイルシステムをもつシングルパーティションのUSBメモリーをご使用ください。
- UEFI BIOSの更新中にシステムのシャットダウンやリセットを行わないでください。UEFI BIOSが破損、損傷しシステムを起動することができなくなる恐れがあります。UEFI BIOSの更新に伴う不具合、動作不良、破損等に関しましては保証の対象外となります。



安全性及び信頼性を確保するため、UEFI BIOSの更新後はUEFI BIOS Utilityの初期設定値をロードすることをおすすめします。

インターネットを使用してUEFI BIOSを更新する手順

1. UEFI BIOS Utility のAdvanced Mode を起動し、**Tool** メニューから「**ASUS EZ Flash 3 Utility**」を起動します。
2. 「**via Internet**」を選択します。

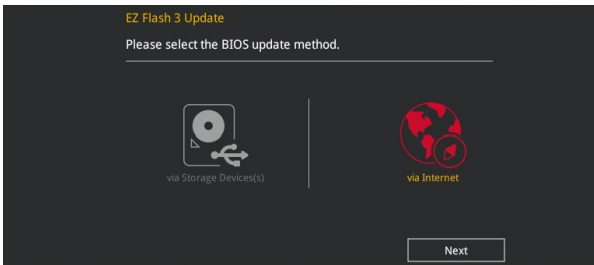

3. インターネット接続方法を選択します。

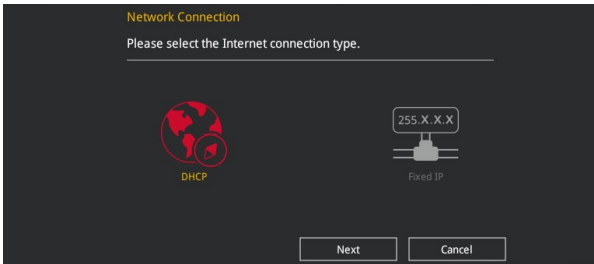

4. 画面に表示される指示に従い、UEFI BIOSを更新します。
5. UEFI BIOSの更新が完了したら、システムを再起動します。



安全性及び信頼性を確保するため、UEFI BIOSの更新後はUEFI BIOS Utilityの初期設定値をロードすることをおすすめします。

3.11.3 ASUS CrashFree BIOS 3

ASUS CrashFree BIOS 3はUEFI BIOSを復旧することができるツールです。更新時などに破損したUEFI BIOSをサポートDVDまたはUSBメモリーを使用して復旧することができます。



- 最新のBIOSイメージファイルは、ASUSオフィシャルサイト (<http://www.asus.com>) からダウンロードすることができます。
- 本機能を使用する前にUSBメモリーに保存したBIOSイメージファイルの名前を「M11C.CAP」に変更してください。

UEFI BIOSを復旧する

手順

1. BIOSイメージファイルを保存したUSBメモリーまたはサポートDVDをシステムにセットします。
2. システムの電源をオンにします。
3. USBメモリーまたはサポートDVDのBIOSイメージファイルが検出されると、BIOSイメージファイルを読み込み自動的にUEFI BIOSの復旧を開始します。
4. UEFI BIOSの復旧が完了したら、UEFI BIOS UtilityでLoad Optimized Defaults を実行して設定を初期設定値に戻します。



UEFI BIOSの更新中にシステムのシャットダウンやリセットを行わないでください。UEFI BIOSが破損、損傷しシステムを起動することができなくなる恐れがあります。UEFI BIOSの更新に伴う不具合、動作不良、破損等に関しましては保証の対象外となります。

RAID

4

4.1 RAID設定

本製品は、Intel® Rapid Storage TechnologyによるRAID (Redundant Array of Inexpensive Disks) レベル 0、1、5、10 をサポートしています。

4.1.1 RAID定義

RAID 0 (データストライピング):

SATAストレージデバイスに対し/パラレル方式でデータを読み/書きします。それぞれのSATAストレージデバイスの役割はシングルドライブと同じですが、転送率はアレイに参加している台数倍に上り、データへのアクセス速度を向上させます。セットアップには、最低2台のSATAストレージデバイス (同じモデル、同容量) が必要です。

RAID 1 (データミラーリング):

1台目のドライブから、2台目のドライブに、同じデータイメージをコピーし保存します。ドライブが1台破損しても、ディスクアレイマネジメントソフトウェアが、アプリケーションを正常なドライブに移動することによって、完全なコピーとして残ります。システム全体のデータプロテクションとフォールト・トレランスを向上させます。セットアップには、最低2台の新しいSATAストレージデバイス、または、既存のドライブと新しいドライブが必要です。既存のドライブを使う場合、新しいドライブは既存のものと同じサイズがそれ以上である必要があります。

RAID 5 (パリティ付きストライピング):

3台以上のSATAストレージデバイス間のデータとパリティ情報をストライピングします。利点は、SATAストレージデバイスのパフォーマンスの向上、フォールト・トレランス、記憶容量の増加です。データのやり取り、相関的なデータベースのアプリケーション、企業内のリソース作成など、ビジネスにおけるシステムの構築に最適です。セットアップには最低3台の同じSATAストレージデバイスが必要です。

RAID 10 (ミラーリング + ストライピング):

データストライピングとデータミラーリングをパリティ (冗長データ) なしで結合したものです。RAID 0とRAID 1構成のすべての利点が得られます。セットアップには、最低4台のSATAストレージデバイスが必要です。

付録

Q-Code 表

コード	説明
00	未使用
01	電源投入タイプ検出 (ソフト/ハード) のリセット
02	マイクロコードロード前の AP 初期化
03	マイクロコードロード前のシステムエージェント 初期化
04	マイクロコードロード前の PCH 初期化
06	マイクロコードロード
07	マイクロコードロード後の AP 初期化
08	マイクロコードロード後のシステムエージェント初期化
09	マイクロコードロード後の PCH 初期化
0B	キャッシュ初期化
0C-0D	将来の AMI SEC エラーコードのために予約済み
0E	マイクロコードが見つからない
0F	マイクロコードがロードされていない
10	PEI コア起動
11 – 14	プリメモリー-CPU 初期化を開始
15 – 18	プリメモリーシステムエージェント初期化の開始
19 – 1C	プリメモリー-PCH 初期化を開始
2B – 2F	メモリー初期化
30	ASL用に予約
31	メモリー装着済み
32 – 36	CPUポストメモリー初期化
37 – 3A	ポストメモリーシステムエージェント初期化の開始
3B – 3E	ポストメモリー-PCH 初期化の開始
4F	DXE IPLを開始
50 – 53	メモリーの初期化エラー 無効なメモリータイプまたは互換性のないメモリー速度
54	未指定のメモリー初期化エラー
55	メモリーが取り付けられていない
56	無効な CPU タイプまたは速度
57	CPU の不一致
58	CPU 自己診断が失敗したか、CPU キャッシュエラーの可能性
59	CPU マイクロコードが見つからないか、マイクロコードの更新が失敗
5A	内部 CPU エラー
5B	リセット PPI が使用不可
5C – 5F	将来の AMI エラーコードのために予約済み

Q-Code表

コード	説明
E0	S3 再開が開始される (S3 再開 PPI が DXE IPL によって呼び出される)
E1	S3 ブートスクリプト実行
E2	ビデオ再投稿
E3	OS S3 ウェークベクトルコール
E4 – E7	将来の AMI 進行状況コードのために予約済み
E8	S3 再開が失敗
E9	S3 再開 PPI が見つからない
EA	S3 再開ブートスクリプトエラー
EB	S3 OS ウェークエラー
EC – EF	将来の AMI エラーコードのために予約済み
F0	ファームウェアによって引き起こされた復旧状態 (自動復旧)
F1	ユーザーによって引き起こされた復旧状態 (強制復旧)
F2	復旧プロセス開始
F3	復旧ファームウェアイメージが見つかりました
F4	復旧ファームウェアイメージがロードされる
F5 – F7	将来の AMI 進行状況コードのために予約済み
F8	復旧 PPI が使用不可
F9	復旧カプセルが見つからない
FA	無効な復旧カプセル
FB – FF	将来の AMI エラーコードのために予約済み
60	DXE コアが起動
61	NVRAM の初期化
62	PCH ランタイムサービスのインストール
63 – 67	CPU DXE 初期化
68	PCI ホストブリッジ初期化
69	システムエージェントDXE 初期化開始
6A	システムエージェントDXE SMM 初期化開始
6B – 6F	システムエージェントDXE 初期化 (システムエージェント モジュール固有)
70	PCH DXE 初期化開始
71	PCH DXE SMM 初期化開始
72	PCH デバイス初期化
73 – 77	PCH DXE 初期化 (PCH モジュール用)
78	ACPI モジュール初期化
79	CSM 初期化
7A – 7F	将来の AMI DXE コードのために予約済み

Q-Code表

コード	説明
90	ブートデバイス選択 (BDS) フェーズが開始
91	ドライバー接続開始
92	PCI バス初期化開始
93	PCI バスホットプラグコントローラー初期化
94	PCI バス列挙型
95	PCI バスリクエストリソース
96	PCI バス割り当てリソース
97	コンソール出力デバイス接続
98	コンソール入力デバイス接続
99	スーパーIO 初期化
9A	USB 初期化開始
9B	USB リセット
9C	USB 検出
9D	USB 有効
9E – 9F	将来の AMI コードのために予約済み将来の AMI コードのために予約済み
A0	IDE 初期化開始
A1	IDE リセット
A2	IDE 検出
A3	IDE 有効
A4	SCSI 初期化開始
A5	SCSI リセット
A6	SCSI 検出
A7	SCSI 有効
A8	確認パスワードのセットアップ
A9	セットアップの開始
AA	ASL 用に予約済み
AB	セットアップ入力待機
AC	ASL用に予約 (ACPI/ASL ステータスコードをご参照ください)
AD	ブート可能イベント
AE	レガシーブートイベント
AF	ブートサービス終了イベント
B0	ランタイム設定仮想アドレス MAP 開始
B1	ランタイム設定仮想アドレス MAP 終了
B2	レガシーオプション ROM の初期化
B3	システムのリセット

Q-Code 表

コード	説明
B4	USB ホットプラグ
B5	PCI バスホットプラグ
B6	NVRAM のクリーンアップ
B7	構成リセット (NVRAM 設定のリセット)
B8–BF	将来の AMI コードのために予約済み
D0	CPU 初期化 エラー
D1	システムエージェント 初期化 エラー
D2	PCH 初期化 エラー
D3	一部のアーキテクチャプロトコルが使用不可
D4	PCI リソース割り当てエラー リソース不足
D5	レガシーオプション ROM の容量なし
D6	コンソール出力デバイスが見つからない
D7	コンソール入力デバイスが見つからない
D8	無効なパスワード
D9	ブートオプションのロードエラー (LoadImage がエラーを返した)
DA	ブートオプション失敗 (StartImage がエラーを返した)
DB	フラッシュ更新失敗
DC	リセットプロトコルが使用不可

ACPI/ASL チェックポイント (OS環境下)

ステータスコード	説明
0x01	システムは S1 スリープ状態に入っています。
0x02	システムは S2 スリープ状態に入っています。
0x03	システムは S3 スリープ状態に入っています。
0x04	システムは S4 スリープ状態に入っています。
0x05	システムは S5 スリープ状態に入っています。
0x10	システムは S1 スリープ状態からウェイクアップしています。
0x20	システムは S2 スリープ状態からウェイクアップしています。
0x30	システムは S3 スリープ状態からウェイクアップしています。
0x40	システムは S4 スリープ状態からウェイクアップしています。
0xAC	システムは ACPI モードになりました。割り込みコントローラーは PIC モードです。
0xAA	システムは ACPI モードになりました。割り込みコントローラーは APIC モードです。

Notices

FCC Compliance Information

Responsible Party: Asus Computer International
Address: 48720 Kato Rd., Fremont, CA 94538, USA
Phone / Fax No: (510)739-3777 / (510)608-4555

Identification of the assembled product: INTEL 9560NGW

Identification of the modular components used in the assembly:

Model Name: 9560NGW FCC ID: PD99560NG

This device complies with part 15 of the FCC Rules. Operation is subject to the following two conditions: (1) This device may not cause harmful interference, and (2) this device must accept any interference received, including interference that may cause undesired operation.

This equipment has been tested and found to comply with the limits for a Class B digital device, pursuant to part 15 of the FCC Rules. These limits are designed to provide reasonable protection against harmful interference in a residential installation. This equipment generates, uses and can radiate radio frequency energy and, if not installed and used in accordance with the instructions, may cause harmful interference to radio communications. However, there is no guarantee that interference will not occur in a particular installation. If this equipment does cause harmful interference to radio or television reception, which can be determined by turning the equipment off and on, the user is encouraged to try to correct the interference by one or more of the following measures:

- Reorient or relocate the receiving antenna.
- Increase the separation between the equipment and receiver.
- Connect the equipment into an outlet on a circuit different from that to which the receiver is connected.
- Consult the dealer or an experienced radio/TV technician for help.

RF exposure warning

This equipment must be installed and operated in accordance with provided instructions and the antenna(s) used for this transmitter must be installed to provide a separation distance of at least 20 cm from all persons and must not be co-located or operating in conjunction with any other antenna or transmitter. End-users and installers must be provide with antenna installation instructions and transmitter operating conditions for satisfying RF exposure compliance.

Compliance Statement of Innovation, Science and Economic Development Canada (ISED)

This device complies with Innovation, Science and Economic Development Canada licence exempt RSS standard(s). Operation is subject to the following two conditions: (1) this device may not cause interference, and (2) this device must accept any interference, including interference that may cause undesired operation of the device.

Operation in the band 5150–5250 MHz is only for indoor use to reduce the potential for harmful interference to co-channel mobile satellite systems.

CAN ICES-3(B)/NMB-3(B)

Déclaration de conformité de Innovation, Sciences et Développement économique Canada (ISED)

Le présent appareil est conforme aux CNR d'Innovation, Sciences et Développement économique Canada applicables aux appareils radio exempts de licence. L'exploitation est autorisée aux deux conditions suivantes : (1) l'appareil ne doit pas produire de brouillage, et (2) l'utilisateur de l'appareil doit accepter tout brouillage radioélectrique subi, même si le brouillage est susceptible d'en compromettre le fonctionnement.

La bande 5150–5250 MHz est réservée uniquement pour une utilisation à l'intérieur afin de réduire les risques de brouillage préjudiciable aux systèmes de satellites mobiles utilisant les mêmes canaux.

CAN ICES-3(B)/NMB-3(B)

VCCI: Japan Compliance Statement

Class B ITE

この装置は、クラスB情報技術装置です。この装置は、家庭環境で使用することを目的としていますが、この装置がラジオやテレビジョン受信機に近接して使用されると、受信障害を引き起こすことがあります。

取扱説明書に従って正しい取り扱いをして下さい。

VCCI-B

KC: Korea Warning Statement

B급 기기 (가정용 방송통신기자재)

이 기기는 가정용(B급) 전자파적합기기로서 주로 가정에서 사용하는 것을 목적으로 하며, 모든 지역에서 사용할 수 있습니다.

*당해 무선설비는 전파혼신 가능성이 있으므로 인명안전과 관련된 서비스는 할 수 없습니다.

REACH

Complying with the REACH (Registration, Evaluation, Authorisation, and Restriction of Chemicals) regulatory framework, we published the chemical substances in our products at ASUS REACH website at <http://csr.asus.com/english/REACH.htm>.



DO NOT throw the motherboard in municipal waste. This product has been designed to enable proper reuse of parts and recycling. This symbol of the crossed out wheeled bin indicates that the product (electrical and electronic equipment) should not be placed in municipal waste. Check local regulations for disposal of electronic products.



DO NOT throw the mercury-containing button cell battery in municipal waste. This symbol of the crossed out wheeled bin indicates that the battery should not be placed in municipal waste.

ASUS Recycling/Takeback Services

ASUS recycling and takeback programs come from our commitment to the highest standards for protecting our environment. We believe in providing solutions for you to be able to responsibly recycle our products, batteries, other components as well as the packaging materials. Please go to <http://csr.asus.com/english/Takeback.htm> for detailed recycling information in different regions.

Regional notice for California



WARNING

Cancer and Reproductive Harm -
www.P65Warnings.ca.gov

Google™ License Terms

Copyright© 2018 Google Inc. All Rights Reserved.

Licensed under the Apache License, Version 2.0 (the "License"); you may not use this file except in compliance with the License. You may obtain a copy of the License at:

<http://www.apache.org/licenses/LICENSE-2.0>

Unless required by applicable law or agreed to in writing, software distributed under the License is distributed on an "AS IS" BASIS, WITHOUT WARRANTIES OR CONDITIONS OF ANY KIND, either express or implied.

See the License for the specific language governing permissions and limitations under the License.

NCC: Taiwan Wireless Statement

經型式認證合格之低功率射頻電機，非經許可，公司、商號或使用者均不得擅自變更頻率、加大功率或變更原設計之特性及功能。低功率射頻電機之使用不得影響飛航安全及干擾合法通信；經發現有干擾現象時，應立即停用，並改善至無干擾時方得繼續使用。前項合法通信，指依電信法規定作業之無線電通信。低功率射頻電機須忍受合法通信或工業、科學及醫療用電波輻射性電機設備之干擾。應避免影響附近雷達系統之操作。

Japan RF Equipment Statement

屋外での使用について

本製品は、5GHz帯域での通信に対応しています。電波法の定めにより5.2GHz、5.3GHz帯域の電波は屋外で使用が禁じられています。

法律および規制遵守

本製品は電波法及びこれに基づく命令の定めるところに従い使用してください。日本国外では、その国の法律または規制により、本製品の使用ができないことがあります。このような国では、本製品を運用した結果、罰せられることがあります。当社は一切責任を負いかねますのでご了承ください。

Précautions d'emploi de l'appareil :

- a. Soyez particulièrement vigilant quant à votre sécurité lors de l'utilisation de cet appareil dans certains lieux (les avions, les aéroports, les hôpitaux, les stations-service et les garages professionnels).
- b. Évitez d'utiliser cet appareil à proximité de dispositifs médicaux implantés. Si vous portez un implant électronique (stimulateurs cardiaques, pompes à insuline, neurostimulateurs...), veuillez impérativement respecter une distance minimale de 15 centimètres entre cet appareil et l'implant pour réduire les risques d'interférence.
- c. Utilisez cet appareil dans de bonnes conditions de réception pour minimiser le niveau de rayonnement. Ce n'est pas toujours le cas dans certaines zones ou situations, notamment dans les parkings souterrains, dans les ascenseurs, en train ou en voiture ou tout simplement dans un secteur mal couvert par le réseau.
- d. Tenez cet appareil à distance du ventre des femmes enceintes et du bas-ventre des adolescents.

Simplified EU Declaration of Conformity

ASUSTek Computer Inc. hereby declares that this device is in compliance with the essential requirements and other relevant provisions of Directive 2014/53/EU. Full text of EU declaration of conformity is available at <https://www.asus.com/support/>

The WiFi operating in the band 5150-5350MHz shall be restricted to indoor use for countries listed in the table below:

Déclaration simplifiée de conformité de l'UE

ASUSTek Computer Inc. déclare par la présente que cet appareil est conforme aux critères essentiels et autres clauses pertinentes de la directive 2014/53/UE. La déclaration de conformité de l'UE peut être téléchargée à partir du site internet suivant : <https://www.asus.com/support/>

Dans la plage de fréquence 5150-5350 MHz, le Wi-Fi est restreint à une utilisation en intérieur dans les pays listés dans le tableau ci-dessous:

Vereinfachte EU-Konformitätserklärung

ASUSTEK COMPUTER INC erklärt hiermit, dass dieses Gerät mit den grundlegenden Anforderungen und anderen relevanten Bestimmungen der Richtlinie 2014/53/EU übereinstimmt. Der gesamte Text der EU-Konformitätserklärung ist verfügbar unter: <https://www.asus.com/support/>. Der WLAN-Betrieb im Band von 5150-5350 MHz ist für die in der unteren Tabelle aufgeführten Länder auf den Innenbereich beschränkt:

Dichiarazione di conformità UE semplificata

ASUSTek Computer Inc. con la presente dichiara che questo dispositivo è conforme ai requisiti essenziali e alle altre disposizioni pertinenti con la direttiva 2014/53/UE. Il testo completo della dichiarazione di conformità UE è disponibile all'indirizzo: <https://www.asus.com/support/>

L'utilizzo della rete Wi-Fi con frequenza compresa nell'intervallo 5150-5350MHz deve essere limitato all'interno degli edifici per i paesi presenti nella seguente tabella:

Упрощенное заявление о соответствии европейской директиве

ASUSTek Computer Inc. заявляет, что устройство соответствует основным требованиям и другим соответствующим условиям директивы 2014/53/ЕU. Полный текст декларации соответствия ЕС доступен на <https://www.asus.com/support/>

Работа Wi-Fi в диапазоне частот 5150-5350 должна быть ограничена использованием в помещениях для стран, перечисленных в таблице ниже:

إعلان التوافق المبسط للمصادر عن الاتحاد الأوروبي

تقر شركة ASUSTEK Computer Inc أن هذا الجهاز يتوافق مع المتطلبات الأساسية والأحكام الأخرى ذات الصلة الخاصة بتوجيه 2014/53/UE. يتوفر النص الكامل لإعلان التوافق المصدر عن الاتحاد الأوروبي على: <https://www.asus.com/support/>

يوجب حصر استخدام WiFi العاملة بـ 5150-5350 ميجا هرتز على الاستخدام المنزلي للبلدان المدرجة أدناه.

Опрощена декларация за съответствие на ЕС

С настоящото ASUSTek Computer Inc. декларира, че това устройство е в съответствие със съществените изисквания и другите приложими постановления на свързаната Директива 2014/53/ЕС. Пълният текст на ЕС декларация за съвместимост е достъпен на адрес <https://www.asus.com/support/>

WiFi, работеща в диапазон 5150-5350MHz, трябва да се ограничи до употреба на закрито за страните, посочени в таблицата по-долу:

Declaração de Conformidade UE Simplificada

ASUSTek Computer Inc. declara que este dispositivo está em conformidade com os requisitos essenciais e outras disposições relevantes relacionadas às diretivas 2014/53/UE. O texto completo da declaração de conformidade CE está disponível em <https://www.asus.com/support/>

O WiFi operando na banda 5150-5350MHz deve ser restrito para uso interno para os países listados na tabela abaixo:

Поједностављена ЕУ изјава о складности

ASUSTEK Computer Inc. овим изјављује да је овај уређај складан с битним захтевима и осталим одговарајућим одредбама директиве 2014/53/ЕU. Цјели текст ЕУ изјаве о складности доступан је на <https://www.asus.com/support/>. WiFi који ради на опсегу фреквенција 5150-5350 MHz бит ће ограничен на употребу у затвореном простору у земљама на доњем списку:

Zjednodušené prohlášení o shodě EU

Spoločenstvo ASUSTEK Computer Inc. tímto prohlašuje, že toto zařízení splňuje základní požadavky a další příslušná ustanovení směrnice 2014/53/UE. Plné znění prohlášení o shodě EU je k dispozici na adrese <https://www.asus.com/support/>

V zemích uvedených v tabulce je provoz sítě Wi-Fi ve frekvenčním rozsahu 5150 - 5350 MHz povolen pouze ve vnitřních prostorech:

Forenklet EU-øverenstemmelseserklæring

ASUSTek Computer Inc. erklærer hermed at denne enhed er i overensstemmelse med hovedkravene og øvrige relevante bestemmelser i direktivet 2014/53/UE. Hele EU-øverenstemmelseserklæringen kan findes på <https://www.asus.com/support/>

Wi-Fi, der bruger 5150-5350 MHz skal begrænses til indendørs brug i lande, der er anført i tabellen:

Vereenvoudigd EU-conformiteitsverklaring

ASUSTEK Computer Inc. verklaart hierbij dat dit apparaat voldoet aan de essentiële vereisten en andere relevante bepalingen van Richtlijn 2014/53/UE. De volledige tekst van de EU-conformiteitsverklaring is beschikbaar op <https://www.asus.com/support/>

De WiFi op 5150-5350MHz zal beperkt zijn tot binnengebruik voor in de tabel vermelde landen:

Lihtsustatud EÜ vastavusdeklaratsioon

Käesolevaga kinnitab ASUSTEK Computer Inc. et seade vastab direktiivi 2014/53/UE olulistele nõuetele ja teistele asjakohastele sätetele. EL vastavusdeklaratsiooni täistekst on saadaval veebisaidil <https://www.asus.com/support/>

Sagedusvahemikus 5150-5350 MHz töötava WiFi kasutamine on järgmistes riikides lubatud ainult siseruumides:

Eurooppa - EY:n vaatimustenmukaisuusvakuutus

ASUSTek Computer Inc. ilmoittaa täten, että tämä laite on direktiivin 2014/53/UE olennainen vaatimusten ja muiden asiaankuuluvien liisästen mukainen. Koko EY:n vaatimustenmukaisuusvakuutuksen teksti on luettavissa osoitteessa <https://www.asus.com/support/>

5 150 - 5 350 MHz:in taajuudella toimiva WiFi on rajoitettu sisäkäyttöön taulukossa luetelluissa maissa:

تعبیر از نسخه شده بیانیه انتخابی اروپا

ASUSTek Computer Inc در اینجا اعلام می کند که این دستگاه با نیازهای اساسی و سایر مقررات مربوط به بیانیه 2014/53/UE مطابقت دارد. متن کامل پیروی از این بیانیه انتخابی اروپا در این آدرس موجود است:

<https://www.asus.com/support/>

ستلکد 5150-5350 مگاهرتز برای WiFi این دستگاه بر اساس استفاده در فضای داخل ساختمان برای کشورهای فهرست شده در جدول، محدود شود.

Απλοποιημένη Δήλωση Συμμόρφωσης ΕΕ

Διά το παρόντος η ASUSTEK Computer Inc. δηλώνει ότι αυτή η συσκευή είναι συμμόρφω με τις βασικές προϋποθέσεις και άλλες οχρητικές διατάξεις της Οδηγίας 2014/53/ΕΕ. Το πλήρες κείμενο της δήλωσης συμμόρφωσης της ΕΕ είναι διαθέσιμο στη διεύθυνση <https://www.asus.com/support/>

To WiFi που λειτουργεί στη ζώνη 5150-5350MHz περιορίζεται για χρήση σε εσωτερικούς χώρους για τις χώρες που αναφέρονται στον παρακάτω πίνακα:

הצהרת התאמת הרגולטורית קובעת עבור היחיד אינפי

ASUSTEK Computer Inc. מצהירה בראת כי מכשיר זה תואם לדרישות החיוביות ולשאר הסיפיים הרלוונטיים של תקנה 2014/53/UE. ניתן לקרוא את הנוסח המלא של ההצהרת התאמת הרגולטורית עבור היחיד האירופי בתוכנית <https://www.asus.com/support/>

יש להביל רשתות Wi-Fi הפועלות ברצעות ההדרים 5150-5350MHz לשימוש בתוך מבנים סגורים בארצות המפורטות ברשימה הבאה:

Egyezsérített EU megfeleléségi nyilatkozat

Az ASUSTek Computer Inc. ezennel kijelenti, hogy ez az eszköz megfelel az 2014/53/UE sz. irányelv alapvető követelményeinek és egyéb vonatkozó rendelkezéseinek. Az EU megfeleléségi nyilatkozat teljes szövegét a következő weboldalon tekintheti meg: <https://www.asus.com/support/>

Az 5150-5350 MHz-es sávban működő Wi-Fi-t beltéri használatra kell korlátozni az alábbi táblázatban felsorolt országokban:

Pernyataan Kesesuaian UE yang Disederhanakan

ASUSTEK Computer Inc. dengan ini menyatakan bahwa perangkat ini memenuhi persyaratan utama dan ketentuan relevan lainnya yang terdapat pada Peraturan 2014/53/UE. Teks lengkap pernyataan kesesuaian UE tersedia di: <https://www.asus.com/support/>

WiFi yang Beroperasi pada 5150-5350 MHz akan terbatas untuk penggunaan dalam ruangan di negara yang tercantum dalam tabel

Vienākārsta ES atbilstības paziņojums

ASUSTEK Computer Inc. ar šo paziņo, ka šī ierīce atbilst Direktīvas 2014/53/ES būtiskajām prasībām un citiem citiem saistītajiem nosacījumiem. Pilns ES atbilstības paziņojuma teksts pieejams šeit: <https://www.asus.com/support/>

Wi-Fi darbība 5150-5350 MHz ir jāierobežo lietošanai telpās valstīs, kuras norādītas tālāk.

Supaprastinta ES atitikties deklaracija

Šiame dokumente bendrovė „ASUSTek Computer Inc.“ pareiškia, kad šis prietaisas atitinka pagrindinius reikalavimus ir kitas susijusias Direktyvos 2014/53/EU nuostatas. Visas ES atitikties deklaracijos tekstas pateikiamas čia: <https://www.asus.com/support/>

Toliau nurodytoje sąlyse „WiFi“ ryšiu, veikiančiu 5 150–5 350 MHz dažnio juostoje, galima naudotis tik patalpose: Ovakj uređaj može da se koristi u državama navedenim ispod:

Forenkli EU-samsvarserklæring

ASUSTek Computer Inc. erklærer herved at denne enheten er i samsvar med hovedsaklige krav og andre relevante forskrifter i direktivet 2014/53/EU. Fullstendig tekst for EU-samsvarserklæringen finnes på: <https://www.asus.com/support/>

Wi-Fi-området 5150–5350 MHz skal begrenses til innendørs bruk for landene som er oppført i tabellen:

Upraszczona deklaracja zgodności UE

Firma ASUSTek Computer Inc. niniejszym oświadcza, że urządzenie to jest zgodne z zasadniczymi wymogami i innymi właściwymi postanowieniami dyrektywy 2014/53/EU. Pełny tekst deklaracji zgodności UE jest dostępny pod adresem <https://www.asus.com/support/>

W krajach wymienionych w tabeli działanie sieci Wi-Fi w paśmie 5150–5350 MHz powinno być ograniczone wyłącznie do pomieszczeń:

Declaração de Conformidade Simplificada da UE

A ASUSTek Computer Inc. declara que este dispositivo está em conformidade com os requisitos essenciais e outras disposições relevantes da Diretiva 2014/53/EU. O texto integral da declaração de conformidade da UE está disponível em <https://www.asus.com/support/>

A utilização das frequências WiFi de 5150 a 5350MHz está restrita a ambientes interiores nos países apresentados na tabela:

Declarație de conformitate UE, versiune simplificată

Prin prezenta, ASUSTek Computer Inc. declară că acest dispozitiv este în conformitate cu regulamentul esențiale și cu celelalte prevederi relevante ale Directivei 2014/53/EU. Textul complet al declarației de conformitate UE este disponibil la adresa <https://www.asus.com/support/>

Pentru țările listate în tabelul de mai jos, rețeaua WiFi care funcționează în banda de frecvență de 5.150-5.350 MHz trebuie utilizată doar în interior:

Pojednostavljena Deklaracija o usaglašenosti EU

ASUSTek Computer Inc. ovim izjavljuje da je ovaj uređaj usaglašen sa osnovnim zahtevima i drugim relevantnim odredbama Direktive 2014/53/EU. Ceo tekst Deklaracije o usaglašenosti EU dostupan je na lokaciji <https://www.asus.com/support/>

WiFi koji radi u frekventnom opsegu od 5150 MHz do 5350 MHz ograničen je isključivo na upotrebu u zatvorenom prostoru za zemlje navedene u tabeli ispod:

Zjednodušené vyhlásenie o zhode platné pre EÚ

Spoločnosť ASUSTek Computer Inc. týmto vyhlasuje, že toto zariadenie je v súlade so základnými požiadavkami a ďalšími príslušnými ustanoveniami smernice č. 2014/53/EU. Plné znenie vyhlásenia o zhode pre EÚ je k dispozícii na lokalite <https://www.asus.com/support/>

Činnosť WiFi v pásme 5150–5350 MHz bude obmedzená na použitie vo vnútornom prostredí pre krajiny uvedené v tabuľke nižšie:

Poenostavljena izjava EU o skladnosti

ASUSTek Computer Inc. tukaj izjavlja, da je ta naprava skladna s temeljnimi zahtevami in drugimi relevantnimi določili Direktive 2014/53/EU. Polno besedilo izjave EU o skladnosti je na voljo na <https://www.asus.com/support/>

WiFi, ki deluje v pasovnem območju 5150–5350 MHz, mora biti v državah, navedenih v spodnjem seznamu, omejen na notranjo uporabo:

Declaración de conformidad simplificada para la UE

Por la presente, ASUSTek Computer Inc. declara que este dispositivo cumple los requisitos básicos y otras disposiciones pertinentes de la directiva 2014/53/EU. En <https://www.asus.com/support/> está disponible el texto completo de la declaración de conformidad para la UE.

La conexión WiFi con una frecuencia de funcionamiento de 5150–5350 MHz se restringirá al uso en interiores para los países enumerados en la tabla:

Förenklad EU-försäkran om överensstämmelse

ASUSTek Computer Inc. deklarerar härmed att denna enhet överensstämmer med de grundläggande kraven och andra relevanta bestämmelser i direktiv 2014/53/EU. Fullständig text av EU-försäkran om överensstämmelse finns på <https://www.asus.com/support/>

WiFi som används 5150–5350 MHz kommer att begränsas för användning inomhus i de länder som anges i tabellen:

ประเทศไทยกับความปลอดภัยของสภาพผู้รับแบบผล

ASUSTek Computer Inc.

ขอประกาศในที่นี้ว่าอุปกรณ์นี้มีความสอดคล้องกับความต้องการที่จำเป็นและเงื่อนไขที่เกี่ยวข้องอื่น ๆ ของกรมวิทยุสื่อสารกำหนด 2014/53/EU เว้นหากที่สมรภูมของประเทศไทยมีความสอดคล้องกับ EU มีอยู่ที่ <https://www.asus.com/support/>

การทำงานของ WiFi ที่ 5150-5350MHz ถูกจำกัดให้ใช้ในอาคารสำหรับประเทศไทยนี้แสดงในตาราง

Basitleştirilmiş AB Uyumluluk Bildirimi

ASUSTek Computer Inc. bu aygıtın 2014/53/EU yönetiminin temel gereksinimlerine ve diğer ilgili hükümlerine uygun olduğunu bildirir. AB uyumluluk bildiriminin tam metni şu adreste bulunabilir: <https://www.asus.com/support/>

5150-5350 MHz aralındaki WiFi çalışması, tablodaki listelenen ülkeler için iç mekân kullanımıyla kısıtlanacaktır.

Спрощена декларація про відповідність нормам ЄС

ASUSTek Computer Inc. заявляє, що цей пристрій відповідає основним вимогам та іншим відповідним вимогам Директиви 2014 / 53 / EU. Повний текст декларації відповідності нормам ЄС доступний на <https://www.asus.com/support/>

Робота Wi-Fi на частоті 5150-5350 МГц обмежується використанням у приміщенні для країни, поданих у таблиці нижче:

日本語 本製品は、欧州(EU)無線機器指令(2014/53/EU)に適合しています。適合宣言書は、www.asus.com/support でご確認ください。本製品は、以下に示す国や地域で使用することができます。



AT	BE	BG	CZ	DK	EE	FR
DE	IS	IE	IT	EL	ES	CY
LV	LI	LT	LU	HU	MT	NL
NO	PL	PT	RO	SI	SK	TR
FI	SE	CH	UK	HR		

Intel® 9560 NGW output power table:

Function	Frequency	Maximum Output Power (EIRP)
WiFi	2400 - 2483.5 MHz	16.63 dBm
	5150 - 5350 MHz	17.62 dBm
	5470 - 5725 MHz	17.62 dBm
	5725 - 5850 MHz	8.41 dBm
Bluetooth	2400 - 2483.5 MHz	8.73 dBm

For the standard EN 300 440 V2.1.1, if this device operates in 5725-5875 MHz, it will be considered as a receiver category 2.

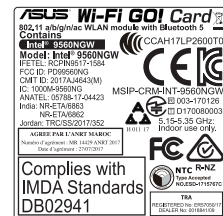

ASUSコンタクトインフォメーション

ASUSTeK COMPUTER INC.

住所: 4F, No. 150, Li-Te Rd., Peitou, Taipei 112, Taiwan
電話(代表): +886-2-2894-3447
ファックス(代表): +886-2-2890-7798
電子メール(代表): info@asus.com.tw
Webサイト: www.asus.com/

テクニカルサポート

電話: +86-21-3842-9911
ファックス: +86-21-5866-8722, ext. 9101#
オンラインサポート: <https://www.asus.com/support/>

お問い合わせ

本製品の日本におけるサポートは販売代理店が提供しております。製品ご購入後のお問い合わせについては、製品の外箱に貼付された「製品保証シール」をご確認の上、販売代理店のお問い合わせ窓口へお問い合わせください。

お電話でテクニカルサポートにお問い合わせをいただく際、ご不明な点や問題を迅速に解決するため【製品名】【シリアル番号】のご用意をお願いいたします。

ASUSが提供するサービスについてのお問い合わせは、ASUSオフィシャルページのサポートページからお問い合わせください。

<http://www.asus.com/jp/support/>

